

## **INDICE**

- 5 INTRODUZIONE**
- 9 NORME DI SICUREZZA**
- 13 PRIMA DELLA PARTENZA**
- 17 DURANTE LA MARCIA**
- 20 DURANTE LA SOSTA**
- 23 ABITARE IL CAMPER**
- 58 MANUTENZIONE**
- 62 OPTIONAL**
- 62 GARANZIA**

Gentile Cliente,

La ringraziamo, innanzitutto, per aver scelto un camper prodotto da LUANO CAMP SRL.

Affinché questo acquisto possa risultare per Lei di massima soddisfazione è necessario che si attenga a tutte le istruzioni e avvertenze qui esposte.

La informiamo, infatti, che per l'uso e la manutenzione del camper è indispensabile leggere il presente manuale con attenzione e conservarlo sempre all'interno del camper stesso, in quanto contiene importanti ed essenziali informazioni per la sicurezza del veicolo, delle persone e dell'ambiente.

Le indicazioni contenute nelle diverse sezioni del manuale riguardano anche i componenti e gli eventuali optional che possono essere installati.

Il presente manuale deve, dunque, essere necessariamente e preventivamente consultato ai fini di un corretto uso e una adeguata manutenzione del camper.

LUANOCAMPSRL non potrà essere considerata responsabile per i danni e/o malfunzionamenti che possono derivare dall'inosservanza di quanto riportato in questo manuale i cui contenuti sono stati studiati con cura proprio per consentire un uso soddisfacente e sicuro. Le informazioni, le illustrazioni, ecc. riportate in seguito sono basate sui dati disponibili al momento della stampa ed hanno carattere indicativo.

LUANO CAMP SRL si riserva la possibilità di apportare sui veicoli le modifiche che riterrà opportune senza preavviso.

# INTRODUZIONE

**Leggere con attenzione le istruzioni per l'uso del camper prima di utilizzarlo per la prima volta**

Ai simboli riportati nel presente manuale deve essere attribuito il seguente significato. È necessario porre particolare attenzione alle parti contraddistinte con i simboli qui di seguito indicati con il relativo significato.



## **ATTENZIONE**

La mancata osservanza di questo simbolo può mettere in pericolo le persone



## **AVVERTENZA**

La mancata osservanza di questo simbolo può danneggiare il veicolo anche all'interno



## **CONSIGLI**

Questo simbolo indica eventuali consigli



## **AMBIENTE**

Questo simbolo evidenzia il rispetto per l'ambiente

## DATI IDENTIFICAZIONE VEICOLO

### NUMERO IDENTIFICAZIONE TELAIO

- Per la posizione della targhetta di identificazione del telaio consultare il libretto Uso e Manutenzione del costruttore fornito con il camper.
- Il numero di telaio è riportato sulla carta di circolazione.

### NUMERO IDENTIFICAZIONE CELLULA ABITATIVA

I dati di identificazione della cellula abitativa sono riportati sulla targhetta riassuntiva LUANO CAMP situata nella parte esterna del sedile del passeggero (Fig. 1). Il proprietario del camper deve prenderne visione ogni volta che deve comunicare con LUANO CAMP.

Sulla targhetta sono riportati i dati di identificazione (Fig. 2).

**A** Numero omologazione

**B** Numero identificazione modello

**C** Numero di identificazione allestitore

**D** Peso massimo autorizzato del veicolo a pieno carico

**E** Peso massimo autorizzato del veicolo a pieno carico con rimorchio

**F** Peso massimo autorizzato sull'asse anteriore

**G** Peso massimo autorizzato sull'asse posteriore

**H** Numero di identificazione autotelaio

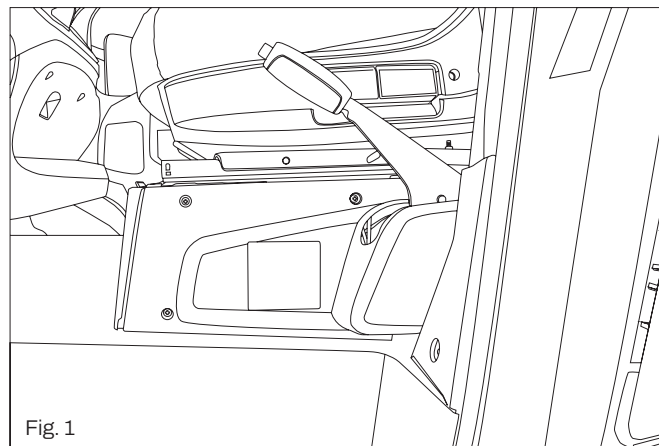


Fig. 1

	LUANO CAMP S.r.l.	
<b>A</b>	e49*2007/46* 1234*00	
	FASE 2	
<b>H</b>	*VF1VA000000000000*	
	<b>D</b> Kg	3500
	<b>E</b> Kg	5500
	<b>F</b> 1 Kg	1850
	<b>G</b> 2 Kg	2100
	TIPO FASE 2	
<b>B</b>	AGRL9F3	
	CODICE LUANO	
<b>C</b>	*ZB5L91XYEOAG00000*	

Fig. 2

## DESCRIZIONE MASSA DEL VEICOLO

### MASSA MASSIMA TECNICAMENTE AMMESSA:

peso massimo del veicolo autorizzato dal costruttore a pieno carico (vedere pagina 6 punto D), tale massa non deve essere mai superata.

### MASSA A VUOTO:

peso del veicolo BASE senza liquidi e conducente.

### MASSA IN ORDINE DI MARCIA:

peso del veicolo BASE a vuoto con conducente (75 kg), 100% della capacità del serbatoio carburante, 90% del serbatoio delle acque chiare (riempito con 20 litri in viaggio), una bombola di gas ad uso abitativo (15 kg). Viene calcolata in base alla direttiva 2007/46/CE, che prevede una tolleranza del +/- 5%.

### CARICO UTILE:

è costituito dalla differenza tra la massa massima tecnicamente ammessa e la massa in ordine di marcia. È il carico massimo utilizzabile per: gli elementi ai fini abitativi, i passeggeri trasportati definiti dal costruttore (a meno del conducente già incluso nella massa in ordine di marcia) e i loro effetti personali.



### AVVERTENZA

Il peso degli accessori non di serie non è incluso nella massa in ordine di marcia.

Tutto quanto non incluso nella versione BASE del veicolo, sia cellula che chassis, comporta un aumento del peso in ordine di marcia con la conseguente riduzione del carico utile di una quantità pari al loro peso.



### AVVERTENZA

Assicuratevi di aver correttamente valutato la massa degli elementi che intendete trasportare nel camper.

Esempio:

- Passeggini, equipaggiamenti facoltativi, equipaggiamenti essenziali ai fini abitativi.
- Effetti personali, abbigliamento, provviste, animali domestici.
- Biciclette, tavole a vela, equipaggiamenti sportivi, ecc.

## NOTE GENERALI

Il camper è costruito secondo lo standard tecnico e rispettando le normative in materia di sicurezza. Se non vengono rispettate le istruzioni di sicurezza riportate di seguito nel libretto Uso e Manutenzione si può incorrere in pericolose lesioni per gli occupanti del camper o di danneggiare il mezzo stesso.

- Utilizzare il camper solo in condizioni tecniche perfette.
- Una periodica ed accurata manutenzione del veicolo contribuirà a mantenerlo efficiente, la rete delle officine LUANO CAMP è disponibile per fornire ogni qualsiasi consulenza.
- Fare controllare periodicamente il veicolo e riparare eventuali guasti che potrebbero minare la sicurezza delle persone o del camper presso le officine autorizzate.
- Eventuali modifiche al camper devono essere eseguite solo dopo l'approvazione scritta di LUANO CAMP.
- Il camper è destinato al trasporto di persone. Caricare il camper con accessori e bagagli da viaggio solo fino al raggiungimento del carico massimo consentito.

# NORME DI SICUREZZA

## PROTEZIONE ANTINCENDIO

### COME EVITARE I PERICOLI DI INCENDIO



#### ATTENZIONE

- Non lasciare da soli i bambini all'interno del camper.
- Non lasciare vicino ai fornelli e al riscaldamento materiali infiammabili.
- Non utilizzare mai all'interno del camper fornelli e stufe portatili.



#### ATTENZIONE

- Non mettere a contatto con plafoniere o fonti di calore oggetti costruiti con materiale infiammabile.
- Per modifiche o riparazioni all'impianto del gas o elettrico, rivolgersi sempre alle officine autorizzate LUANO CAMP



#### ATTENZIONE

- MAI acconsentire alla modifica di sistemi e apparecchi elettrici o GPL, tranne che da persone qualificate. Occorre prestare attenzione a qualsiasi attrezzatura o apparecchio aggiuntivo installata in conformità alle istruzioni del produttore dell'apparecchio /apparecchi (ad esempio aria condizionata, piatto satellitare, porta bicicletta, celle a combustibile)

## OPERAZIONI ANTINCENDIO



#### ATTENZIONE

- Evacuare tutti gli occupanti.
- Chiudere la valvola principale di arresto del gas.
- Staccare l'alimentazione elettrica.
- Dare l'allarme ai vigili del fuoco.
- Cercare di spegnere il fuoco, se non pregiudica la propria sicurezza.

## INFORMAZIONI GENERALI

Per non pregiudicare la propria sicurezza è necessario garantire la ventilazione naturale all'interno del veicolo, pertanto è necessario non ostruire il passaggio di aria della prese d'aria, dagli aeratori e dagli oblò, non è da considerarsi un difetto il passaggio di aria da questi componenti.

- Tutte le informazioni e le foto qui riportate si intendono a titolo puramente indicativo e non costituiscono specifiche contrattuali.
- LUANO CAMP si riserva di apportare ai propri veicoli, in qualsiasi momento e senza comunicazione ufficiale, le modifiche tecniche e configurative ritenute opportune e comunque di variare le loro dotazioni.
- Per quanto sopra tutte le informazioni relative alle specifiche ed alle dotazioni di ogni camper devono essere richieste prima dell'acquisto al concessionario, il quale, come unico referente, confermerà o rettificcherà i dati qui pubblicati, aggiornando il cliente sulle caratteristiche e sulle dotazioni effettive del veicolo di suo interesse ed oggetto di contrattazione.

- LUANO CAMP declina ogni responsabilità per modifiche, comprese aggiunte e/o trasformazioni realizzate successivamente alla stampa del presente documento e/o alla consegna del veicolo.
- Il peso aggiuntivo di ogni optional incrementa il peso vuoto del veicolo in proporzione, riducendo così la possibilità di carico utile. Si raccomanda, comunque, per la sicurezza dell'utente, di non eccedere la massa complessiva dichiarata dal costruttore.



### AVVERTENZA

Fare riferimento al manuale del veicolo di base per le questioni relative allo chassis e alla circolazione su strada.

## IN CASO DI INCENDIO

### USCITE DI SICUREZZA

Assicurarsi di conoscere bene l'ubicazione ed il funzionamento delle uscite di sicurezza. Lasciare liberi gli spazi adibiti all'evacuazione.



### ATTENZIONE

- L'utilizzo del fornello o di altri apparecchi comporta al consumo di ossigeno, durante l'utilizzo del fornello lasciare leggermente aperta la finestra o se possibile gli oblò, questo per garantire un continuo ricambio di aria all'interno del camper. Non ostruire neanche durante i periodi invernali le griglie di aerazione forzata. Tenere libere da neve e foglie le griglie di aerazione forzata.
- All'interno del pavimento, tetto e fiancata del camper

passano gli impianti elettrici e le tubazioni del gas. Non eseguire dei fori, pericolo di esplosione e di corto circuito dell'impianto elettrico.

- Leggere con attenzione i manuali di Uso e Manutenzione di tutti gli apparecchi installati sul Vostro camper.
- Durante la sosta, in qualsiasi situazione inserire la prima marcia e tirare il freno a mano.
- Quando si lascia il camper chiudere sempre gli sportelli esterni, le porte e le finestre.
- Non mettere a contatto con plafoniere o fonti di calore, oggetti costruiti con materiali infiammabili.

## SICUREZZA STRADALE



### ATTENZIONE

- Prima di ogni partenza controllare l'efficienza dell'impianto frenante e i dispositivi di illuminazione del camper.
- Se la versione del Vostro camper prevede il letto basculante, assicurarsi prima della partenza che sia bloccato.
- Prima della partenza verificare che i sedili girevoli della cabina siano bloccati.
- Prima della partenza assicurarsi che la staffa del televisore sia bloccata.
- Durante la marcia tutti gli occupanti del camper devono restare seduti al proprio posto; fissare i seggiolini per i bambini nei sedili con le cinture di sicurezza con attacco a tre punti.
- Prima della partenza distribuire il carico in modo



uniforme.

- Prima della partenza chiudere tutte le porte, finestre e sportelli. Inserire il blocco di sicurezza dei cassetti (dove previsto).
- Prima della partenza chiudere con le serrature tutti gli sportelli esterni.
- Si consiglia di controllare lo stato dei pneumatici dopo i primi 1000 km e periodicamente.

## RIMORCHIO



### ATTENZIONE

- Fare attenzione e non sostare tra il rimorchio e il camper durante le operazioni di aggancio e sgancio del rimorchio.

## IMPIANTO DEL GAS



### ATTENZIONE

- Prima della partenza chiudere tutti i rubinetti di arresto del gas e la valvola principale.
- Per riparazioni o controlli di manutenzione rivolgersi sempre alle officine autorizzate.
- Controllare il regolatore della pressione del gas e i tubi del gas. Sostituire entro 10 anni il regolatore del gas, verificare regolarmente il tubo del gas sul raccordo con la bombola.
- Prima di mettere in funzione il fornello a gas aprire una finestra o un oblò.

- Non utilizzare il fornello a gas come riscaldamento.
- Non ostruire le griglie di aerazione del vano porta bombole situato all'esterno del camper.
- Non utilizzare il vano porta bombole come gavone.
- La valvola principale di arresto della bombola deve essere facilmente accessibile.

## BOMBOLE DEL GAS



### ATTENZIONE

- Trasportare le bombole del gas all'interno del vano porta bombole.
- Fissare in verticale con gli appositi fermi le bombole del gas.
- Quando le bombole del gas non sono collegate al tubo del gas devono essere chiuse con il cappuccio di protezione.
- Prima di togliere il tubo del gas o il regolatore, chiudere la valvola principale di arresto del gas.
- Utilizzare regolatori del gas adatti alle forti sollecitazioni che possono esserci a bordo di un camper.
- Utilizzare solamente bombole del gas dotate di valvola di non ritorno.
- La valvola principale di arresto della bombola deve essere facilmente accessibile.



### ATTENZIONE

- Interventi all'impianto elettrico devono essere eseguiti da officine autorizzate LUANO CAMP.
- Prima di eseguire interventi sull'impianto elettrico,

scollegare le batterie e staccare il cavo di alimentazione dalla rete.

- Sostituire i fusibili difettosi con fusibili di pari potenza e colore, non cercare di riparare i fusibili.



### ATTENZIONE

- Il propano e il butano sono immagazzinati nelle bombole come liquidi sotto pressione. Quando la pressione viene rilasciata, cioè quando la valvola delle bombole è aperta, il liquido bolle e si trasforma in gas. Entrambi i gas sono più pesanti dell'aria e ogni perdita di gas tende a stabilizzarsi a basso livello inoltre, hanno un odore forte e sgradevole che consente di individuare facilmente le perdite. Il gas è altamente infiammabile e una piccola quantità in aria può formare una miscela esplosiva. Le bombole devono essere usate e conservate sempre in posizione verticale con la valvola in alto.



### ATTENZIONE

- Durante il periodo invernale è buona regola svuotare l'impianto idrico, lasciare aperti i rubinetti dell'acqua. Lasciare aperta la valvola di scarico di sicurezza e tutti i rubinetti di scarico. In questo modo si evitano danni all'impianto idrico provocati dal gelo.
- L'acqua lasciata all'interno del serbatoio delle acque chiare dopo un periodo anche relativamente breve non è più potabile. Prima di ogni utilizzo del camper conviene risciacquare con acqua potabile le tubazioni e il serbatoio dell'acqua. A tal fine si consiglia di svuotare sempre il serbatoio dell'acqua.



### ATTENZIONE

- Per evitare incidenti occorre leggere attentamente i seguenti consigli fondamentali prima di utilizzare apparecchiature a gas o cambiare le bombole del gas:
- Leggere sempre e seguire le istruzioni per l'uso e la manutenzione fornite dai produttori di apparecchiature a gas. Nel caso in cui si verificano accumulo di fuliggine su tegami, radianti di fuoco, ecc. o qualsiasi odore, consultare un installatore competente per la corretta manutenzione e regolazione dei bruciatori.
- Non controllare mai le perdite di gas con una fiamma libera.
- Chiudere sempre la valvola principale delle bombole quando non si usa l'impianto gas.
- Non utilizzare apparecchiature a gas senza ventilazione adeguata. Tutti gli apparecchi a gas richiedono un'abbondante quantità di aria fresca per un corretto funzionamento. Non devono essere bloccati i ventilatori fisse o le bocchette d'aria. Se possibile, spegnere tutti gli elettrodomestici prima di andare a letto oltre all'impianto del gas.
- Se un apparecchio è scollegato per la riparazione, la manutenzione, ecc., assicurarsi che la linea del gas sia bloccata.
- Se i rubinetti sono rigidi nel funzionamento o sembra che siano fonte di una perdita, chiamare un installatore competente per verificare. I rubinetti del GPL richiedono un grasso speciale.
- Chiedere sempre consiglio quando si è in dubbio.

# PRIMA DELLA PARTENZA

## CONTROLLI PRIMA DELLA PARTENZA

### MOTORE

Verificare tutti i livelli dei liquidi previsti nel libretto Uso e Manutenzione del veicolo.

### FRENI

Controllate il livello del liquido freni seguendo le indicazioni riportate nel libretto Uso e Manutenzione del Costruttore dell'autotelaio.

### PNEUMATICI

Prima di mettervi in viaggio controllare la pressione dei pneumatici (la pressione è riportata sul libretto Uso e Manutenzione dell'autotelaio; i valori di pressione da considerare sono quelli "a pieno carico"). In particolare, se il veicolo è a pieno carico, è importantissimo effettuare questo controllo, perché la pressione insufficiente può causare lo scoppio del pneumatico con conseguente perdita di controllo del camper da parte del conducente. Si consiglia di controllare lo stato dei pneumatici dopo i primi 1000 km e periodicamente.

### LUCI

Controllare che tutte le luci esterne funzionino perfettamente.

### BATTERIE

Verificate che le batterie motore e ausiliaria siano cariche. Se il

pannello di controllo indica una tensione insufficiente ricaricatele completamente prima della partenza.

### APPARECCHI MONTATI

Dopo un periodo d'inattività, verificare il corretto funzionamento del frigorifero, riscaldamento, boiler ed impianto elettrico.

### IMPIANTO DEL GAS

- Bombe legate in verticale nell'apposito vano.
- Chiudere le valvole del gas.
- Chiudere i rubinetti rossi della centralina di distribuzione del gas situata all'interno del mobile cucina.

### CONTROLLI ESTERNI

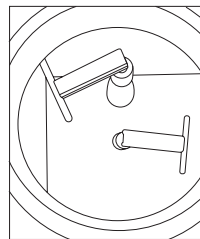
- Gavoni chiusi con serrature bloccate.
- Assicuratevi di aver arrotolato, se presente, la veranda esterna.
- Prima di mettersi in moto, chiudere la cupola dell'oblò e aprire la zanzariera e l'oscurante.
- In giorni assolati, quando la cupola è chiusa, per fare ombra non chiudere completamente l'oscurante, ma utilizzare la zanzariera chiusa per 1/3 e l'oscurante per gli altri 2/3, altrimenti il calore si potrebbe intrappolare fra cupola e oscurante e provocare danni alla cupola ed alla cornice.
- Controllare il bloccaggio di eventuale materiale posizionato sul portapacchi
- Controllare che non ci sia nessun tipo di materiale sotto il veicolo, tale da intralciare il movimento.
- Assicuratevi che l'antenna TV, se presente, sia stata ritirata.
- Staccare il cavo di collegamento esterno dell'alimentazione 230V.

## CONTROLLI INTERNI

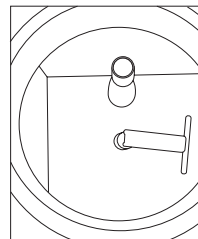
- Porta di ingresso bloccata.
- Chiudere la porta del bagno, gli sportelli degli armadi, bloccare con l'apposita rotella i cassetti della cucina.
- Finestre e oblò chiusi e bloccati.
- Letto mobile fissato correttamente e bloccato con le apposite cinture.
- Vani portaoggetti senza sportello vuotati.
- Per far fronte a tutte le possibili esigenze, si assicuri di avere a bordo una cassetta di pronto soccorso, una cassetta degli attrezzi, un triangolo d'emergenza, un giubbotto ed un estintore.
- Se il veicolo è dotato di dinette doppia trasformabile da 4 a 6 posti a sedere è obbligatorio sistemarla nella configurazione 4 posti a sedere.
- Commutare il frigo in posizione di alimentazione a 12 V (se non è a controllo elettronico)
- In giorni assolati, quando la cupola è chiusa, per fare ombra non chiudere completamente l'oscurante, ma utilizzare la zanzariera chiusa per 1/3 e l'oscurante per gli altri 2/3, altrimenti il calore si potrebbe intrappolare fra cupola e oscurante e provocare danni alla cupola ed alla cornice.
- Dopo aver ruotato i sedili all'interno dell'abitacolo assicuratevi che siano bloccati.
- Tutti gli oggetti pesanti e / o voluminosi (ad es. TV, radio ...) devono essere sistemati negli appositi alloggiamenti e fissati saldamente.

Durante la marcia il serbatoio delle acque chiare deve essere riempito per un massimo di 20 litri, pertanto è necessario prima della partenza di svuotare il serbatoio.

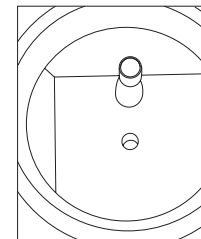
All'interno del serbatoio sono previsti due sistemi di scarico, il primo posizionato ad un livello più alto permette di svuotare il serbatoio lasciando circa 20 l di acqua, capacità massima consentita durante la marcia, il secondo scarico posizionato sul fondo del serbatoio permette di scaricare completamente il serbatoio.



Situazione durante la sosta  
(capacità massima)



Situazione durante la marcia  
(capacità come da omologazione)



Serbatoio scarico

## COME CARICARE IN MODO CORRETTO IL CAMPER

- **MASSA COMPLESSIVA TECNICAMENTE AMMESSA:** massa massima del veicolo autorizzata dal costruttore a pieno carico
- **MASSA IN ORDINE DI MARCIA:** comprende il peso del veicolo base, con i serbatoi riempiti almeno al 90%, incluso il peso del conducente (75 Kg), del carburante e dei liquidi (serbatoio delle acque chiare riempito per il viaggio con 20 l), una bombola di gas ad uso abitativo (max. 15 Kg). Viene calcolata in base al regolamento 1230/2012, che prevede una tolleranza del +/- 5%.
- **CARICO UTILE:** è costituito dalla differenza tra la massa totale tecnicamente ammessa e la massa in ordine di marcia.
- **MASSA TOTALE DEL VEICOLO:** massa in ordine di marcia sommata al carico utile.
- La **MASSA TOTALE DEL VEICOLO** non deve mai superare la **MASSA COMPLESSIVA TECNICAMENTE AMMESSA**
- Verificare il corretto riempimento del serbatoio delle acque chiare e la quantità di gas GPL a bordo per rispettare la **MASSA TOTALE DEL VEICOLO**.



### ATTENZIONE

- Distribuire il carico sul camper in modo uniforme su entrambi i lati destro e sinistro.
- Fissare bene gli oggetti pesanti in modo che non possano scivolare, stivandoli nei gavoni sottoscocca laterali, o nei gavoni posteriori.
- Stivare gli oggetti più leggeri nei pensili.
- Se il vostro camper ha il portabici utilizzarlo per trasportare solamente le biciclette.



### ATTENZIONE

Assicurarsi di essere abilitati per il trasporto della massa di tutti gli oggetti che si intendono trasportare all'interno del camper.

Per esempio: Passeggeri, attrezzature opzionali, attrezzature per abitazioni essenziali e effetti personali come abbigliamento, cibo, animali domestici, biciclette, vela, attrezzature sportive ecc.

## CARICARE SUL TETTO



### ATTENZIONE

Il tetto umido o ghiacciato può essere molto pericoloso.

- Se il Vostro camper è dotato di portapacchi, distribuire in modo uniforme gli oggetti sul portapacchi legare bene il carico, non utilizzare cinghie elastiche.
- Controllare l'altezza massima del veicolo una volta caricato il portapacchi

TIPOLOGIA	PORTATA MASSIMA
gavone garage	200 Kg (vedi etichetta presente)
mansarda	200 Kg (100 kg per posto letto)
cassetto	6 Kg
pensile	4 Kg
letto garage	200 kg (100 kg per posto letto)
letto basculante	250 Kg
letto a castello	100 Kg

## GAVONE POSTERIORE E GARAGE POSTERIORE

Nel caricare il “gavone posteriore” o il “garage posteriore” rispettare i carichi previsti ed il peso omologato. Distribuire il carico in modo uniforme, il carico nel “gavone posteriore” o nel “garage posteriore” riducono il carico utile complessivo del veicolo, non caricare pesi eccessivi per non rovinare il rivestimento del pavimento.

## DURANTE LA MARCIA

### GUIDARE IL CAMPER



#### ATTENZIONE

- La base di partenza del camper è un veicolo commerciale, di conseguenza adattare la guida.
- Durante il viaggio non bisogna mai sganciare le cinture di sicurezza.
- Durante il viaggio non bisogna assolutamente muoversi dai propri posti.
- Evitare brusche frenate.



#### ATTENZIONE

- Durante la marcia è obbligatorio che i passeggeri siano seduti nei posti omologati e che le cinture di sicurezza dei sedili in uso fronte marcia e contromarcia siano allacciate. Il numero totale di posti omologati è indicato sulla Carta di Circolazione, all'interno della cellula ciascuno di essi è identificato con un'apposita etichetta.
- È tassativamente vietato, durante la marcia, muoversi all'interno del veicolo, utilizzare attrezzature, letti, toilette e gavoni.
- Le dotazioni e i comfort presenti nella parte abitabile del camper sono stati ideati per essere utilizzati solo quando il veicolo è in sosta. Il loro utilizzo durante la marcia è contrario al codice della strada e presenta rischi di cui l'utente dovrebbe tener conto. LUANO



#### ATTENZIONE

Alla guida del camper occorre tenere presente alcune considerazioni inerenti alle variazioni di peso e di ingombro rispetto ad un'autovettura. In modo particolare:

- Prevedere tempi di frenata più lunghi rispetto alle vetture.
- Nelle curve fare attenzione all'ingombro del veicolo ed in maniera particolare alla parte posteriore.
- Considerare tempi ragionevolmente lunghi per l'esecuzione dei sorpassi.
- Usare particolari precauzioni per il parcheggio e la retromarcia.
- Fare particolare attenzione alle condizioni del vento, specie alle uscite dalle gallerie.
- Fare particolare attenzione, nell'attraversamento di sottopassi e passaggi ad altezza ridotta.

### VELOCITÀ DI MARCIA



#### AVVERTENZA

Durante la marcia la doccetta della doccia deve essere rimossa dall'apposito supporto e depositata

all'interno di uno dei portaoggetti presente all'interno della cabina doccia.



### ATTENZIONE

- Il camper avendo una superficie laterale molto ampia è soggetto a colpi di vento, fare attenzione nelle uscite dalle gallerie.
- Se il carico all'interno del camper non è distribuito in modo uniforme, si rischia di modificare in modo negativo l'assetto di guida.
- Adattare lo stile di guida in base alla strada, evitare cambi di corsia improvvisi.

## CINTURE DI SICUREZZA



### ATTENZIONE

- Il camper è dotato nei posti a sedere dell'abitacolo di cinture di sicurezza a tre punti o attacco ventrale.
- Prima della partenza è necessario allacciare le cinture e tenerle allacciate per tutto il viaggio.
- Non danneggiare le cinture di sicurezza. In caso di danneggiamento fare riparare le cinture in una officina autorizzata LUANO CAMP.
- Non eseguire nessuna modifica sui fissaggi delle cinture di sicurezza.
- Utilizzare una cintura di sicurezza per una sola persona.
- Non allacciare nessun oggetto assieme alla persona.
- Le cinture di sicurezza non sono adatte alle persone

con altezza inferiore a 150 cm. In questo caso utilizzare dispositivi di arresto aggiuntivi certificati.

- Posizionare i seggiolini per bambini solamente sui sedili con cinture di sicurezza a tre punti.
- Durante il viaggio non inclinare troppo indietro lo schienale del sedile. In questo modo non viene garantito l'effetto delle cinture di sicurezza.

## SEDILE CONDUCENTE E SEDILE PASSEGGERO



### ATTENZIONE

- Prima della partenza girare i sedili girevoli e bloccarli in senso marcia.
- Durante il viaggio, tutti i sedili devono rimanere bloccati in senso marcia, non devono assolutamente essere girati.



### AVVERTENZA

Prima di ruotare i sedili (guida e passeggero) bloccare nella propria sede la cintura di sicurezza per evitare di danneggiarla.



### AVVERTENZA

La regolazione dei sedili guida e passeggero è descritta in modo dettagliato sul libretto Uso e Manutenzione della meccanica.





### AVVERTENZA

Il freno a mano è da tenere in posizione abbassata prima di ruotare il sedile guida.

## DISPOSIZIONE POSTI A SEDERE



### ATTENZIONE

- I passeggeri durante la marcia devono rimanere seduti nei posti a sedere previsti. I posti omologati sono indicati dalla carta di circolazione e contraddistinti dall'apposita etichetta (vedi Fig. 1)
- Nei posti a sedere dotati di cinture di sicurezza è obbligatorio allacciarle.

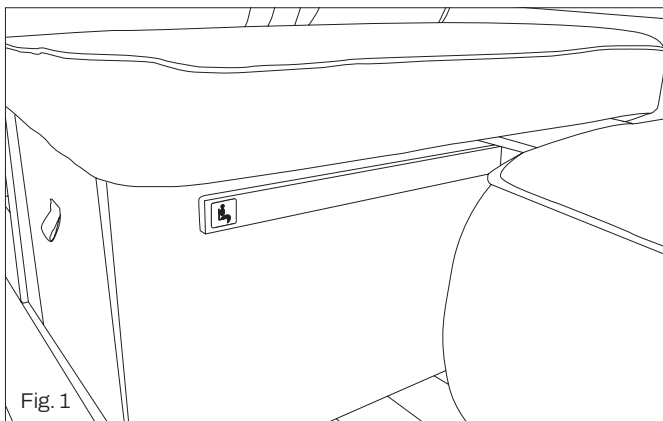


Fig. 1

## RIFORNIMENTO CARBURANTE



### ATTENZIONE

Durante il rifornimento di carburante, durante il trasporto su traghetti e quando il camper è in garage, al suo interno non deve funzionare nessun apparecchio a gas (fornello a gas, riscaldamento a gas, ecc.).

## PORTE ESTERNE



### ATTENZIONE

- Guidare solo con le porte esterne chiuse.
- Le porte bloccate impediscono che persone estranee si introducano nel camper durante le soste ai semafori.
- Quando si lascia il camper bloccare sempre le porte.

## DURANTE LA SOSTA



### AVVERTENZA

- Sostare solo dove è consentito nelle aree di sosta autorizzate, non lasciare rifiuti nelle zone di sosta, rispettare la quiete pubblica, i vicini e l'ambiente in genere.
- Assicurarsi di posizionare sempre il camper in posizione orizzontale. Il mancato rispetto di questa indicazione può creare problemi di funzionamento di alcuni impianti e componenti installati nel camper.
- Rispettare sempre tutte le raccomandazioni riportate sui libretti specifici dei singoli componenti e sul libretto dell'autotelaio.
- Commutare il frigorifero con alimentazione a 230 V o a gas, esclusivamente dopo aver fermato il veicolo ed effettuato eventualmente la connessione alla rete elettrica.
- Non ostruire in nessun modo gli aeratori e le prese d'aria, anche durante il periodo invernale deve essere assicurata una buona aerazione interna.
- L'installazione della zanzariera non esclude la possibilità che alcuni insetti possano entrare all'interno del camper, in quanto gli aeratori e le prese d'aria devono rimanere libere per garantire l'aerazione naturale.
- Quando il forno è caldo, mantenere lo sportello aperto verso il tetto lo stretto necessario, il calore dello sportello può rovinare il tetto.
- Quando è in funzione il riscaldamento aprire leggermente gli oblò o le finestre.
- Almeno una volta al giorno, aprire le antine dei mobili e scostare i cuscini dalle pareti, per prevenire la formazione di condensa.
- Mantenere il camino per il passaggio dei gas di scarico e l'afflusso di aria di combustione, sempre pulito.
- Quando si apre lo sportello per accedere al gavone posteriore, fare attenzione a non bloccarlo in prossimità del tubo dei gas di scarico, infatti se il combi o il boiler sono in funzione i fumi di scarico possono danneggiare lo sportello dello stesso gavone.
- Quando la finestra destra della dinette è aperta fare attenzione ad aprire la porta, la porta potrebbe urtare la finestra.
- Non mettere a contatto con plafoniere o fonti di calore oggetti costruiti con materiale infiammabile.
- Durante la sosta del camper azionare il freno a mano ed inserire la prima marcia.
- Dopo aver posizionato il camper ed effettuato la connessione alla rete elettrica, commutare l'alimentazione a 230 V o a gas del frigorifero.
- In giorni assolati, quando la cupola è chiusa, per fare ombra non chiudere completamente l'oscurante, ma utilizzare la zanzariera chiusa per 1/3 e l'oscurante per gli altri 2/3, altrimenti il calore si potrebbe intrappolare fra cupola e oscurante e provocare danni alla cupola ed alla cornice.
- Quando il veicolo rimane inutilizzato per un lungo periodo la zanzariera e l'oscurante devono rimanere aperti.

## CUNEI DI ARRESTO

Si consiglia di dotare il proprio camper di cunei di arresto, devono essere utilizzati in caso di sosta in salita o discesa. I cunei possono essere usati durante i periodi di inattività del camper (se parcheggiato all'aperto) per mantenere sollevate le ruote e permettere il defluire più rapidamente l'acqua piovana.

## PORTA DI INGRESSO ABITACOLO, SPORTELLI ESTERNI, GAVONI ESTERNI E VANO GARAGE

Quando si lascia il camper incustodito chiudere sempre le porte della cabina, la porta di ingresso, le finestre e gli sportelli dei gavoni esterni.

### PORTA DI INGRESSO ABITACOLO

- Azionare il blocco di sicurezza delle porte, sia della cabina che della porta di ingresso, in questo modo si evita che possano aprirsi accidentalmente o in caso di incidente.
- La precauzione legata al blocco delle porte garantisce una sicurezza contro l'intrusione dall'esterno. Ma in caso di incidente rende più difficoltà l'intervento dei soccorritori.



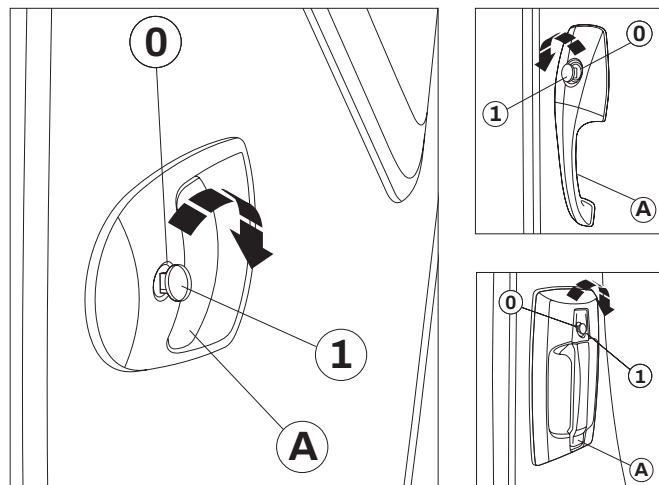
### CONSIGLI

Quando si chiudono le porte e gli sportelli del camper verificare la completa chiusura.

Controllare che le serrature abbiano effettuato il secondo scatto e che non si siano fermate al primo scatto.

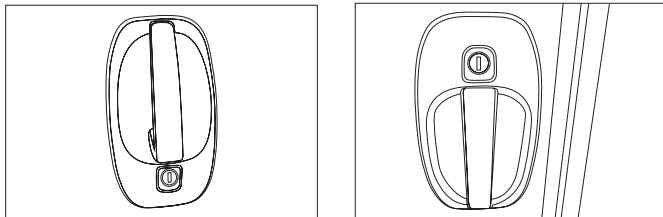
### APRIRE LA PORTA DALL'ESTERNO

- Inserire la chiave nella serratura e ruotarla in senso orario **1** fino allo sblocco della serratura.
- Riportare la chiave in posizione centrale **0** per poterla estrarre.
- Aprire la porta tirando la maniglia **A** verso di sé.



## CHIUDERE LA PORTA DALL'ESTERNO

- Per chiudere la porta dall'esterno operare come sopra descritto (apertura dall'esterno) ma ruotare la chiave in senso antiorario.



## APRIRE LA PORTA DALL'INTERNO

(Fig. 1 e 2)

- Sollevare il pulsante **A** per sbloccare la serratura e tirare la leva **B**.

(Fig. 3)

- Tirare la maniglia **A** verso l'interno per sbloccare la serratura.

(Fig. 4)

- Abbassare la leva **A** per sbloccare la serratura

(Fig. 5)

- Tirare la leva **A** per sbloccare la serratura.



### AVVERTENZA

Tirando la leva **B** la porta si apre anche se il pulsante **A** è abbassato.

## CHIUDERE LA PORTA DALL'INTERNO

(Fig. 1 e 2)

- Per chiudere la porta dall'interno abbassare il pulsante **A**.

(Fig. 3)

- Spingere la maniglia **A** verso l'interno per bloccare la serratura.

(Fig. 4)

- Sollevare la leva **A** per bloccare la serratura.

(Fig. 5)

- Sollevare la leva **A** per bloccare la serratura.

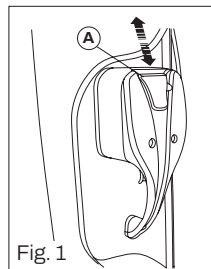


Fig. 1

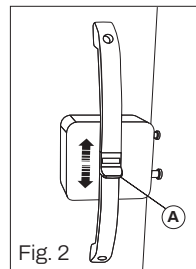


Fig. 2

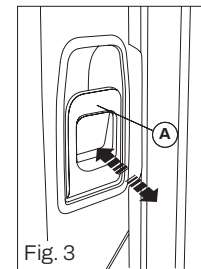


Fig. 3

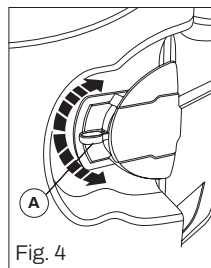


Fig. 4

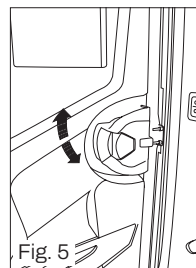


Fig. 5

Se non dovete trovare il modello di vostro interesse, vi invitiamo a consultare i seguenti QR code/Link [www.luanocamp.it/porte](http://www.luanocamp.it/porte)



# ABITARE IL CAMPER

## AERAZIONE

- L'ossigeno all'interno del camper diminuisce in relazione alla presenza di passeggeri, al riscaldamento in funzione e all'utilizzo dei fornelli, lasciando il posto all'anidride carbonica, gas tossico e in certi casi letale. L'aria all'interno del camper deve essere costantemente rinnovata durante la giornata.
- Nel periodo invernale con temperature rigide si può formare della condensa all'interno dei doppi vetri, il fenomeno è del tutto normale, la condensa sarà eliminata con l'aumento della temperatura esterna.
- Creare un continuo ricambio dell'aria all'interno del camper, in qualsiasi stagione, soprattutto quando la temperatura esterna è molto rigida, in modo da evitare il più possibile la formazione di condensa. Nei periodi freddi con un regolare ricambio d'aria in relazione alla potenza del riscaldamento otterrete un buon clima all'interno del camper. Nei periodi caldi, specialmente con temperature esterne elevate, l'aria calda tende a rimanere all'interno del camper, aerare spesso l'abitacolo, aprendo porte, finestre ed oblò.
- Il camper è predisposto con delle aperture fisse per la ventilazione (da non ostruire), queste si trovano in alcuni degli oblò sul tetto, nella battuta del gradino di ingresso, all'interno della struttura del mobilio e del pavimento (Fig. 1 e 2)

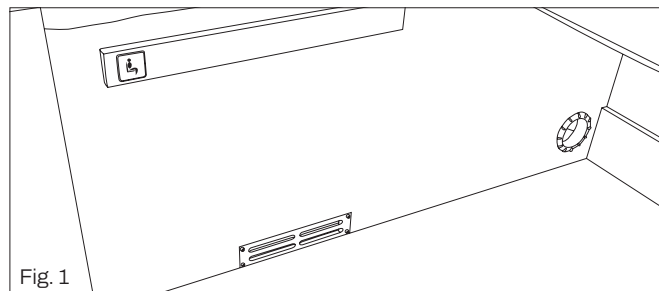


Fig. 1

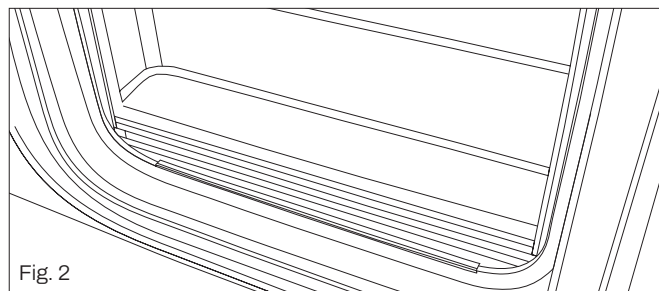


Fig. 2



### ATTENZIONE

Le aperture per la ventilazione non devono essere ostruite o coperte.

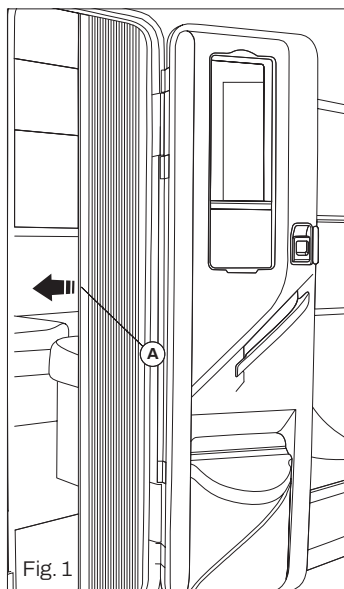


### AVVERTENZA

Quando si cucina è essenziale fornire ventilazione aggiuntiva, per esempio aprendo i finestrini vicino al grill, al piano cottura e al forno. Non utilizzare apparecchi di cottura per riscaldare l'ambiente.

## ZANZARIERA PORTA D'INGRESSO

- Per aprire la zanzariera impugnare nella zona centrale **A** e trascinarla fino alla sua completa apertura.
- Per chiudere la zanzariera ripetere l'operazione in modo inverso.



### ATTENZIONE

È possibile aprire anche solo parzialmente la zanzariera.

## FINESTRE

Prima della partenza chiudere sempre le finestre

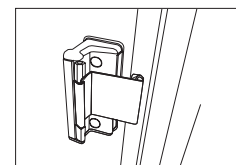
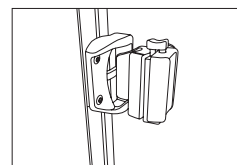
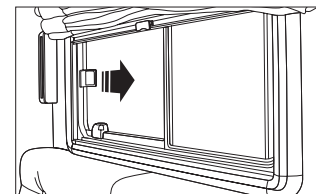
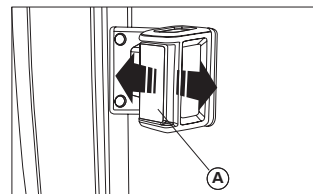
## FINESTRE SCORREVOLI

### APERTURA

- Impugnare la maniglia premendo la leva **A**, contemporaneamente fare scorrere la metà apribile del vetro fino alla posizione voluta.
- Rilasciare la leva per ottenere il bloccaggio del vetro.

### CHIUSURA

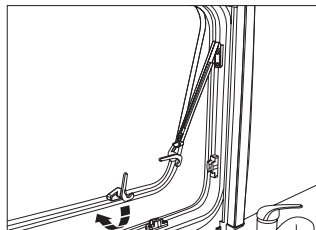
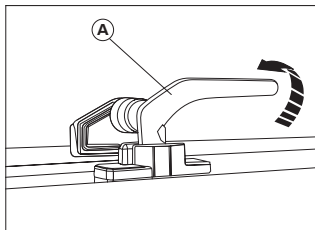
- Impugnare la maniglia premendo la leva **A**, contemporaneamente fare scorrere il vetro fino alla chiusura.



### AVVERTENZA

Per la pulizia dei vetri delle finestre non usare prodotti a base di alcool, si danneggerebbe in maniera irrimediabile la superficie del vetro acrilico.

## FINESTRE CON BRACCETTI A SCATTO AUTOMATICO



### APERTURA

- Sganciare tutte le leve di bloccaggio **A** portandole in posizione verticale.
- Aprire la finestra spingendola dal centro fino alla posizione desiderata, rimarrà in posizione tramite i braccetti a scatto automatico.

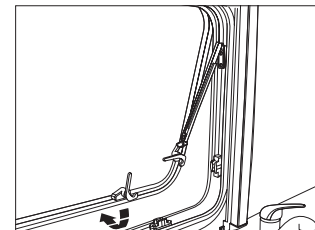
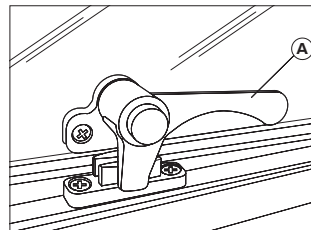
### CHIUSURA

- Per permettere lo sbloccaggio dei braccetti a scatto automatico, aprire completamente la finestra spingendola dal centro.
- Accompagnare la finestra in posizione di chiusura.
- Agganciare tutte le leve di bloccaggio **A** portandole in posizione di chiusura.



### AVVERTENZA

Per la pulizia dei vetri delle finestre non usare prodotti a base di alcool, si danneggerebbe in maniera irrimediabile la superficie del vetro acrilico.



### APERTURA

- Sganciare tutte le leve di bloccaggio **A** premendo il pulsante e contemporaneamente portarle in posizione verticale.
- Aprire la finestra spingendola dal centro fino alla posizione desiderata, rimarrà in posizione tramite i braccetti a scatto automatico.

### CHIUSURA

- Per permettere lo sbloccaggio dei braccetti a scatto automatico, aprire completamente la finestra spingendola dal centro.
- Accompagnare la finestra in posizione di chiusura.
- Agganciare tutte le leve di bloccaggio **A** portandole in posizione di chiusura.



### AVVERTENZA

Le leve di bloccaggio permettono di ottenere una posizione della finestra in modo da avere una aerazione durante la marcia. Chiudere la finestra in caso di marcia sotto la pioggia, per evitare ingressi di acqua.

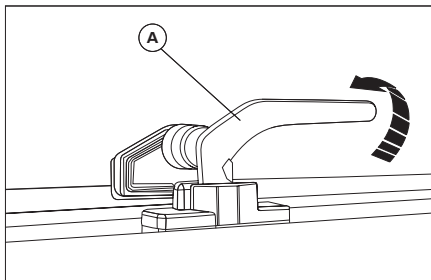
## FINESTRE CON BRACCETTI A BLOCCAGGIO MANUALE

### APERTURA

- Ruotare le leve **A** in posizione verticale.
- Aprire la finestra spingendola dal centro fino alla posizione desiderata.

### CHIUSURA

- Accompagnare la finestra in posizione di chiusura.
- Agganciare tutte le leve **A**.

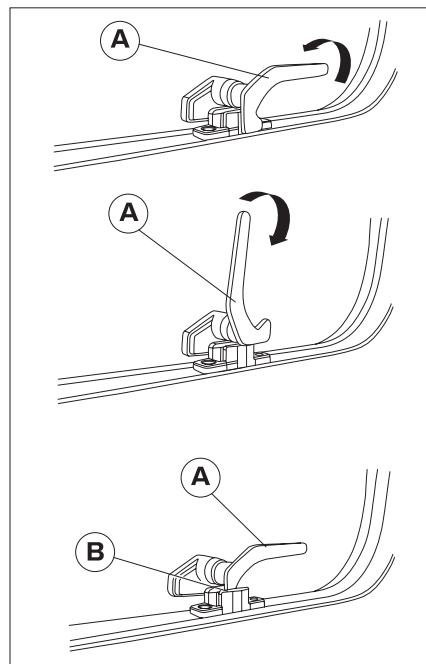


### AERAZIONE CONTINUA

Mediante la leva di serraggio è possibile fissare la finestra in due diverse posizioni:

- In posizione di “aerazione continua”
- In posizione “completamente chiusa”.
- Per bloccare la finestra in posizione di apertura “aerazione continua” dell’abitacolo:

- Ruotare la leva **A** in posizione verticale, ripetere l'operazione anche per le altre leve.
- Aprire leggermente la finestra spingendola dal centro.
- Portare in posizione di chiusura la leva **A**. Riportare contemporaneamente il beccuccio di chiusura **B** nella rientranza della chiusura della finestra.



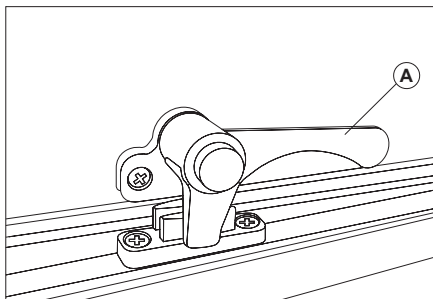


## APERTURA

- Premendo il pulsante ruotare le leve **A** in posizione verticale.
- Aprire la finestra spingendola dal centro fino alla posizione desiderata.

## CHIUSURA

- Accompagnare la finestra in posizione di chiusura.
- Premendo il pulsante agganciare tutte le leve **A**.

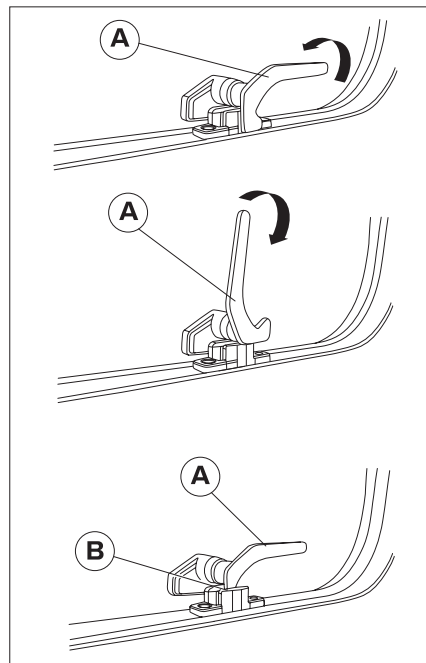


## AERAZIONE CONTINUA

Mediante la leva di serraggio è possibile fissare la finestra in due diverse posizioni:

- In posizione di “aerazione continua”
- In posizione “completamente chiusa”.
- Per bloccare la finestra in posizione di apertura “aerazione continua” dell’abitacolo:
  - Premendo il pulsante ruotare la leva **A** in posizione verticale, ripetere l’operazione anche per le altre leve.

- Aprire leggermente la finestra spingendola dal centro.
- Portare in posizione di chiusura la leva **A**. Riportare contemporaneamente il beccuccio di chiusura **B** nella rientranza della chiusura della finestra.



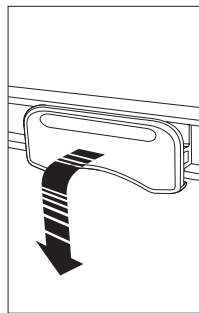
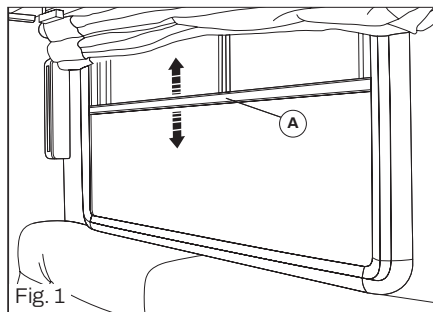
## TENDINA OSCURANTE E ZANZARIERA

Le finestre sono corredate di tendina oscurante e di zanzariera. La tendina può essere utilizzata da sola o con la zanzariera, invece la zanzariera può essere usata solo agganciata alla tendina oscurante.

### TENDINA OSCURANTE

(Fig. 1)

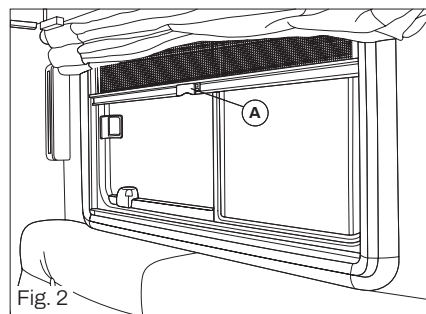
Prendere dalla zona centrale **A** per alzare o abbassare l'oscurante; è possibile posizionare la tendina oscurante in qualsiasi posizione. Quando la zanzariera è agganciata alla tendina, si può sollevare parzialmente o completamente la tendina stessa.



### ZANZARIERA

(Fig. 2)

Premere la maniglia **A** e tirare verso il basso la zanzariera; è possibile posizionare la zanzariera in qualsiasi posizione. Per sbloccare la zanzariera premere verso il centro del vetro le maniglia **A** ed accompagnare il ritorno della zanzariera verso l'alto fino alla posizione di apertura.



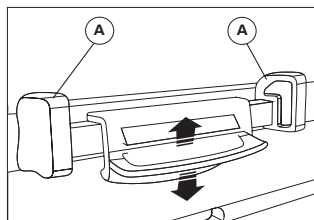
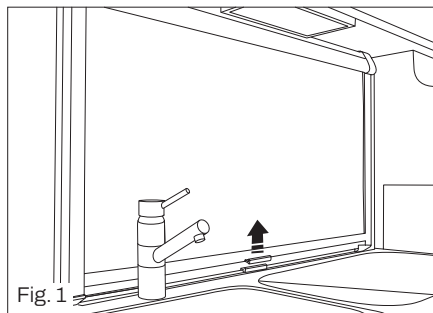
### AVVERTENZA

Accompagnare la tendina e la zanzariera durante il riavvolgimento.

## TENDINA OSCURANTE

(Fig. 1)

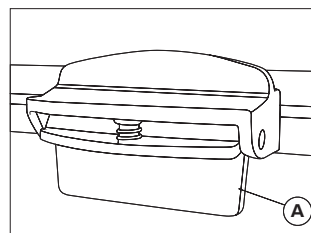
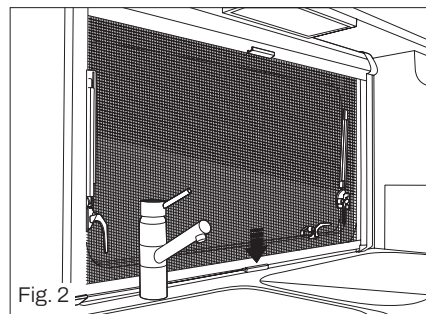
Premere su entrambi i punti **A** e contemporaneamente alzare o abbassare la tendina oscurante. La tendina oscurante ha due posizioni, una intermedia e una di completa chiusura. Per sbloccare la tendina oscurante premere su entrambi i punti **A** ed accompagnare il ritorno della tendina oscurante verso l'alto fino alla posizione di apertura.



## ZANZARIERA

(Fig. 2)

Impugnare la maniglia premendo la leva **A** e tirare verso il basso la zanzariera fino al suo blocco. Per sbloccare la zanzariera premere la leva **A** ed accompagnare il ritorno della zanzariera verso l'alto fino alla posizione di apertura.



### AVVERTENZA

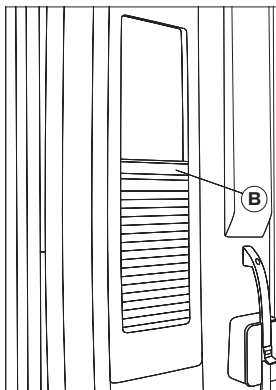
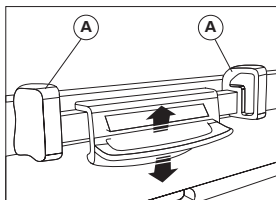
Accompagnare la tendina e la zanzariera durante il riavvolgimento.

## TENDINA OSCURANTE PORTA INGRESSO

### TENDINA OSCURANTE

Premere su entrambi i punti **A** e contemporaneamente alzare o abbassare la tendina oscurante.

Prendere nella zona centrale **B** per alzare o abbassare la tendina oscurante.



## OBLÒ

- Gli oblò sono dotati di tendina oscurante a rullo e zanzariera a rullo. L'oscurante e la zanzariera a rullo ritornano in automatico nella posizione iniziale per reazione elastica, non appena viene allentato il bloccaggio. Per non creare danno alla meccanica di trazione tenere la zanzariera/l'oscurante a rullo e riportarli lentamente nella posizione iniziale.
- A seconda delle condizioni atmosferiche, chiudere gli oblò in modo che non possa penetrarvi umidità.
- Prima di iniziare la marcia verificare che tutti gli oblò siano chiusi e bloccati.
- Prima della partenza, aprire le tendine oscuranti
- Non aprire gli oblò durante la marcia.



### AVVERTENZA

Durante la marcia gli oblò devono restare chiusi con la tendina oscurante e la zanzariera in posizione aperta e sganciate. Sia la tendina oscurante che la zanzariera devono rimanere aperte e sganciate anche durante i periodi di inattività.



### AVVERTENZA

Per la pulizia dei vetri delle finestre non usare prodotti a base di alcol, si danneggerebbe in maniera irrimediabile la superficie del vetro acrilico.

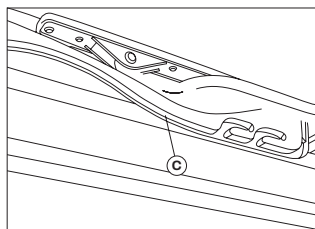
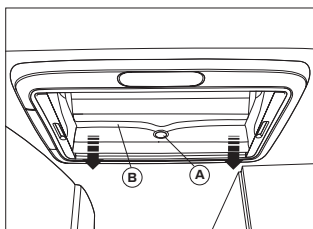
## OBLÒ INCLINABILE

### APERTURA

- Premere il bottone di sicurezza **A** e tirare verso il basso la staffa **B** con entrambe le mani.
- Tirare la staffa **B** nelle guide **C** fino alla posizione più arretrata.

### CHIUSURA

- Spingere la staffa **B** leggermente verso l'alto con ambedue le mani.
- Spingere di nuovo la staffa nelle guide.
- Premere la staffa verso l'alto con ambedue le mani, finché la staffa non si trova sopra al bottone di sicurezza **A**.



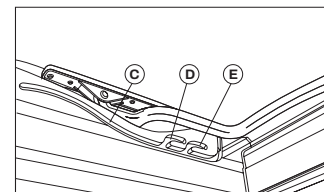
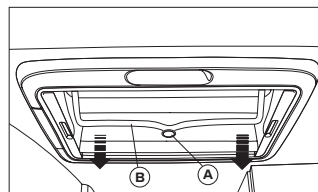
### AVVERTENZA

In caso di pioggia, se l'oblò inclinabile è in posizione di ricircolo d'aria, può entrare acqua nell'abitacolo. Per questo motivo l'oblò inclinabile deve, in caso di pioggia, essere chiuso.

### POSIZIONE RICIRCOLO ARIA

- È possibile posizionare l'oblò inclinabile in due posizioni di ricircolo d'aria.

- Premere il bottone di sicurezza **A** e tirare verso il basso la staffa **B** con entrambi le mani.
- Tirare la staffa nelle guide **C** fino alla posizione desiderata.
- Premere leggermente la staffa verso l'alto e spingerla nella guida selezionata **D** o **E**.



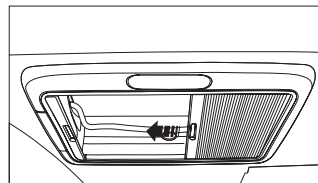
## TENDINA OSCURANTE

### CHIUSURA

- Tirare la tendina oscurante per la maniglia fino alla posizione desiderata e rilasciarla. La tendina oscurante rimane in questa posizione.

### APERTURA

- Spingere leggermente la tendina oscurante nella posizione iniziale tenendola dalla maniglia.



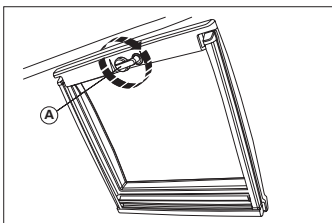
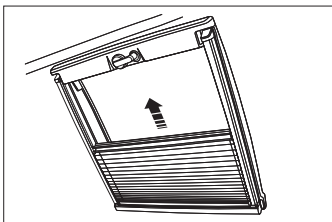
## OBLÒ PANORAMICO CON APERTURA A MANOVELLA

- L'oblò panoramico è dotato di tendina oscurante.
- Per una salita regolare della tendina oscurante agire tirando la stessa dal centro verso l'alto.
- Per aprire l'oblò panoramico bisogna prima chiudere la tendina oscurante. Ruotare la manovella **A** dell'oblò fino alla posizione desiderata.



### AVVERTENZA

Accompagnare la tendina oscurante durante il riavvolgimento.



## OBLÒ PANORAMICO CON BRACCETTI A BLOCCAGGIO MANUALE

### APERTURA

- Ruotare le leve **A** in posizione verticale.
- Aprire l'oblò spingendolo dal basso fino alla posizione desiderata.
- Bloccare l'oblò avvitando le manopole di fermo **B** dei braccetti telescopici.

### CHIUSURA

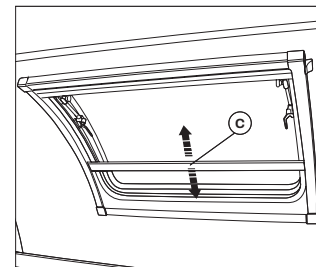
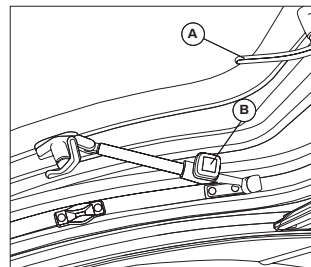
- Svitare le manopole di fermo dei braccetti **B** telescopici.
- Accompagnare l'oblò in posizione di chiusura.
- Agganciare tutte le leve **A**.

L'oblò panoramico è dotato di tendina oscurante. Per aprire e chiudere la tendina afferrare il bordo **C** nella parte centrale.



### AVVERTENZA

Accompagnare la tendina oscurante durante il riavvolgimento.



## RETE DI PROTEZIONE

- Tutti i letti del camper posizionati ad una altezza superiore ad 1 metro dal pavimento hanno installata la rete di protezione.
- Come tutti i dispositivi dedicati alla sicurezza anche la rete di protezione deve essere utilizzata e applicata secondo le normative vigenti (EN 1646-1).
- Usare i letti superiori solamente per dormire, utilizzando la rete di protezione. Non utilizzare i letti superiori per depositare oggetti che potrebbero cadere durante il viaggio.
- Fissare la rete di protezione **A** tramite i ganci **B** negli appositi anelli **C**.



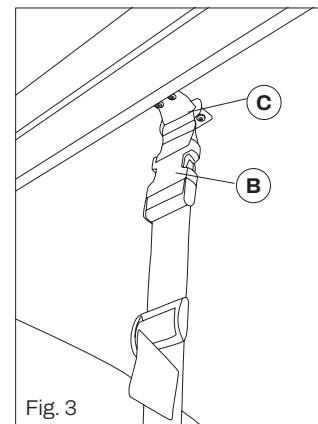
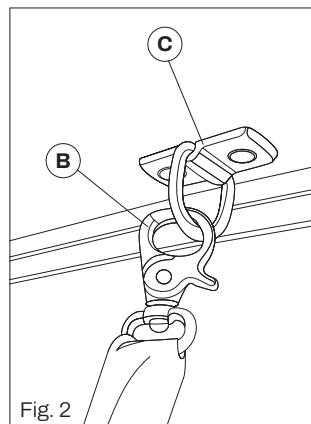
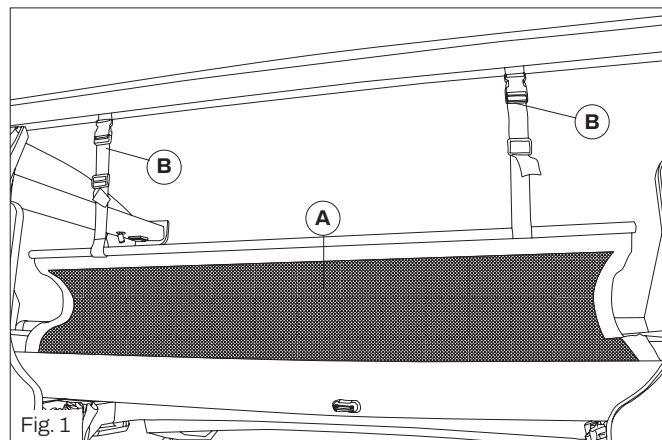
### ATTENZIONE

I letti superiori devono essere utilizzati solamente da persone adulte. Utilizzando i letti superiori utilizzare sempre la rete di protezione. L'utilizzo dei letti superiori è vietato ai bambini inferiori ai tre anni.



### ATTENZIONE

Occorre prestare attenzione al rischio di caduta, quando i fasci superiori sono utilizzati dai bambini, specialmente sotto i 6 anni di età. Queste cuccette non sono adatte per l'uso da parte dei neonati senza sorveglianza.



## LETTO MOBILE (VOLUME VARIABILE)

- Il letto mobile è presente su alcuni modelli camper chiamati a "Volume Variabile".
- Questa soluzione permette di utilizzare il letto solo quando necessario.
- Quando il letto non viene utilizzato si può ribaltare in verticale sia in avanti o indietro e fissato ad appositi fissaggi **A**. Questa soluzione permette di aumentare il volume di carico del garage.



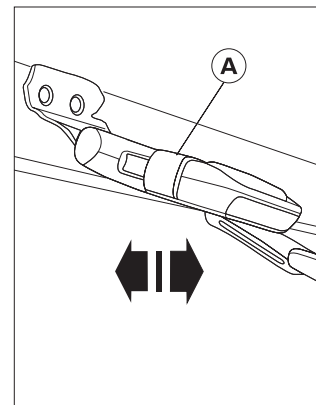
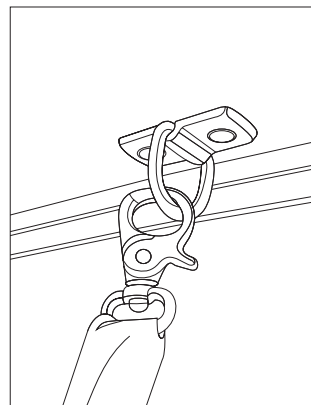
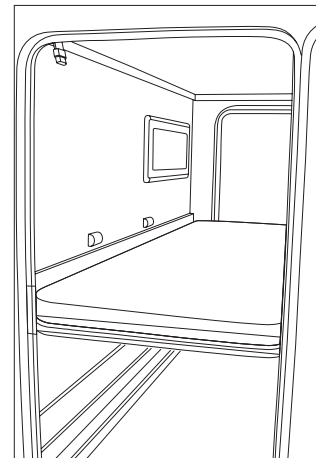
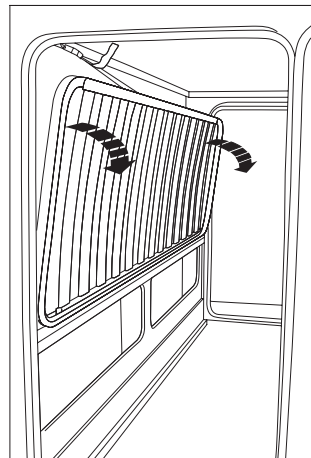
### AVVERTENZA

Il garage ha un elevato volume di carico, ma deve essere utilizzato rispettando i dati di omologazione del veicolo relativi al carico massimo ammesso per il veicolo, ed al carico massimo consentito nel vano garage.



### ATTENZIONE

Tutti i letti possono essere sollevati solo quando il veicolo è fermo.

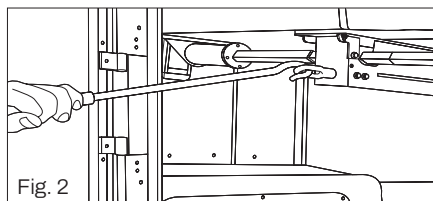
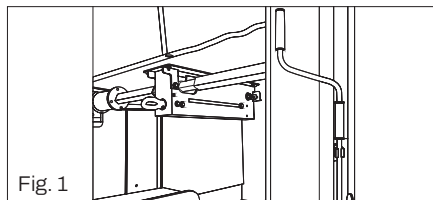




## LETTO POSTERIORE SOLLEVABILE MANUALMENTE

Step 1 Prelevare l'asta per azionare il meccanismo per movimentare il letto manualmente. L'asta è fissata nel garage, sulla testata posteriore, oppure nell'armadio (Fig. 1).

Step 2 Inserire l'asta, incastrandola nel gancio predisposto sul motore, e girarla: in senso orario il letto sale, in senso antiorario il letto scende (Fig. 2).

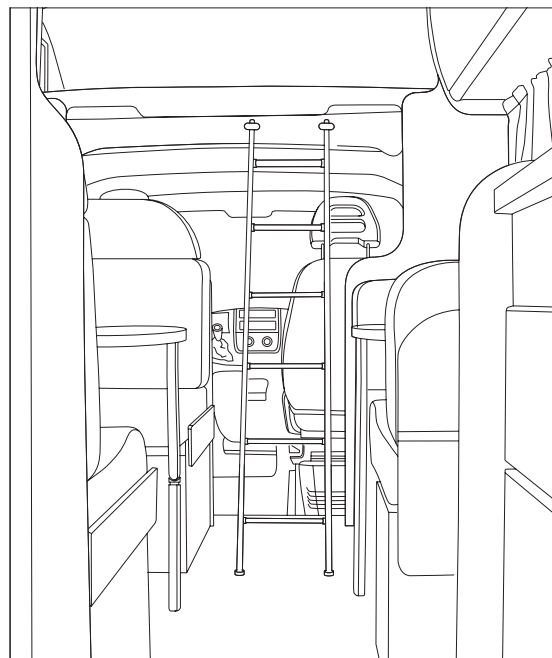


### AVVERTENZA

Il letto matrimoniale posteriore collocato in posizione centrale non può essere usato come letto se sistemato ad un'altezza superiore ad 1 m da terra.

## LETTO MANSARDA

Nei veicoli con taglio cabina deve essere abbassata la rete e aperto il materasso a libro; si rammenta, al mattino, di sistemare il letto nella posizione di origine, al fine di avere il massimo spazio. Dove non previsto il taglio cabina, il letto può essere usato così come trovato.



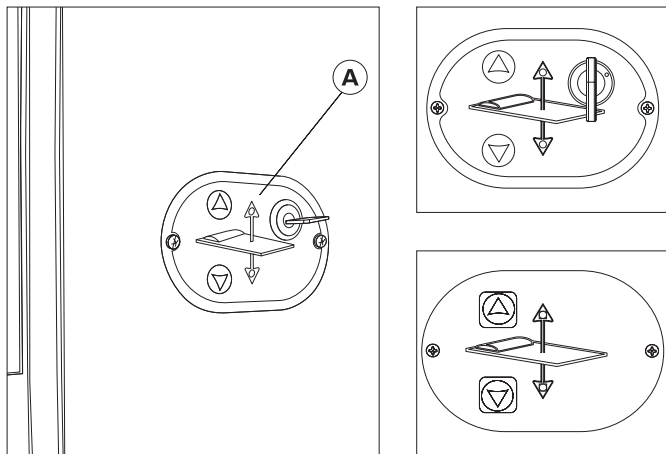


**ATTENZIONE**

Utilizzando la sistemazione in mansarda disporre sempre la rete di protezione. L'utilizzo del letto a mansarda è vietato ai bambini inferiori ai tre anni.

**LETTO BASCULANTE ELETTRICO A CINGHIA**

Il letto basculante elettrico a cinghia si identifica con il comando **A** posizionato in parete. Inserire la chiave e ruotarla in senso orario, premere il pulsante seguendo la direzione delle frecce a seconda se vogliamo alzare oppure abbassare il letto, riportare la chiave in senso verticale.



**ATTENZIONE**

Nel tetto piatto non è possibile posizionare cuscini, coperte, oggetti tra materasso e tetto quando il letto basculante è sistemato nella posizione più alta.



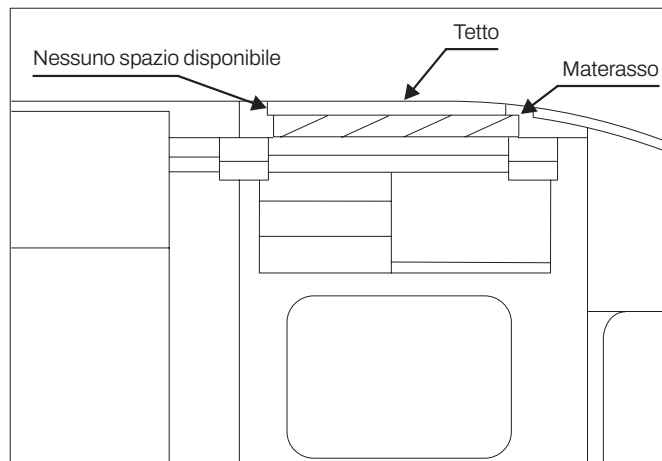
**AVVERTENZA**

Si raccomanda che tutti i letti basculanti siano movimentati quando il veicolo non è in marcia.



**AVVERTENZA**

Durante la movimentazione assicurarsi di lasciare libero lo spazio di manovra.



## MOVIMENTAZIONE MANUALE LETTO BASCULANTE

Step 1 Azionare il meccanismo per movimentare il letto manualmente tramite l'apposita asta in dotazione (Fig. 1).

Step 2 Individuare il vano motore letto. Esso è alloggiato nei pensili anteriori, destro o sinistro, a seconda della tipologia del veicolo, individuabile poiché all'interno presenta un foro **A**, nel quale andrà inserita l'asta (Fig. 2).

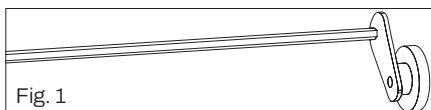


Fig. 1

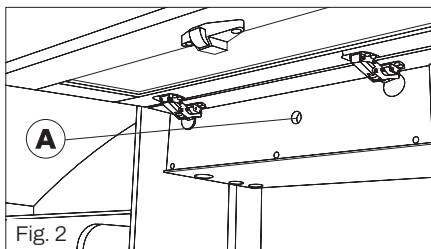


Fig. 2

Step 3 Inserire l'asta, incastrandola nel foro predisposto sul motore, e girarla: in senso orario il letto sale, in senso antiorario il letto scende (Fig. 3).

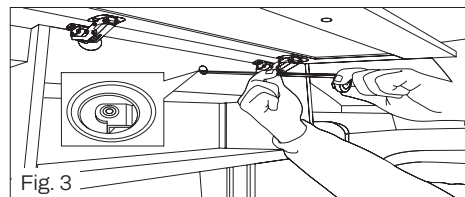


Fig. 3

## SCALETTE DI ACCESSO AI LETTI

Tutti i veicoli con mansarda, letti a castello, letti basculanti e letti garage sono dotati di apposite scalette per raggiungere il letto posto in alto. In funzione dei modelli la scaletta può essere utilizzata per:

- Accedere al letto posteriore posto sopra il garage.
- Accedere al letto mansarda o letto a castello.
- Per accedere ai letti sopraelevati agganciare la scaletta (Fig. 1) agli appositi supporti **A** posti frontalmente alla zona a cui si intende accedere (Fig. 2)
- La scaletta si trova all'interno del gavone o garage.

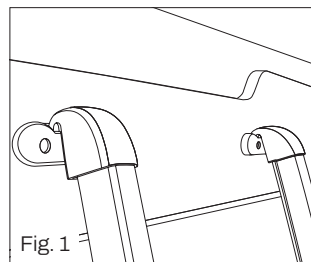


Fig. 1

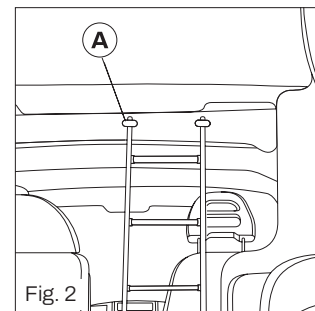
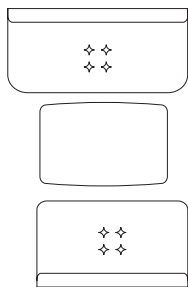


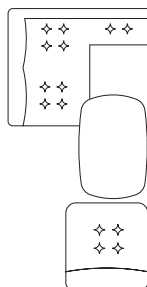
Fig. 2

## TIPOLOGIE DINETTE

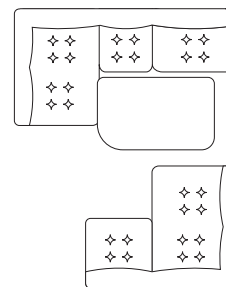
I layout dei veicoli sono a titolo indicativo e possono variare a seconda del modello.



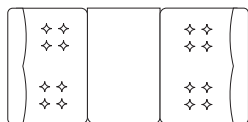
Dinette face to face



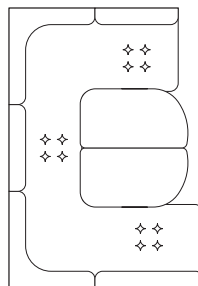
Dinette a L



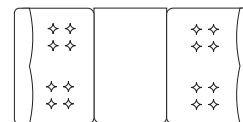
Doppia dinette a isola



Doppia dinette



Dinette fronte/contro marcia

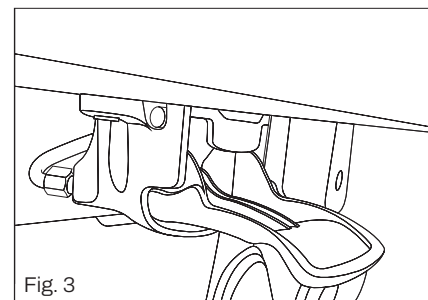
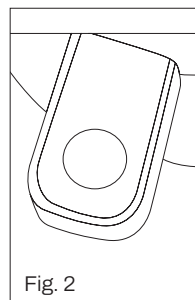
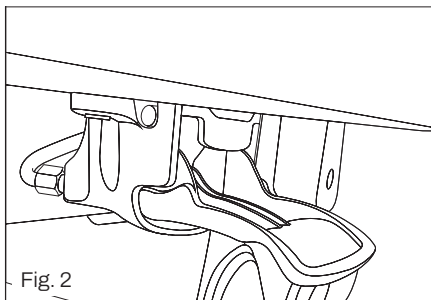
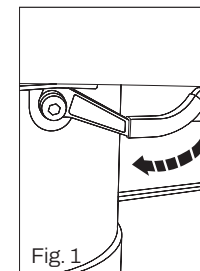
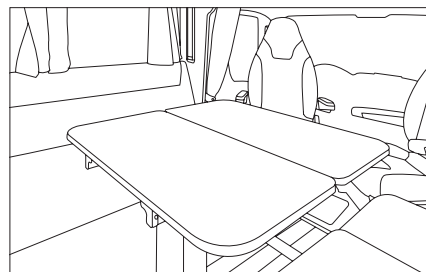
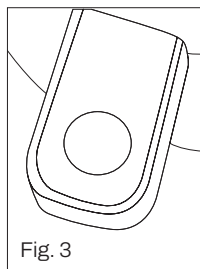
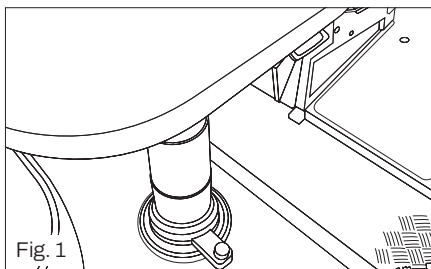


Dinette posteriore

## TRASFORMAZIONE DINETTE

Per trasformare la dinette dalla configurazione giorno alla configurazione notte è necessario portare il tavolo nella posizione più bassa come indicato nelle pagine seguenti.

- Tenere premuto il pulsante (Fig. 1 e 3) e contemporaneamente fare pressione nella zona centrale del tavolo per abbassarlo.
- Tenere premuta la maniglia (Fig. 2) per far ruotare il tavolo.



- Spostare la maniglia (Fig. 1) nel senso indicato dalla freccia per lo sblocco in senso orizzontale.
- Tenere premuto il pulsante (Fig. 2) e contemporaneamente fare pressione nella zona centrale del tavolo per abbassarlo.
- Tenere premuta la maniglia (Fig. 3) per far ruotare il tavolo.

- Sganciare la leva di sblocco **A** (Fig. 1) per lo sblocco in senso trasversale.
- Ruotare la leva **B** (Fig. 2) per permettere lo sblocco del tavolo in senso verticale.

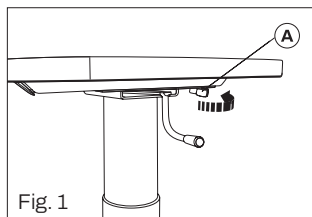


Fig. 1

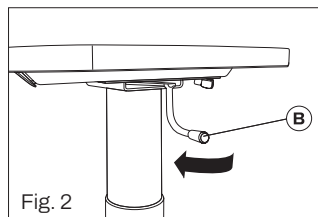


Fig. 2

- Premere il pulsante **A** (Fig. 1) per permettere di piegare la gamba.

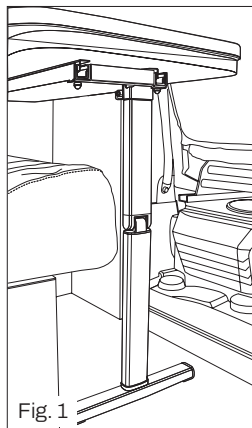


Fig. 1

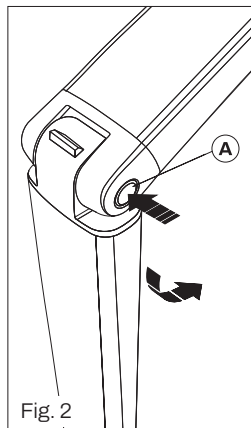


Fig. 2



### AVVERTENZA

Le illustrazioni del tavolo sono puramente indicative, gli stessi possono variare a seconda del modello.

Se non dovete trovare il modello di vostro interesse, vi invitiamo a consultare i seguenti QR code/Link [www.luanocamp.it/dinette-notte](http://www.luanocamp.it/dinette-notte)



## COMPOSIZIONE LETTI AGGIUNTIVI DINETTE

Per trovare gli schemi dei cuscini per la composizione dei letti aggiuntivi delle dinette vi invitiamo a consultare i seguenti QR code/Link [www.luanocamp.it/letti-dinette](http://www.luanocamp.it/letti-dinette)



### AVVERTENZA

Il design dei cuscini può essere diverso a seconda del modello.



### AVVERTENZA

Alcuni veicoli sono dotati di una prolunga notte aggiuntiva.

## NORME UTILIZZO IMPIANTO DEL GAS

- Durante la marcia tutto l'impianto del gas deve essere chiuso, questo nel rispetto delle disposizioni di legge. Inoltre bisogna chiudere la valvola sulla bombola e tutti i rubinetti (rossi) della centralina di distribuzione del gas situati all'interno dell'abitacolo.
- Controllare con regolarità i tubi del gas e dei raccordi. Per questi controlli è necessario rivolgersi ad una officina autorizzata LUANO CAMP.
- Verificare a intervalli regolari la tenuta del tubo del gas per il raccordo alla bombola asportabile. Il tubo del gas non deve presentare né fessure né porosità. Far sostituire da una officina autorizzata LUANO CAMP il tubo del gas entro e non oltre la data limite stampigliata sul tubo, con un altro tubo gas di tipo approvato.
- L'impianto del gas degli camper è alimentato da una o più bombole asportabili, collegate ad un riduttore di pressione
- L'impianto distribuisce gas ai seguenti apparecchi: fornelli, forno, Impianto di riscaldamento, boiler e frigorifero.



### ATTENZIONE

LUANO CAMP non risponde di eventuali manomissioni o modifiche eseguite all'impianto originale del gas. Controllare regolarmente i tubi flessibili per il deterioramento e rinnovare, se necessario, il tipo omologato, comunque non oltre la data di scadenza indicata sul tubo flessibile.



### AVVERTENZA

Spegnere tutti gli apparecchi a gas, eccetto quelli designati per stare in funzione mentre si guida, quando il veicolo è in movimento.

Si consiglia di chiudere la valvola principale delle bombole quando non si usa l'impianto gas.



### AVVERTENZA

Secondo la Figura 1, prima di fare rifornimento (GPL, benzina, diesel oppure altri carburanti), tutti gli apparecchi GPL (frigorifero, piano cottura, acqua, riscaldamento, ecc.) devono essere spenti.

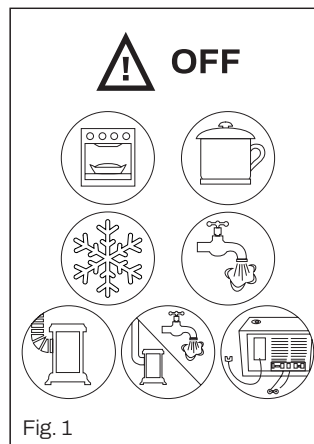


Fig. 1

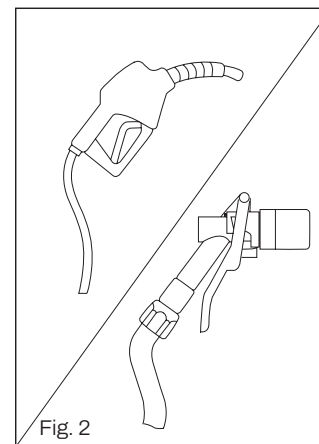


Fig. 2

## BOMBOLE DEL GAS

Trasportare le bombole del gas solo all'interno dell'apposito vano aerato, accessibile solo dall'esterno del camper. Verificare che le griglie di aerazione siano sempre libere.

- Fissare le bombole del gas nel vano porta bombole in posizione verticale in modo che non possano ruotare o ribaltarsi.
- Prima di rimuovere il regolatore di pressione del gas o il tubo del gas, chiudere la valvola principale di arresto della valvola.
- Avvitare a mano la ghiera del regolatore di pressione alle bombole, utilizzare la chiave solamente per la chiusura finale.

Il gas proviene dalle bombole asportabili esterne, giunge agli apparecchi utilizzatori attraverso un riduttore di pressione e una centralina di distribuzione a più rubinetti, una per ciascun apparecchio, i rubinetti sono situati all'interno del mobile sotto la cucina.

- Ogni apparecchio che funziona a gas è dotato di una valvola di sicurezza a termocoppia che in caso di spegnimento della fiamma in modo accidentale, interrompe la fuoriuscita del gas.

Le dimensioni del gavone garage variano a seconda del modello. Si consiglia di utilizzare bombole gas con dimensioni massime di:

- Altezza 600 mm
- Diametro 310 mm



### ATTENZIONE

- Il vano porta-bombole è progettato per contenere una o due bombole, il peso complessivo della o delle bombole deve essere al massimo di 13 Kg.

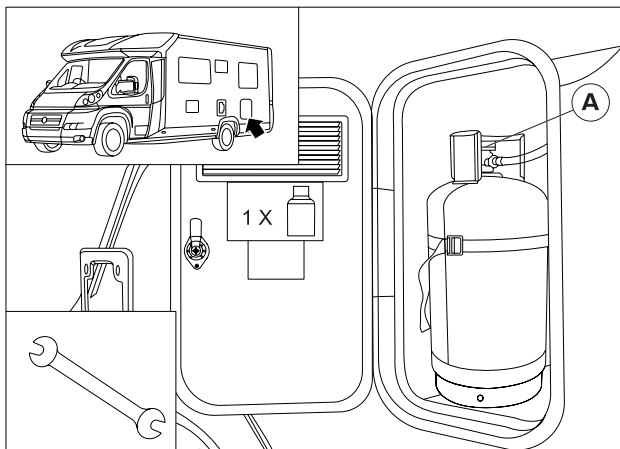
- In caso di perdita di gas, aerare la cellula e chiudere immediatamente (in sequenza) la bombola e successivamente la centralina gas delle utenze. La chiusura della bombola assicurerà la fuoriuscita di gas dovuta alla/e perdita/e. Recarsi al più vicino concessionario che provvederà ad individuare con precisione la/e perdita/e e ripararla/e.
- Non impiegare MAI i dispositivi alimentati a gas per un utilizzo diverso a quello a cui sono destinati. (Es. il piano cottura mai deve essere acceso per scaldare l'ambiente, la stufa mai deve essere usata per cuocere o riscaldare gli alimenti).

## COME SOSTITUIRE LE BOMBOLE DEL GAS

- Durante la sostituzione della bombola del gas non fumare e non accendere nessuna fiamma.
- Chiudere la valvola principale sulla bombola del gas **A**. Ruotare la manopola seguendo il senso della freccia.
- Svitare in senso orario la ghiera del regolatore di pressione e staccarlo dalla valvola della bombola.
- Sganciare la cinghia di fissaggio e rimuovere la bombola dal proprio vano.
- Posizionare la nuova bombola del gas nel proprio vano, agganciare la bombola del gas con la cinghia di fissaggio.
- Sostituire ad ogni cambio di bombola del gas la guarnizione del regolatore di pressione fornita assieme alla nuova bombola del gas.
- Avvitare il regolatore di pressione sulla valvola principale della



bombola, avvitare la ghiera del regolatore del gas.



### AVVERTENZA

È indispensabile che all'uscita della bombola vi sia un regolatore di pressione da 30 Mbar con taratura fissa, con portata SUPERIORE ad 1 kg/h, con innesto compatibile con il rubinetto presente nella bombola e conforme alle Norme EN 12864, il montaggio deve essere eseguito in conformità alla Norma ed EN 1949.

Se si utilizza il camper nella stagione invernale assicurarsi che la bombola contenga gas propano che alle basse temperature non gela.

Se il gas gela blocca l'erogazione e di conseguenza

non funzionano né i fornelli né il riscaldamento.

La ghiera del regolatore di pressione ha la filettatura sinistrorsa e pertanto per avvitarela bisogna ruotare in senso antiorario.

## ALIMENTAZIONE A 12 V

- La batteria di servizio fornisce alimentazione a 12 V e a seconda del modello è posizionata in un apposito vano.
- La batteria di servizio alimenta la parte abitativa del vostro camper dando corrente ai vari apparati quali frigo, centralina, stufe etc., nonché accessori ed illuminazione.
- Le parti elettriche di telaio e cabina invece vengono alimentate dalla batteria del veicolo.
- Entrambe le batterie vengono ricaricate durante la marcia dall'alternatore.
- Una volta spento il motore, Dove presente un frigo con switch automatico, non sarà necessario scollegarlo manualmente dalla batteria in quanto l'elettrodomestico lo farà in automatico. Negli altri casi consultare il manuale dell'elettrodomestico. Tutto ciò per far sì che la batteria del veicolo abbia la carica necessaria all'avviamento.
- Si ha sempre la possibilità di controllare il livello di carica delle batterie interrogando la centralina elettronica.



## ALLACCIATE ALLA RETE A 230 V

- Il vostro camper ha, ovviamente, la possibilità di essere collegato alla rete elettrica a 230 V. Tutte le utenze possono essere utilizzate senza problema e l'alimentazione è protetta da un interruttore di sicurezza da 30 mA più comunemente conosciuto come salvavita.



### ATTENZIONE

Qualsiasi intervento si voglia apportare al quadro di distribuzione elettrica DEVE essere fatto con l'interruttore del salvavita su "0" o "OFF".

Le prese interne al veicolo devono essere utilizzate solo per gli apparecchi dedicati.

Nessun apparecchio deve essere usato all'esterno quando è collegato ad una presa interna.

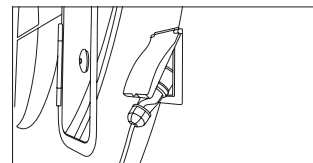
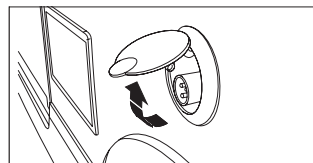


### AVVERTENZA

- Il frigorifero è l'utenza che più di ogni altra ha la possibilità di scaricare in fretta la batteria ausiliaria e quindi a motore spento viene sempre disinserito. Se non si ha la possibilità di un collegamento alla rete elettrica è bene fare un uso razionale dell'energia all'interno del veicolo in quanto la batteria permette l'alimentazione per un tempo limitato.
- Nei veicoli dotati di inverter, (per esempio veicoli dotati di macchina da caffè) si raccomanda l'utilizzo dell'inverter solo se la batteria di servizio ha un voltaggio superiore a 12,1 volt.

## CAVO DI ALLACCIAMENTO ESTERNO ALLA RETE A 230 V

- Il cavo di collegamento alla rete (non fornito con il mezzo) deve avere caratteristiche ben precise.
- La spina e la presa devono avere un contatto di terra conforme alla Norma CEI 23-12.
- Il cavo deve essere flessibile, tipo H07 RN-F o equivalente.
- L'alimentatore - o trasformatore/ carica batteria - è situato tra la spina di corrente esterna e la batteria dei servizi. L'alimentatore entra in funzione mediante allacciamento alla rete esterna ed ha la funzione di ricaricare la batteria e di alimentare le utenze in bassa tensione, trasformando la tensione di alimentazione della rete esterna di 230 V AC al valore necessario per la ricarica.
- L'alimentatore è dotato di un fusibile interno di protezione contro la sovratensione. Una volta raggiunta la carica ottimale della batteria, il passaggio di corrente avverrà in modo parziale per evitare fenomeni di ebollizione.



## QUADRO DISTRIBUZIONE 230 V

- In caso il salvavita si posizioni autonomamente su "0" o "OFF" conviene trovare e risolvere la causa del disinserimento prima

di ridare corrente.

- Consultando il pannello della centralina conviene verificare sempre la carica della batteria e soprattutto se la ricarica avviene correttamente.

## SONDE SERBATOI

- Non è consigliabile lasciare per lunghi periodi l'acqua all'interno dei serbatoi, soprattutto acque grigie, questo potrebbe portare al danneggiamento delle sonde.

## BATTERIE

- La batteria di servizio deve essere scollegata, se pensate di non utilizzare il veicolo per un periodo ragionevolmente lungo, e per fare questo basta agire sull'apposito morsetto a sgancio rapido.
- È consentito il solo utilizzo di batterie con tecnologia "AGM", "Piombo" e "GEL", senza manutenzione, a tenuta stagna e sigillate. In modo particolare non è quindi consentito sulla stessa nessun tipo di intervento.
- La batteria di servizio, nel caso sia necessaria la sua sostituzione, deve essere sempre rimossa da un concessionario o da una officina autorizzata.
- Pur utilizzando batterie senza manutenzione è sempre consigliato leggere le istruzioni del costruttore, soprattutto il tempo di ricarica in caso di batteria completamente scarica che, in genere, non deve mai essere inferiore alle 10 ore.

- Ogni 4 o 5 mesi è buona norma ricaricare completamente la batteria di servizio.
- È consigliabile, ogni 2 o 3 mesi, mettere in moto il camper e far girare il motore per tenere lo stato della batteria in ordine.
- Prima di partire per il vostro viaggio controllate lo stato di carica della batteria ausiliare, anche se questa viene ricaricata durante il tragitto la durata dello stesso può non essere sufficiente a ricaricarla completamente ed è quindi consigliabile, appena possibile, il collegamento alla rete elettrica.
- Possiamo controllare il livello di carica della batteria direttamente dalla centralina ed il valore non deve essere inferiore ai 12,5 V.
- Una batteria completamente scarica raggiunge il valore di 12,5 V solo dopo 12 ore di collegamento alla rete elettrica.



### ATTENZIONE

Tenere la batteria scarica per un lungo periodo potrebbe comprometterne irrimediabilmente la capacità di ricarica, ed è giusto ricordare che quanto più alta è la temperatura esterna tanto maggiore è la velocità che porta la batteria a scaricarsi. La stessa cosa avviene in caso di temperatura ambiente molto bassa.



### AVVERTENZA

Ogni sostituzione della batteria ausiliare deve essere dello stesso tipo e specifiche di quelle elencate in questo manuale. Spegnerne tutti gli accessori e le lampade, prima di collegare o scollegare la batteria ausiliaria.



### AVVERTENZA

- Avviare il motore con la batteria di servizio scollegata potrebbe provocare un corto circuito.
- Una batteria lasciata scarica per oltre sei mesi si danneggia irrimediabilmente, con perdita permanente della capacità di carica.

## CARICA DELLE BATTERIE

- La batteria di servizio può essere ricaricata, oltre che durante la marcia, in due modi: collegando il veicolo alla rete elettrica o mediante un caricatore esterno.
- Nel secondo caso è consigliato lo smontaggio della stessa.
- Nel caso si voglia smontare o sostituire la batteria ricordarsi di scollegare prima il polo negativo e solo dopo quello positivo.

### CONSERVAZIONE DELLE BATTERIE NELLA STAGIONE INVERNALE

- Le batterie durante l'inverno perdono rapidamente la propria carica, se ne abbiamo la possibilità colleghiamo periodicamente il cavo di alimentazione alla rete elettrica così da ripristinarne la carica.
- Nel rimontaggio procedere invertendo, prima rimontare il polo positivo e successivamente il negativo

## IMPIANTO IDRICO

Ogni veicolo è dotato di un impianto idrico per distribuire l'acqua potabile, accumulata nei serbatoi, alle varie utenze. È possibile azionare l'impianto idrico attivando l'interruttore relativo alla pompa dell'acqua, posto in centralina.

### SERBATOIO ACQUE “CHIARE”

Il riempimento del serbatoio delle acque “chiare” avviene dall'esterno attraverso l'apposito bocchettone che a seconda del camper può essere a destra o a sinistra della fiancata.



### ATTENZIONE

Qualsiasi intervento di riparazione sull'impianto idraulico devono essere eseguiti da personale delle officine autorizzate LUANO CAMP.

### APERTURA BOCCHETTONE PER RIFORMIMENTO ACQUA

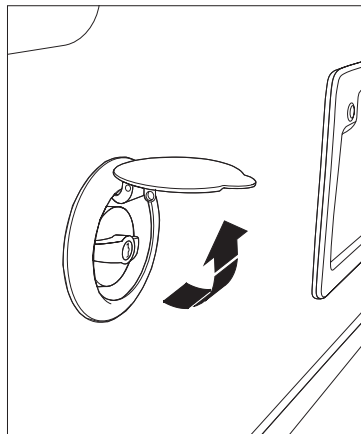
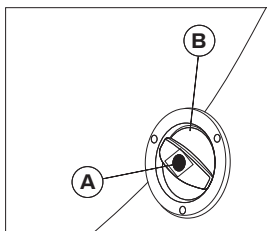
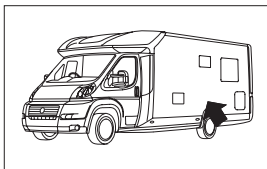
- Per alcuni modelli è previsto uno sportellino per accedere al tappo per il rifornimento acqua.
- Per alcuni modelli è previsto il tappo per accedere al rifornimento acqua.
- Inserire la chiave nella serratura **A**, ruotare in senso antiorario, rimuovere la chiave.
- Ruotate la manopola **B** in senso antiorario per rimuovere il tappo.

- Riempire il serbatoio.
- Per chiudere il bocchettone ripetere la sequenza in senso inverso.



### CONSIGLI

- Per evitare il formarsi di incrostazioni è necessario pulire periodicamente il serbatoio. Effettuare la pulizia con prodotti per depurare (es. Amuchina).
- Non utilizzare prodotti nocivi alla salute.



Il serbatoio è dotato di una sonda che segnala sul pannello comandi il livello dell'acqua a disposizione. Per avere un'autonomia per 2/3 giorni per quattro persone il consumo dell'acqua deve essere ponderato.



### ATTENZIONE

L'acqua contenuta nel serbatoio delle acque "chiare" è da considerare non potabile.



### ATTENZIONE

L'acqua contenuta nel serbatoio, dopo qualche giorno perde le caratteristiche igieniche, anche se sono stati aggiunti degli additivi. Si consiglia di non utilizzare l'acqua per usi alimentari. È buona norma il ricambio frequente dell'acqua, previa la pulizia interna con disinfettante del serbatoio.



### ATTENZIONE

Prima di utilizzare il camper sciacquare bene con acqua potabile il serbatoio e le tubature, inserire l'acqua nel bocchettone di rifornimento, scaricare l'acqua lasciando aperti i rubinetti del bagno e della cucina. Il serbatoio è dotato di un bocchettone interno da utilizzare in questi casi (capitolo manutenzione).



### ATTENZIONE

Per aumentare il carico utile, durante la marcia il livello di acqua nel serbatoio delle acque chiare deve essere di 20 litri.



### CONSIGLI

Durante i periodi di inattività del camper, si consiglia di svuotare completamente il serbatoio.

<b>POSSIBILI INCONVENIENTI DELL'IMPIANTO IDRICO</b>		
<b>PROBLEMA</b>	<b>CAUSA</b>	<b>SOLUZIONE</b>
La pompa non parte quando si apre il rubinetto	Batteria scarica	Verificare la carica della batteria ed eventualmente: - Se disponibile allacciarsi alla rete del 230 V - Accendere il motore e compiere un percorso per permettere alla batteria di ricaricarsi
	Contatti ossidati	Pulire accuratamente i contatti della pompa
	Fusibile rotto	Verificare l'accensione del pannello fusibili ed eventualmente sostituire il fusibile danneggiato
	Cavo staccato	Verificare che il cavo di alimentazione della pompa sia corretto
La pompa parte quando i rubinetti sono chiusi	La valvola di tenuta ha una perdita	Rivolgersi ad una officina autorizzata LUANO CAMP per la sostituzione
	Perdita di acqua nell'impianto	Verificare le tubazioni ed in caso di perdita rivolgersi ad una officina autorizzata LUANO CAMP
	Pompa danneggiata	Rivolgersi ad una officina autorizzata LUANO CAMP per un controllo e l'eventuale sostituzione
La pompa non si ferma quando si chiudono i rubinetti	Pressostato guasto	Rivolgersi ad una officina autorizzata LUANO CAMP per un controllo e l'eventuale sostituzione
	Perdita di acqua nell'impianto	Verificare le tubazioni ed in caso di perdita rivolgersi ad una officina autorizzata LUANO CAMP
	Aria nell'impianto	Aprire tutti i rubinetti per velocizzare le operazioni di carico dell'impianto
Non esce acqua dai rubinetti	Presenza di aria nelle tubazioni	Aprire tutti i rubinetti per permettere di velocizzare le operazioni di carico dell'impianto
	Rubinetto otturato	Verificare aprendo un altro rubinetto ed eventualmente rivolgersi ad una officina autorizzata LUANO CAMP
	Tubo dell'acqua piegato	Portare il tubo nella posizione corretta, rivolgersi comunque ad una officina autorizzata LUANO CAMP per la sostituzione
	Filtro otturato	Pulire il filtro seguendo le istruzioni riportate nel manuale di uso e manutenzione della casa costruttrice della pompa
	Tubo congelato	Scaldare il tubo per permettere lo scongelamento

## SERBATOIO ACQUE “GRIGIE”

- Il camper è dotato di un serbatoio sottoscocca per il recupero delle acque “grigie” (escluse WC). Il livello di carico del serbatoio viene segnalato sul pannello di controllo della centralina. Tramite la centralina comandi è possibile verificare il livello del serbatoio.



### AVVERTENZA

Non versare negli scarichi l'acqua utilizzata per la cottura della pasta, l'alto contenuto di amidi e grassi finirebbero, con il tempo, per depositarsi nel serbatoio provocando sgradevoli odori.



### AVVERTENZA

In inverno o in caso di temperature molto rigide, per evitare possibili problemi al serbatoio delle acque “grigie” aggiungere un liquido antigelo in percentuale riportata sulla confezione del prodotto, versarlo nel serbatoio attraverso uno scarico dei lavelli.

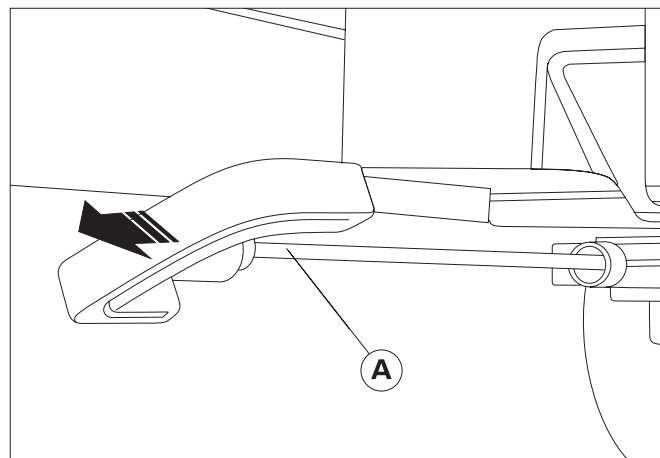


### CONSIGLI

Quando non utilizzati chiudere con gli appositi tappi gli scarichi dei lavelli e piatto doccia per evitare eventuali cattivi odori.

## SVUOTAMENTO DEL SERBATOIO DELLE ACQUE “GRIGIE”

- Il camper è dotato di un serbatoio delle acque “grigie”, escluse quelle del WC, che ha una cassetta separata. Il livello di carico del serbatoio viene segnalato sul pannello comandi, sia con segnalazione visiva che acustica. Per effettuare lo scarico (nelle aree predisposte) è sufficiente tirare la leva della valvola **A** che si trova all'esterno del veicolo.
- La valvola di scarico su alcuni modelli è dotata di un attacco specifico per una prolunga (tubo flessibile). Tale prolunga permette una volta inserita, di poter scaricare le acque reflue in un determinato raggio senza dover rimuovere il camper.





### AVVERTENZA

La posizione del serbatoio delle acque "grigie" varia a seconda del modello di camper, di conseguenza varia anche la posizione della valvola di scarico.



### AMBIENTE

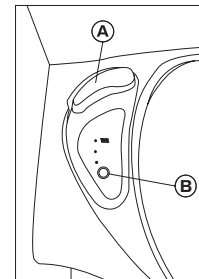
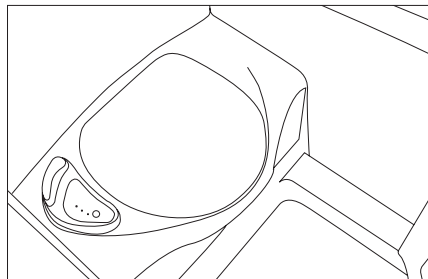
Svuotare il serbatoio delle acque "grigie" solamente nei punti di smaltimento previsti, o nelle aree predisposte (pozzetti) dei campeggi.

## CASSETTA WC

- Il camper è equipaggiato di WC a cassetta, con risciacquo con acqua del serbatoio delle acque "chiare", a seconda del modello di camper può variare il WC.
- L'apertura e lo scarico dell'acqua sono azionati dalla leva **A** posta sul WC, per il risciacquo premere il bottone **D** posto in alto sopra il WC. La cassetta di raccolta si trova all'esterno del camper, in corrispondenza del WC.

## RISCIACQUO

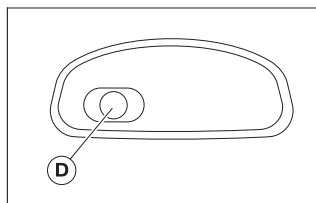
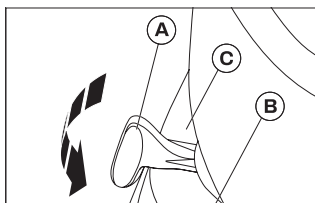
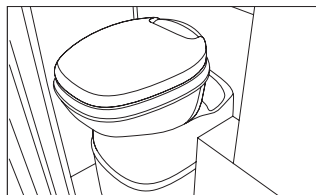
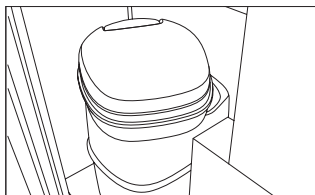
- Per il risciacquo azionare la leva **A** per aprire lo sportello di scarico.
- Tenere il bottone **B** di risciacquo premuto per il tempo necessario.
- Per chiudere lo sportello di scarico azionare nuovamente la leva **A**.





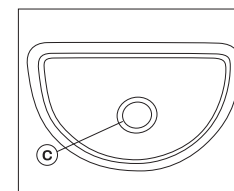
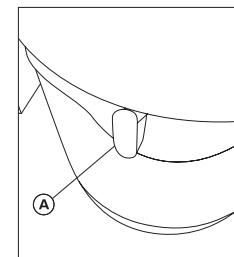
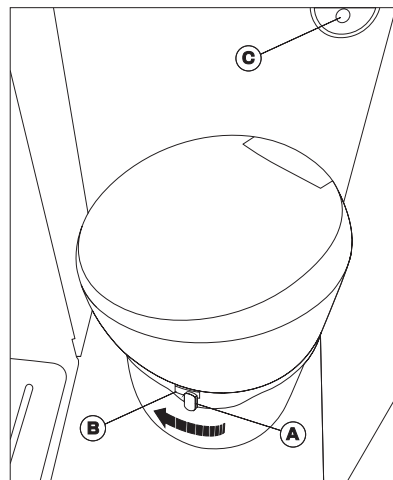
## CASSETTA WC

- Il camper è equipaggiato di WC a cassetta, con risciacquo con acqua del serbatoio delle acque "chiare", a seconda del modello di camper può variare il WC.
- L'apertura e lo scarico dell'acqua sono azionati dalla leva **A** posta sul WC, per il risciacquo premere il bottone **C** posto in alto sopra il WC. La cassetta di raccolta si trova all'esterno del camper, in corrispondenza del WC.



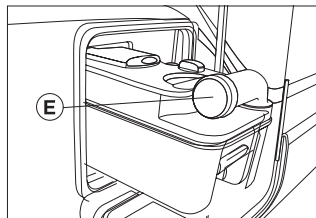
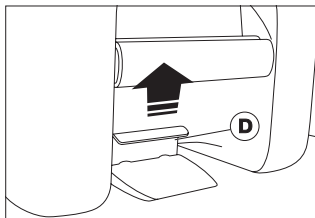
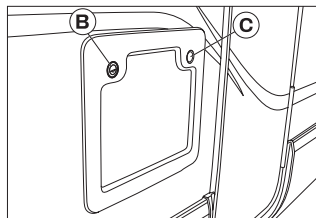
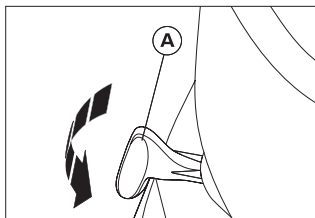
## RISCIACQUO

- Per il risciacquo spostare la leva **A** nella posizione **B** per aprire lo sportello di scarico.
- Tenere il bottone **C** di risciacquo premuto per il tempo necessario.
- Per chiudere lo sportello di scarico spostare la leva nella posizione **A**.



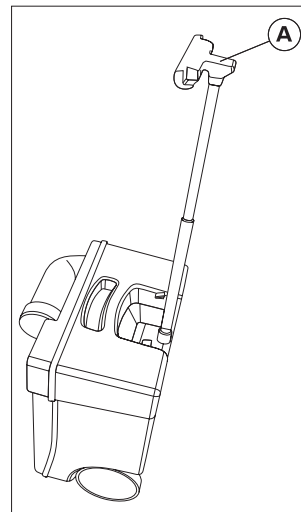
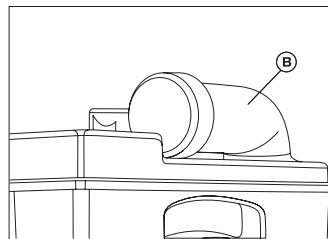
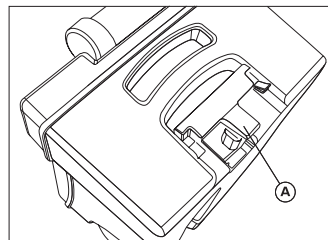
## PER SVUOTARE LA CASSETTA

- A seconda del modello di camper lo sportello per accedere alla cassetta WC può essere sulla fiancata destra o sinistra.
- Il serbatoio deve essere svuotato non appena si accende la spia rossa (Led) sul pannello di controllo della toilette oppure sul WC.
- Assicurarsi che lo sportello di scarico del WC sia chiuso, la leva **A** deve trovarsi nella posizione centrale.
- Aprire con la chiave la serratura **B**, togliere la chiave.
- Premere il pulsante **C** ed aprire lo sportello.
- Esercitare una leggera pressione verso l'alto sull'apposita maniglia **D** ed estrarre la cassetta.
- Coprire la valvola di scarico con il tappo **E** fornito in dotazione.



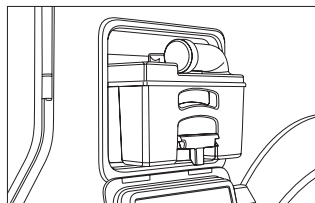
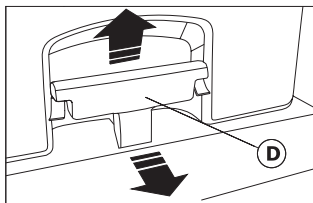
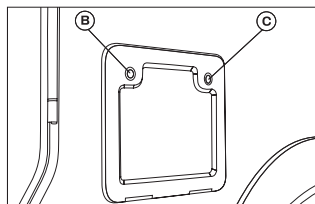
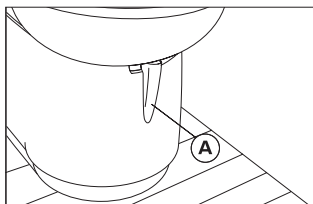
## PROCEDURA DI TRASPORTO CASSETTA WC

- Estrarre e sollevare dalla cassetta la maniglia **A** dalla sua posizione di bloccaggio, trasportare tramite la maniglia la cassetta ad un punto di scarico autorizzato.
- Riporre la maniglia, ruotare il manicotto **B**, togliere il tappo dosatore, versare all'interno della cassetta l'apposito liquido da toilette, aggiungere circa 2 l di acqua, afferrare il serbatoio in modo che il pulsante di aerazione possa essere tenuto premuto durante lo svuotamento.



## PER SVUOTARE LA CASSETTA

- A seconda del modello di camper lo sportello per accedere alla cassetta WC può essere sulla fiancata destra o sinistra.
- Il serbatoio ha una capienza di 18 l circa e deve essere svuotato non appena si accende la spia rossa (Led) sul pannello di controllo della toilette oppure sul WC.
- Assicurarsi che lo sportello di scarico del WC sia chiuso, la leva **A** deve trovarsi nella posizione centrale.
- Aprire con la chiave la serratura **B**, togliere la chiave.
- Premere il pulsante **C** ed aprire lo sportello.
- Esercitare una leggera pressione verso l'alto sull'apposita maniglia **D** ed estrarre la cassetta.
- Coprire la valvola di scarico con il tappo fornito in dotazione.



### ATTENZIONE

Per aumentare il carico utile, durante la marcia il livello di acqua nel serbatoio delle acque chiare deve essere di 20 litri.



### AMBIENTE

Svuotare la cassetta nei punti di raccolta di smaltimento (Camper Service), oppure nei punti di raccolta dei campeggi, è vietato svuotare la cassetta nei WC dei campeggi.



### AVVERTENZA

Non forzare l'ingresso della cassetta nel proprio vano, questo può portare a gravi danni. In caso di difficoltà controllare che la valvola di scarico sia nella posizione corretta.



### AVVERTENZA

Non aggiungere mai liquido per toilette attraverso la valvola di scarico in quanto si potrebbe danneggiare la guarnizione a labbro del serbatoio di scarico. Aggiungere i liquidi elusivamente attraverso il manicotto di scarico.



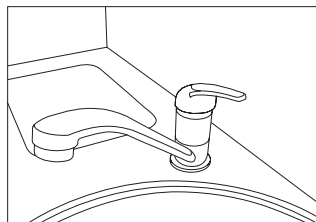
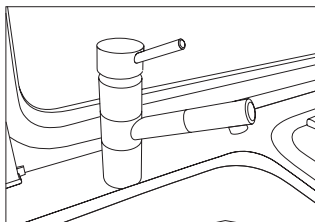
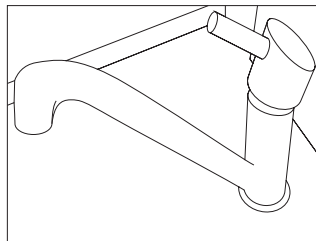
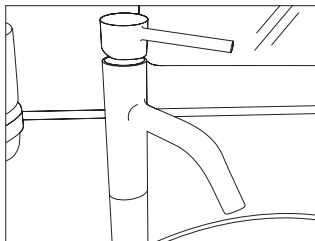
### AVVERTENZA

Lubrificare almeno una volta all'anno la guarnizione a labbro di tenuta con appositi pro-dotti. Lavare e disinfettare la cassetta con acqua e prodotti disinfettanti.

## RUBINETTERIA E TUBAZIONI IN GENERE

Le illustrazioni dei rubinetti sono puramente indicative, gli stessi possono variare sia nella forma che nella posizione a seconda dei modelli.

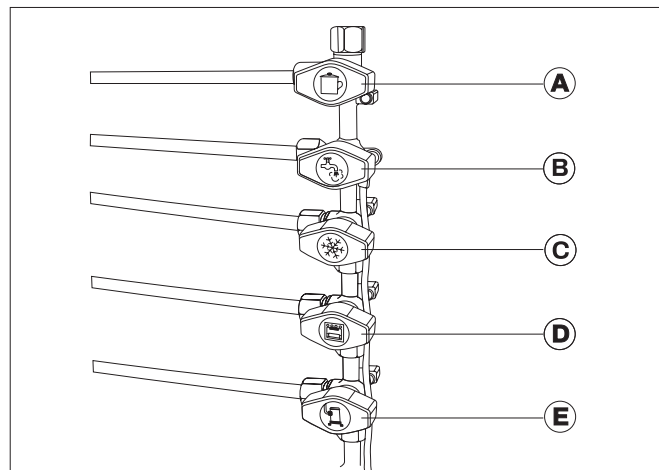
- Le tubazioni dell'impianto idrico collegano tutte le utenze. Sono realizzate con materiale atossico, idoneo per gli alimenti. Le tubazioni sono composte da una linea fredda, tubo di colore BLU, ed una linea per l'acqua calda, tubo di colore ROSSO.
- Per quanto concerne il funzionamento, la manutenzione e la pulizia della rubinetteria, operare come per quelle di uso domestico.



## CENTRALINA DISTRIBUZIONE DEL GAS

Il camper è dotato in funzione del modello di piano cottura, forno, frigorifero, stufa e boiler. Prima di mettere in funzione un apparecchio montato e funzionante a gas è necessario aprire la valvola principale di arresto della bombola del gas e il rubinetto di arresto del gas corrispondente.

- A** - Rubinetto piano cottura
- B** - Rubinetto Boiler
- C** - Rubinetto frigorifero
- D** - Rubinetto forno
- E** - Rubinetto Stufa



**AVVERTENZA**

La centralina del gas varia a seconda dell'allestimento del camper.

**ATTENZIONE**

La prima volta che utilizzate delle apparecchiature a gas leggere attentamente il libretto delle istruzioni fornito dai costruttori.

**IMPIANTO DI RISCALDAMENTO**

Ogni camper è dotato di un impianto per la distribuzione interna di aria calda.

*Per consultare le informazioni relative alle diverse tipologie di dispositivi vi invitiamo a consultare i seguenti QR code/Link*

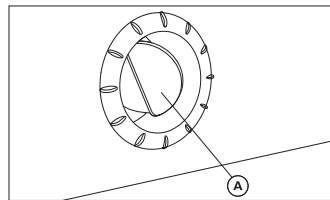
[www.luanocamp.it/riscaldamento](http://www.luanocamp.it/riscaldamento)

**COME RISCALDARE IN MODO CORRETTO**

Nel camper sono installate diverse bocchette di uscita dell'aria. Una serie di tubazioni conducono l'aria calda alle bocchette di uscita. Orientare le bocchette tramite l'aletta **A** in modo che l'aria calda fuoriesca nella direzione desiderata.

Il flusso dell'aria può variare in base all'apertura delle bocchette, con la bocchetta completamente aperta avremo il flusso d'aria calda al massimo, con le bocchette parzialmente aperte avrem-

mo un flusso d'aria calda ridotto. Quando tutte le bocchette sono aperte, l'uscita d'aria calda da ogni bocchetta è limitata, il flusso di aria calda può variare in base alle bocchette aperte.

**ATTENZIONE**

Una volta all'anno controllare presso un'officina autorizzata LUANO CAMP gli scarichi di tutte le utenze del gas. In particolare lo scarico della stufa, che deve essere efficiente e libero da occlusioni e rotture. Porre la massima attenzione a non produrre schiacciate, buchi, strappi o distaccamenti del tubo di scarico della stufa, al fine di evitare fuori uscite di monossido di carbonio.

**ATTENZIONE**

Lo scambiatore di calore della stufa deve essere sostituito dopo 10 anni dalla prima messa in funzione; la sostituzione deve essere eseguita o dal produttore della stufa o dall'officina autorizzata LUANO CAMP.

**AVVERTENZA**

Non ostruire le griglie di aerazione presenti sul camper.

## ASPIRAZIONE CUCINA

L'aspirazione cucina assolve la funzione di aspirare vapori, fumi e cattivi odori durante la cottura. Per il funzionamento basta premere il rispettivo bottone. Si ricorda di limitare l'uso eccessivo dell'aspirazione allo stretto necessario, onde evitare consumi eccessivi.



### ATTENZIONE

- Prima di mettere in funzione il piano cottura, provvedere ad una aerazione adeguata, aprire finestre e oblò.
- Non utilizzare mai il fornello a gas o il forno come riscaldamento.



### ATTENZIONE

Quando il fornello a gas è acceso, non avvicinare al fornello oggetti infiammabili o facilmente infiammabili.



### AVVERTENZA

Non usare la copertura in vetro del fornello come piano di appoggio.

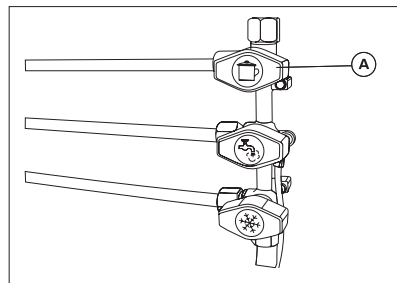


### AVVERTENZA

Abbassare la copertura del fornello durante la marcia.

## PIANO COTTURA

- Per accendere il fornello aprire la valvola di arresto della bombola del gas **A** e il rubinetto di arresto del gas "Area cottura".



### AVVERTENZA

Non chiudere la copertura in vetro del fornello quando quest'ultimo è ancora caldo.



### AVVERTENZA

In prossimità del piano cottura è prevista una protezione "parafiamma", e possibile smontare la protezione per eventuale lavaggio. È necessario che durante il funzionamento dei fornelli la protezione sia montata.

Per consultare le informazioni relative alle diverse tipologie di elettrodomestico vi invitiamo a consultare i seguenti QR code/Link  
[www.luanocamp.it/piano-cottura](http://www.luanocamp.it/piano-cottura)



## FRIGORIFERO

- Raccomandiamo di pulire l'interno del frigorifero con molta cura, prima di usarlo.
- Per accendere il frigorifero, tenere premuto l'interruttore on/off per 1 secondo.

*Per consultare le informazioni relative alle diverse tipologie di elettrodomestico vi invitiamo a consultare i seguenti QR code/Link*  
<https://www.luanocamp.it/frigorifero>



### **AVVERTENZA**

Leggere attentamente il manuale uso e manutenzione del componente.

# MANUTENZIONE

## MANUTENZIONE PROGRAMMATA

### PULIZIA ESTERNA

Il camper è realizzato con materiali particolarmente resistenti agli eventi e agenti atmosferici. Lavare periodicamente il camper con sistema discendente, ovvero con getto d'acqua dall'alto verso il basso. Usare prodotti detergenti neutri e non aggressivi, non utilizzare spazzole rigide, asciugare le superfici con una pelle morbida. Particolare cura dovrà essere posta alla scelta dei prodotti per il lavaggio delle parti in plastica, paraurti e bandelle laterali, non utilizzare prodotti a base di alcool o solventi, per consigli sui prodotti più indicati rivolgersi alle officine autorizzate LUANO CAMP.

### PULIZIA INTERNA

Per mantenere gli interni del vostro camper sempre come nuovi è fondamentale una accurata e periodica pulizia. Di seguito alcuni consigli per la pulizia di vari componenti:

#### MOBILI

La pulizia interna ed esterna delle superfici dei mobili, maniglie dei mobili, parti varie in plastica, deve essere fatta con un panno morbido leggermente umido, con l'aggiunta di sapone neutro.

### FODERE DEI CUSCINI, TENDE E TESSUTI

Per evitare restringimenti e scoloriture dei tessuti, utilizzare lavaggio a secco. Non lavare i cuscini.

### LAVANDINO E FORNELLO

Non lavare il lavandino e il fornello a gas con prodotti abrasivi, utilizzare acqua e un detergente cremoso adatto. Pulire il fornello a gas con una spugna umida. Evitare l'ingresso di acqua nelle aperture del fornello a gas, l'acqua potrebbe danneggiarlo.

### FINESTRE, TENDINE OSCURANTI E ZANZARIERE

Particolare attenzione deve essere prestata alle finestre, essendo in vetro acrilico devono essere trattate con cura. Spazzolare le zanzariere e le tendine oscuranti a rullo con una spazzola morbida. Per le tendine oscuranti in prossimità del fornello a gas in caso sporco "grasso" utilizzare acqua saponata a 30°.

### BAGNO

Per la pulizia del bagno usare solamente una soluzione di acqua e sapone, non utilizzare prodotti a base di alcool.

### PAVIMENTO

Utilizzare una soluzione di sapone neutro in acqua tiepida, fregare con una spugna morbida non abrasiva, risciacquare con acqua tiepida.

### SERBATOIO ACQUE "SCURE"

Dopo avere utilizzato il camper, si consiglia di pulire il serbatoio delle acque "scure" utilizzando detersivo e sciacquando con abbondante acqua.





### ATTENZIONE

- Durante il lavaggio del camper non utilizzare sostanze o spugne abrasive, che possono aggredire e rigare le superfici lucide.
- Per proteggere meglio la verniciatura, evitare di lavare il camper dopo una lunga permanenza sotto il sole.
- Non utilizzare per il lavaggio del camper idropultrici a pressione o ad alta temperatura.
- Non indirizzare il getto d'acqua contro gli aeratori del frigorifero e gli aeratori del tetto.
- Non pulire i particolari grafici esterni con alcool o solventi.
- Se la superficie del camper ha delle zone opache si può trattare la zona interessata con pasta lucidante da carrozziere non abrasiva.



### AVVERTENZA

- Non strofinare la superficie del vetro acrilico quando è asciutto, i granelli di polvere potrebbero rigarle.
- Pulire il vetro acrilico con acqua tiepida, un detersivo neutro e un panno morbido.
- Non utilizzare detersivi per vetri contenenti alcool o additivi chimici, danneggerebbero in modo irrimediabile la superficie del vetro acrilico.
- Trattare le guarnizioni in gomma delle finestre con glicerina.



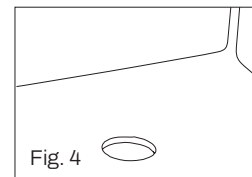
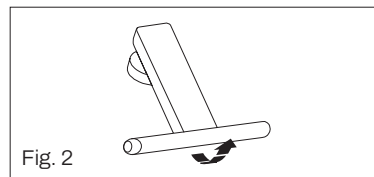
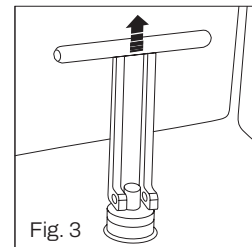
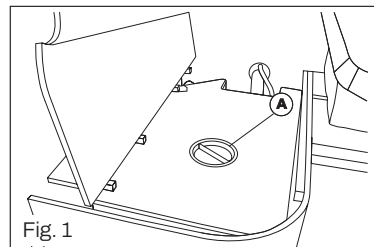
### ATTENZIONE

Nell'interesse della sicurezza, le parti di ricambio per un apparecchio devono essere conformi alle specifiche del produttore e devono essere installate da lui o

dal suo mandatario.

## SERBATOIO ACQUE "CHIARE"

Almeno una volta al mese prevedere una completa pulizia del serbatoio delle acque "chiare" e dei condotti, utilizzare disinfettanti reperibili nelle farmacie. Non utilizzare l'acqua del serbatoio delle acque "chiare" come potabile. Per la pulizia del serbatoio utilizzare il bocchettone **A** posizionato sulla parte superiore del serbatoio. Per pulire svitare il tappo. Per svuotare il serbatoio, aprire il bocchettone **A**, introdurre la mano all'interno del serbatoio, afferrare e ruotare il tappo a "T" (Fig. 2) verso l'alto di 90° (Fig. 3), tirare ed estrarre il tappo (vedi Fig. 4). Una volta scaricato il serbatoio riposizionare il tappo.

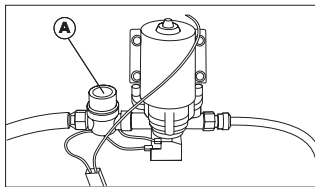


## IMPIANTO IDRICO

### PULIZIA DEL FILTRO DELLA POMPA DELL'ACQUA (INTERNA)

Effettuare periodicamente la pulizia del filtro esterno, oppure quando la portata dell'acqua che esce dai rubinetti è ridotta, questo anche quando c'è acqua nel serbatoio e la pompa è funzionante. Pulire per prima i filtri dei rubinetti, poi se necessario pulire il filtro della pompa.

- Disinserire dal quadro di controllo della centralina elettronica l'interruttore della pompa dell'acqua.
- Svuotare il serbatoio dell'acqua e tutte le tubazioni dell'impianto idraulico.
- Svitare il raccordo in plastica che collega il filtro al tubo di scarico.
- Svitare il coperchio **A** del filtro, estrarre il filtro.
- Pulire il filtro con acqua e spugna.



Per consultare le informazioni relative alle diverse tipologie vi invitiamo a consultare i seguenti QR code/Link [www.luanocamp.it/pompa-acqua](http://www.luanocamp.it/pompa-acqua)



#### AVVERTENZA

Fare controllare presso un'officina autorizzata LUANO CAMP il serraggio delle fascette dei tubi, in corrispondenza della pompa, rubinetti, boiler, scarichi del lavandino, ecc. in modo particolare sui tubi dell'acqua calda.



#### AVVERTENZA

La pulizia del filtro interno deve essere eseguita presso un'officina autorizzata LUANO CAMP.

## PERIODO DI INATTIVITÀ

### INATTIVITÀ BREVE

Se il camper deve rimanere fermo per un breve periodo sono necessari degli interventi:

#### VEICOLO

- Riempire il serbatoio carburante con gasolio invernale, per evitare che si formi della condensa, che può generare la corrosione causando danni all'impianto di alimentazione.
- Se non è possibile sollevare leggermente il camper tramite dei cavalletti per scaricare il peso dai pneumatici, muovere il camper ogni 3/4 settimane per evitare la deformazione dei pneumatici.
- Proteggere i pneumatici dai raggi diretti del sole, per evitare la formazione di screpolature.
- Verificare che il pianale e il sottoscocca abbiano sufficiente circolazione di aria.

**ABITACOLO**

- Pulire il frigorifero, lasciare socchiusa la porta del frigorifero e del vano congelatore.
- Coprire con un telo traspirante i cuscini delle dinette e dei sedili.

**IMPIANTO DEL GAS**

- Chiudere la valvola principale di arresto del gas.
- Chiudere tutti i rubinetti di arresto del gas.
- Togliere anche se vuote le bombole del gas.

**IMPIANTO ELETTRICO**

- Caricare completamente la batteria dell'abitacolo e la batteria del veicolo.
- Disinserire l'interruttore stacca-batteria.

**IMPIANTO IDRICO**

- Svuotare completamente l'impianto idrico, fare uscire l'acqua dalle tubature. Lasciare aperti i rubinetti dell'acqua. Lasciare aperti tutti i rubinetti di scarico.

**AVVERTENZA**

Prima di inattività, ricaricare la batteria per almeno 20 ore.

**INATTIVITÀ INVERNALE**

Per il periodo invernale sono necessari interventi supplementari:

**VEICOLO**

- Riempire il serbatoio carburante con gasolio invernale, per

evitare che si formi della condensa, che può generare la corrosione causando danni all'impianto di alimentazione.

**CAMPER**

- Lasciare aperte le aerazioni forzate.
- Pulire ed ingrassare tutte le cerniere delle porte e sportelli.
- Passare tutte le guarnizioni con del talco o del silicone spray.

**ABITACOLO**

- Rimuovere i cuscini e gli schienali delle dinette e conservarli in un luogo asciutto.
- Aerare l'interno del camper ogni 2/3 settimane.
- Lasciare vuoti tutti gli armadi e i ripiani, aprire gli sportelli, cassetti.
- Pulire con accuratezza gli interni.

**IMPIANTO ELETTRICO**

- Smontare la batteria dell'abitacolo e conservarle in un luogo protetto dal gelo.

**IMPIANTO IDRICO**

- Pulire l'impianto idrico utilizzando prodotti indicati.

**AVVERTENZA**

L'utilizzo di coperture con teloni o nylon possono provocare la formazione di condensa, causando macchie e chiazze sulla superficie del camper.

## OPTIONAL

### PAVIMENTO RISCALDATO

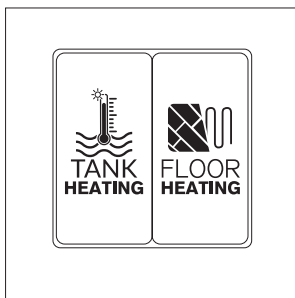
Il riscaldamento a pavimento si accende e si spegne tramite l'interruttore normalmente posto in prossimità della cucina.

L'impianto è collegato alla linea 230 V per cui protetto da salvavita. Il riscaldamento avviene tramite delle resistenze che scorrono all'interno del pavimento.

### SERBATOIO RISCALDATO

Il serbatoio riscaldato previene il congelamento delle acque grigie. L'interruttore di accensione si trova solitamente in prossimità della cucina.

Funziona a 12 V e, se acceso, attiva una resistenza all'interno del serbatoio qualora la temperatura scenda sotto i 3°C.



## GARANZIA

Il “certificato di garanzia”, riportante in dettaglio tutte le prestazioni e le condizioni riservate al cliente, viene consegnato dal concessionario al cliente al momento della vendita. In questi documenti sono indicati:

- il modello (denominazione commerciale)
- il numero dell'autotelaio
- la data di immatricolazione

La preghiamo pertanto di citare tutti questi dati in caso di corrispondenza con il nostro servizio assistenza.

Il certificato di garanzia dell'autotelaio sarà consegnato al cliente da parte del concessionario nel momento della vendita, tale procedura rimane valida fino a diverse disposizioni da parte dei costruttori dell'autotelaio.

In merito all'autotelaio su cui è allestito il camper la invitiamo a prendere visione del certificato di garanzia del costruttore dell'autotelaio e del manuale Uso e Manutenzione del produttore stesso, e ad attenersi alle prescrizioni ivi presenti.

Eventuali danni causati da un uso improprio del componente non sono coperti da garanzia.

La garanzia non copre modifiche e manomissioni agli apparecchi, o agli impianti, né l'uso di pezzi di ricambio non originali.

Gli accessori installati in after market non sono di responsabilità LUANO CAMP.

## TABLE OF CONTENTS

65	INTRODUCTION
69	SAFETY REGULATIONS
73	BEFORE STARTING YOUR JOURNEY
77	WHILE TRAVELLING
80	WHILE STATIONARY
83	LIVING IN YOUR MOTORHOME
118	MAINTENANCE
122	OPTIONS
122	WARRANTY

Dear Customer,

We'd like to first thank you for choosing this motorhome manufactured by LUANO CAMP SRL.

We advise that you observe all the instructions and warnings contained in this manual in order to ensure that your purchase gives you maximum satisfaction.

It is essential to read the manual carefully and to always keep it in your motorhome, as it contains information on the use and maintenance of your vehicle, as well as important indications for the safety of the motorhome, its passengers and the environment.

The information in the different sections of the manual also covers components and optional extras which can be installed.

To ensure the correct use and adequate maintenance of the vehicle, using and consulting the manual are of the utmost importance.

LUANO CAMP SRL does not accept responsibility for damages and/or malfunctions arising from the failure to observe the instructions provided in the manual, which has been carefully designed to guarantee satisfactory and safe use. The information, illustrations, etc. on the following pages are based on information available at the time of printing and are provided for illustrative purposes only.

LUANO CAMP SRL reserves the right to make modifications without notice to vehicles as it deems appropriate.

# INTRODUCTION

**Please read your motorhome's operating instructions carefully before using it for the first time**

The symbols used in this manual are indicated below, along with their definitions. Particular attention must be paid to the parts marked with the following symbols and their meanings.



## **ATTENTION**

Failure to observe this symbol may endanger people



## **CAUTION**

Failure to observe this symbol may also damage the vehicle and/or its interior



## **TIPS**

This symbol indicates tips and/or advice



## **ENVIRONMENT**

This symbol indicates environmentally-friendly aspects

## VEHICLE IDENTIFICATION DATA

### CHASSIS NO.

- The location of the chassis identification number plate can be found in the manufacturer's User and Maintenance manual provided with the motorhome.
- The chassis number is indicated on the vehicle registration certificate.

### MOTORHOME IDENTIFICATION NUMBER

The identification data of the motorhome are indicated on the LUANO CAMP information plate located on the outer side of the passenger seat (Fig. 1). The owner of the motorhome must have this information to hand whenever communicating with LUANO CAMP.

The following vehicle identification details are located on the plate (Fig. 2).

**A** Homologation number

**B** Model number

**C** Manufacturer identification number

**D** Maximum permitted vehicle weight at full load

**E** Maximum permitted vehicle weight at full load with trailer

**F** Maximum weight permitted on front axle

**G** Maximum weight permitted on rear axle

**H** Chassis number

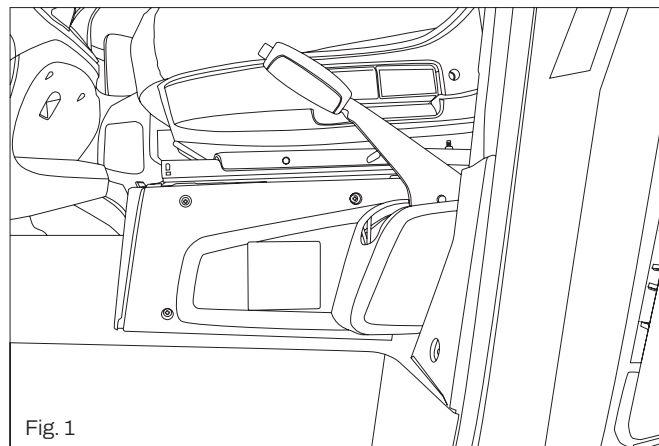


Fig. 1

	LUANO CAMP S.r.l.	
<b>A</b>	e49*2007/46* 1234*00	
	FASE 2	
<b>H</b>	*VF1VA000000000000*	
	<b>D</b> Kg	3500
	<b>E</b> Kg	5500
	<b>F</b> 1 Kg	1850
	<b>G</b> 2 Kg	2100
	TIPO FASE 2	
<b>B</b>	AGRL9F3	
	CODICE LUANO	
<b>C</b>	*ZB5L91XYEOAG00000*	

Fig. 2



## VEHICLE MASS DESCRIPTION

### MAXIMUM TECHNICALLY PERMISSIBLE LADEN MASS:

Maximum vehicle weight at full load authorised by the manufacturer (see page 6, letter D). This weight must never be exceeded.

### VEHICLE UNLADEN WEIGHT:

BASE weight of the vehicle without liquids or driver.

### MASS IN RUNNING ORDER:

The weight of the empty BASE vehicle with driver (75 kg), fuel tank 100% full, clean water tank 90% full (filled with 20 litres whilst travelling), one gas cylinder for living purposes (15 kg). This is calculated according to Directive 2007/46/EC, which allows a tolerance of +/- 5%.

### GROSS VEHICLE WEIGHT:

This is determined by the difference between the technically permissible maximum mass and the mass in running order. It is the maximum weight that can be used for: living purposes, transported passengers as defined by the manufacturer (minus the driver who is included in the mass in running order) and their personal belongings.



### CAUTION

The weight of non-standard accessories is not included in the running order mass.

Everything not included in the vehicle's BASE version, both living pod and chassis, increases the mass in running order and consequently reduces the gross vehicle weight by an amount equivalent to their weight.



### CAUTION

Ensure that you have correctly calculated the weight of the items which you intend to transport in the motorhome. For example:

- Strollers, optional equipment, living necessities in the motorhome.
- Personal effects, clothing, supplies, pets.
- Bicycles, sailboards, sports equipment, etc.

## GENERAL NOTES

This motorhome has been built according to technical standards and safety regulations. Failure to observe the safety instructions provided in the User and Maintenance Manual may result in injury to the occupants of the motorhome or damage to the vehicle itself.

- Only use the motorhome if it is in perfect technical condition.
- Routine and accurate vehicle maintenance will contribute to keeping it in good running order. The LUANO CAMP repair shop network is at your service for any advice you should need.
- Have the vehicle inspected regularly and repaired in an authorised repair shop to protect the safety of occupants and of the motorhome itself.
- Any modifications to the motorhome must be approved in writing by LUANO CAMP in advance.
- The motorhome is designed to transport people. Load accessories and luggage in the motorhome only up to the permitted maximum load.

# SAFETY REGULATIONS

## FIRE PROTECTION

### HOW TO AVOID FIRE HAZARDS



#### ATTENTION

- Do not leave children unattended in the motorhome.
- Do not leave flammable materials near the heater or the hob burners.
- Never use portable stoves or heaters inside the motorhome.



#### ATTENTION

- Do not place objects made of flammable material in contact with light fixtures or heat sources.
- Always consult a repair shop authorised by LUANO CAMP for any modifications or repairs to the gas and electrical systems.



#### ATTENTION

- NEVER allow changes to the electric or LPG system and appliances unless performed by qualified personnel. Pay particular attention to the use of appliances and additional devices installed according to the instructions provided by the manufacturer of the appliance or device (e.g. air conditioning, satellite dish, bicycle rack, fuel cell)

## FIRE PREVENTION MEASURES



#### ATTENTION

- Evacuate all occupants.
- Close the main shut-off valve of the gas.
- Disconnect the electrical power supply.
- Notify the fire department.
- Only attempt to extinguish the fire on condition if your own safety will not be compromised.

## GENERAL INFORMATION

Ensure that natural ventilation is guaranteed inside the vehicle for your own safety. Do not obstruct air inlets, ventilators or skylights. The passage of air from these components does not signal a fault.

- All the information and photographs shown in this manual are for illustrative purposes only and do not constitute contractual specifications.
- LUANO CAMP reserves the right to make technical and configuration changes to its vehicles and the equipment installed as it deems appropriate at any time and without formal notification.
- Given the above, all the information concerning the specifications and equipment of every motorhome must be requested before purchase from the dealership, who will act as sole point of reference. The dealership will confirm or rectify the data published herein, updating the customer on the actual features and equipment of the vehicle they are interested in and for which negotiations are being conducted.

- LUANO CAMP declines any liability with regard to any changes, up to and including additions and/or conversions made after the printing of this document and/or delivery of the vehicle.
- The additional weight of each optional item proportionally increases the net weight of the vehicle, reducing the possible payload allowance. For your safety, it is advisable to refrain from exceeding the maximum total weight as specified by the manufacturer.



### CAUTION

Refer to the vehicle manual for matters related to the chassis and to on-highway operation.

## IN THE EVENT OF FIRE

### EMERGENCY EXITS

Ensure that you know the location of the safety exits and how they work. Leave evacuation areas obstruction-free.



### ATTENTION

- Using the hob burners or other equipment consumes oxygen. Leave a window or, if possible, the skylights, slightly open when using the burners to guarantee continuous air circulation inside the motorhome. Do not obstruct the forced air vents, even during the winter months. Keep the forced air vents free of snow and leaves.
- The electrical cabling and gas piping are installed in the floor, roof and side of the motorhome. Do not make holes which may cause an explosion or short

circuit the electrical system.

- Read the User and Maintenance manuals of all the equipment installed in your motorhome carefully.
- When the motorhome is stationary in any situation, leave the transmission in first gear and the emergency brake engaged.
- Always close external panels, doors and windows when leaving your motorhome.
- Do not place flammable objects in contact with light fixtures or heat sources.

## ROAD SAFETY



### ATTENTION

- Before setting off any journey, check your motorhome's braking and lighting systems.
- If your motorhome model has a drop-down bed, make sure it is properly secured before setting off.
- Before setting off, ensure that any swivelling seats are locked.
- Check that the television bracket is locked before leaving.
- All occupants of the motorhome must remain seated whilst travelling. Secure the child seats with the three-point safety belts.
- Before setting off, make sure the load is distributed uniformly.
- Before starting your journey, close all doors, windows and panels. Engage the safety lock on drawers (where present).

- Lock all external panels before leaving.
- It is advisable to check tyre condition after the first 1000 km and regularly afterwards.

## TRAILER



### ATTENTION

- Take care not to remain between the trailer and the motorhome whilst hitching and unhitching the trailer.

## GAS SYSTEM



### ATTENTION

- Before setting off on any journey, close the taps and the main valve of the gas cylinders.
- For repairs or maintenance checks, always consult an authorised repair shop.
- Check the gas pressure regulator and gas pipes. Replace the gas regulator every 10 years and regularly check the gas pipe at the connection with the cylinder.
- Before turning the gas burners on open a window or the skylight.
- Do not use the hob as a heater.
- Do not obstruct the air vent of the gas cylinder locker located outside the motorhome.
- Do not use the gas cylinder locker as a storage area.
- The main shut-off valve of the gas cylinder must be easily accessible.

## GAS CYLINDERS



### ATTENTION

- Transfer the gas cylinders into the cylinder storage locker.
- Secure the gas cylinders vertically using the appropriate fastenings.
- When the gas cylinders are not connected to the gas pipe, ensure that they are closed with the protective cap.
- Before removing the gas pipe or regulator, close the main shut-off valve.
- Use suitable gas regulators capable of tolerating the high stresses they may be subjected to on board the motorhome.
- Only use gas cylinders with a non-return valve.
- The main shut-off valve of the gas cylinder must be easily accessible.



### ATTENTION

- Any work on the electrical system must be performed by a repair shop authorised by LUANO CAMP.
- Before performing any intervention on the electrical system, disconnect the batteries and the mains power supply cable.
- Replace faulty fuses with fuses of equal capacity and colour. Do not attempt to repair fuses.



### ATTENTION

- Propane and butane are stored in cylinders as pressurised liquids. The liquid boils and turns into gas

when the pressure is released, i.e. when the cylinder valve is opened. Both gases are heavier than air and any leakage would tend to stabilise on the bottom. In addition, they have a strong, unpleasant odour which makes it possible to identify leakages easily. The gas is highly flammable and a small amount in air may form an explosive mixture. The cylinders must be used and kept in vertical position at all times, with the valve facing upwards.



### ATTENTION

- It is good practice to empty the water system and leave the water taps open during the winter months. Leave the safety discharge valve and all discharge taps open. This avoids damage through freezing of the water system.
- Water left inside the clean water tank can not be considered drinkable even after a relatively short period. It is good practice to flush the piping and water tank with potable water before each use of your motorhome. It is advised that the water tank always be emptied



### ATTENTION

- To avoid accidents, carefully read the following essential advice before using gas appliances or changing the gas cylinders:
- Always read and follow the instructions for use and maintenance provided by the gas appliance manufacturers. If soot is observed on pans, hob etc. or if any odour is noted, consult a skilled installer for

correct maintenance and adjustment of the burners.

- Never check gas leakages using a naked flame.
- Always close the main valve of the cylinders when the gas system is not in use.
- Do not use gas appliances without adequate ventilation. All gas appliances require ample fresh air for correct operation. Gas appliances must not be obstructed by fixed fans or air vents. If possible, switch off all the electrical appliances and the gas system before going to sleep.
- Make sure that the gas line is blocked if an appliance is disconnected for repairs, maintenance, etc.
- Call a skilled installer if the valves are stiff or if you suspect they are leaking. The LPG valves require a special grease.
- When in doubt, always seek advice.

# BEFORE STARTING YOUR JOURNEY

## CHECKS BEFORE SETTING OFF

### MOTOR

Check the level of all the liquids specified in the vehicle's User and Maintenance manual.

### BRAKES

Check the brake fluid level as outlined in the manufacturer's User and Maintenance manual.

### TYRES

Before setting off, check the tyre pressure (this is shown in the User and Maintenance manual of the vehicle; use the pressure values given for a full load). A tyre pressure check is particularly important if the vehicle is at full load because an insufficient pressure can cause the tyres to burst and the driver to lose control of the motorhome. It is advisable to check tyre condition after the first 1000 km and regularly afterwards.

### LIGHTS

Check that all exterior lights work properly.

### BATTERIES

Check that the engine and auxiliary batteries are charged. If the control panel indicates insufficient voltage, recharge the batteries

fully before setting off.

### INSTALLED EQUIPMENT

Check that the fridge, heating, boiler and electrical system are functioning properly after any period of inactivity.

### GAS SYSTEM

- Cylinders must be secured vertically in the locker provided.
- Close the gas valves.
- Close the red taps on the gas distribution unit located inside the kitchen cupboard.

### EXTERNAL CHECKS

- Storage lockers are locked by key.
- Ensure that you have rolled up the external awning, if present.
- Before setting off, close the skylight dome and open the flyscreens and blackout blind.
- On sunny days, keep the skylight dome open. Only use the blind and flyscreen to make shade, but don't close the blind completely. Instead, close the flyscreen 1/3 and the blind the other 2/3. This will prevent heat from getting trapped and causing damage to the dome and frame.
- Check that all items on the luggage rack are stored securely.
- Check that there are no objects under the vehicle causing an obstruction to its movement.
- Ensure that you have retracted the TV aerial, if present.
- Disconnect the external 230V power supply cable.

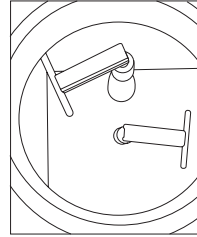
### INTERNAL CHECKS

- The entrance door must be locked.

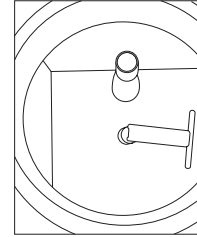
- Close the bathroom and cupboard doors. Be sure to secure the kitchen drawers with the locking wheel provided.
- Ensure that you close and secure windows and the skylights.
- Secure the fold-up bed properly and fasten it with the straps provided.
- Empty storage compartments without doors.
- Make sure that you are ready for any emergency by having on board a first aid kit, toolbox, emergency triangle, vest and fire extinguisher.
- If the vehicle has a double dinette 6-seat extension, it must be returned to the 4-seat configuration.
- Switch the fridge to a 12V power supply (if it does not have electronic controls).
- On sunny days, keep the skylight dome open. Only use the blackout blind and flyscreen for shade, but don't close the blind completely.

There can be no more than 20 litres in the clean water tank whilst travelling. The tank must be emptied before setting off.

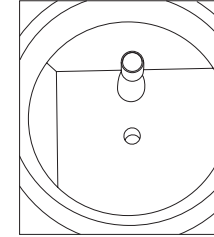
There are two drain systems in the tank, one positioned at a higher lever to empty the tank leaving approximately 20 litres of water in the tank, which is the maximum permitted capacity whilst travelling. The second drain is positioned on the bottom of the tank and can be used to drain it completely.



Placement when  
stopped  
(maximum capacity)



Placement whilst  
driving  
(certified capacity)



Empty tank



## HOW TO LOAD THE MOTORHOME CORRECTLY

- **MAXIMUM TECHNICALLY PERMISSIBLE LADEN MASS:** maximum weight of the vehicle at full load authorised by the manufacturer.
- **MASS IN RUNNING ORDER:** includes the base weight of the vehicle, the tanks filled to at least 90%, the weight of the driver (75 kg), fuel and liquids (clean water tank filled to 20 l for the journey), one household gas cylinder (max. 15 kg). This is calculated based on Directive 2007/46/EC, which allows for a tolerance of +/- 5%.
- **PAYLOAD:** determined by the difference between the maximum technically permissible laden mass and the mass in running order.
- **GROSS VEHICLE WEIGHT:** the mass in running order added to the payload weight.
- The **GROSS VEHICLE WEIGHT** must not exceed the **MAXIMUM TECHNICALLY PERMISSIBLE LADEN MASS**.
- Check the correct filling of the clean water tank and the amount of LPG gas on-board to comply with the **GROSS VEHICLE WEIGHT**.



### ATTENTION

- Distribute the load uniformly throughout the motorhome on both the left- and right-hand sides.
- Secure heavy objects in the side or rear lockers so that they cannot slide out of place.
- Stow lighter objects in the storage cabinets.
- If your motorhome has a bike rack, only use it to transport bicycles.



### ATTENTION

Make sure that the total weight of all the objects you intend to transport in the motorhome does not exceed capacity.

For example: Passengers, optional equipment, essential equipment and personal effects such as clothing, food, pets, bicycles, surfboards, sports equipment etc.

## LOADING THE ROOF



### ATTENTION

A wet or frozen roof can be very dangerous.

- If your motorhome has a roof carrier, distribute the objects uniformly, tie the load down well and do not use elastic belts.
- Check the maximum height of the vehicle once you have packed the roof carrier.

TYPE	MAXIMUM WEIGHT
garage locker	200 kg (see label)
overcab	200 kg (100 kg per bed)
box	6 kg
storage cabinet	4 kg
garage bed	200 kg (100 kg per bed)
drop-down bed	250 kg
bunk beds	100 kg

## REAR LOCKER AND REAR GARAGE

When loading the rear 'locker' or rear 'garage', observe the loads specified and the homologated weight. Distribute the load evenly. The weight of the items placed in these storage areas reduces the total gross vehicle weight of the vehicle. Do not store excessive weight which may damage the floor covering.

# WHILE TRAVELLING

## DRIVING YOUR MOTORHOME



### ATTENTION

- Your motorhome is to be considered a commercial vehicle and as such, must be driven as one.
- Do not remove your seatbelt whilst driving.
- Do not leave your seat whilst driving.
- Refrain from hard breaking.



### ATTENTION

- It is compulsory for passengers to remain in their homologated seats and wear safety belts in both forward and backward facing seats whilst the vehicle is in motion. The total number of homologated seats is indicated on the vehicle registration certificate and each seat is identified with a label.
- It is expressly prohibited to move within the vehicle or use equipment, beds, toilet or lockers whilst in motion.
- The equipment and facilities present in the motorhome were designed to be used only when the vehicle is stationary. The use of such equipment and facilities whilst in motion is a violation of the highway code and presents risks which the user should be aware of. LUANO CAMP does not accept responsibility for accidents occurring during travel.
- To increase the gross vehicle weight whilst driving,



### ATTENTION

Whilst driving your motorhome, there are a few things to take into consideration with regard to the weight and load differences compared with a car. Specifically:

- Expect longer braking times.
- Be aware of the vehicle's dimensions—especially the rear—when taking a curve.
- Allow for a reasonably long time when overtaking.
- Be particularly careful when parking and reversing.
- Pay special attention to wind conditions, particularly when exiting tunnels.
- Take special care when negotiating underpasses and areas with height restrictions.

## DRIVING SPEED



### CAUTION

When travelling, remove the hand-held shower head from its support and store it in one of the holders present in the shower cubicle.



### ATTENTION

- The wide side surface of the motorhome makes the vehicle vulnerable to side winds. Be careful when exiting tunnels.
- If the load inside the motorhome is not distributed

the clean water tank must contain 20 litres.

uniformly, driving orientation may be negatively affected.

- Adapt your driving style to the road and avoid sudden lane changes.

## SAFETY BELTS



### ATTENTION

- The seats inside your motorhome are fitted with three-point safety belts or lap belts.
- Before setting off, occupants must put their safety belts on and keep them secured throughout the journey.
- Do not damage the safety belts. If the belts are damaged, have them repaired by a repair shop approved by LUANO CAMP.
- Do not modify the safety belt fastenings.
- Use only one safety belt per person.
- Do not secure any other objects together with the person with the safety belt.
- Safety belts are not suitable for passengers less than 150 cm tall. In such case, use the additional certified restraining devices.
- Place child seats only on seats fitted with three-point safety belts.
- Do not recline the backrest of the seat too far back whilst travelling. The effectiveness of safety belts may be compromised if excessively reclined.

## DRIVER AND PASSENGER SEATS



### ATTENTION

- Before setting off, turn the swivelling seats and lock them facing forwards.
- All seats must be locked facing forwards during the journey. They must not be rotated.



### CAUTION

Before turning the driver and passenger seats, make sure that the safety belts are secured in their original positions to avoid damaging them.



### CAUTION

The adjustment of driver and passenger seats is described in detail in the User and Maintenance Manual of the vehicle.



### CAUTION

Keep the handbrake lowered before rotating the driver seat.

## PASSENGER SEAT ARRANGEMENT



### ATTENTION

- Passengers must remain in the seats provided during the journey. Homologated seats are indicated

in the registration certificate and marked with the appropriate label (see Fig. 1)

- It is obligatory to wear safety belts where provided.

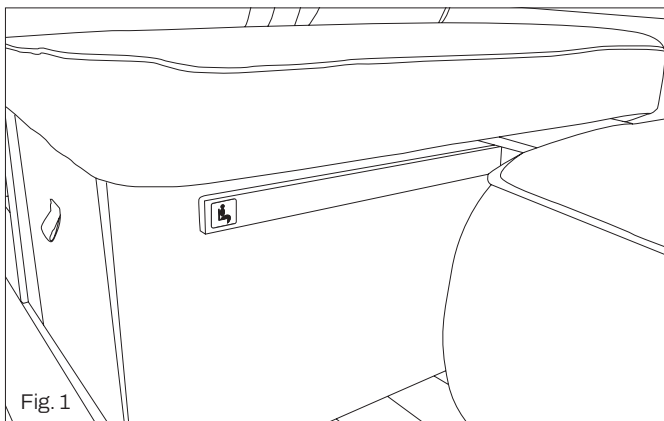


Fig. 1

## REFUELLING



### ATTENTION

No gas equipment (gas stove, gas heating, etc.) may be in use inside the motorhome during refuelling, transportation on ferries and when the motorhome is in your garage.

## EXTERNAL DOORS



### ATTENTION

- Ensure that all external doors are always closed whilst driving.
- Locked doors prevent strangers from entering your motorhome when you are stopped at a traffic light.
- Always lock the doors when you leave your motorhome unattended.

## WHILE STATIONARY



### CAUTION

- Stop only in permitted rest areas. Do not leave refuse there. Have respect for public peace and neighbouring vehicles, and respect the environment in general.
- Ensure that you always park your motorhome in a horizontal position (flat). Failure to observe this instruction may cause difficulties in operating certain systems and equipment installed in the motorhome.
- Always observe the indications provided in the specific manuals of individual components and in the chassis manual.
- Operate the fridge with the 230V power supply or gas only after having stopped the vehicle and connected the electrical power supply, if required.
- Do not obstruct the ventilators or air inlets in any way. Good interior ventilation must be guaranteed, even in winter.
- The installation of a flyscreen does not exclude the possibility that some insects may enter the motorhome, since the ventilators and air inlets must remain free to guarantee natural air circulation.
- Keep the door open towards the roof for as little as possible when the oven is hot. The heat could damage the roof.
- Open the skylight or windows slightly when the heating is on.
- At least once a day, open the doors of the internal furnishings and move cushions away from the walls to avoid condensation build-up.
- Always keep the exhaust gas flue and combustion air outlet clean.
- When using the door of the rear locker, take care not to leave it open in proximity of the exhaust gas pipe. If the Combi-heater or boiler is in operation, the exhaust fumes can damage the locker door.
- Be careful when opening the entrance door when the right-hand window of the dinette is open, as it may knock against the window.
- Do not place objects made of flammable material in contact with light fixtures or heat sources.
- When the motorhome is stationary, engage the hand brake and place the vehicle in first gear.
- Operate the fridge with the 230V power supply or turn on the gas once you have positioned your motorhome and connected the electrical power supply.
- On sunny days, keep the skylight dome open. Only use the blackout blind and flyscreen for shade, but don't close the blind completely. Instead, close the flyscreen 1/3 and the blind the other 2/3. This will prevent heat from getting trapped and causing damage to the dome and frame.
- When the vehicle is not being used for a long period of time, keep the flyscreen and blinds open.

## WHEEL CHOCKS

We recommend that you keep a set of wheel chocks in your motorhome to use if you stop on an incline or decline. The wheel chocks are also useful when the motorhome is not being used (if parked outdoors) to keep the tyres raised or allow for more rapid run-off of rain water.

## MAIN ENTRANCE DOOR, EXTERNAL DOORS, EXTERNAL LOCKERS AND GARAGE LOCKER

Always lock the cab doors, the main entrance door, windows and external locker doors when you leave your motorhome.

## MAIN CABIN ENTRANCE

- Activate the safety lock of the cab and main entrance doors to prevent them from opening accidentally or in the event of an accident.
- Locking the doors is also a safety precaution against intruders. However, this may present difficulties for rescue services in the event of an accident.

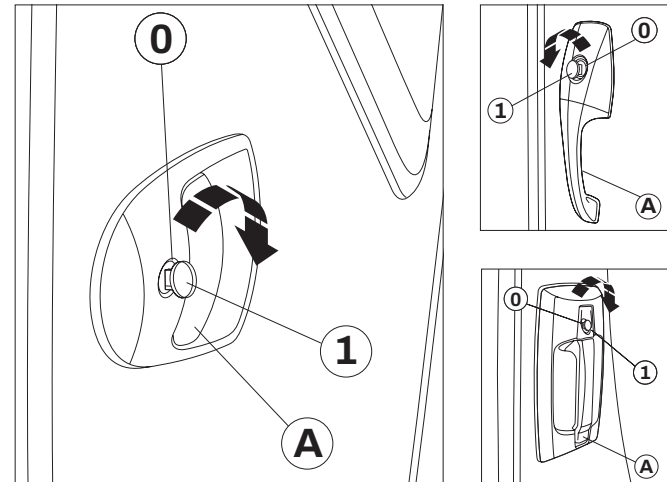


### TIPS

Check that the doors and panels of your motorhome are properly locked.  
Check that the locks have turned twice and have not stopped at the first turn.

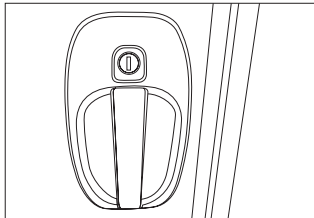
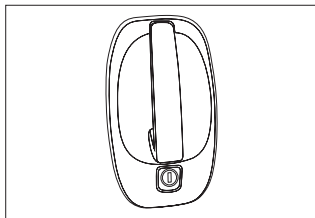
### OPENING THE DOOR FROM OUTSIDE

- Insert the key into the lock. Turn it clockwise **1** until unlocked.
- Turn the key back to the middle position **0**, then remove it.
- Open the door by pulling handle **A** towards you.



## CLOSING THE DOOR FROM OUTSIDE

- To lock the door from outside, proceed as indicated previously (opening from outside), turning the key anti-clockwise.



## OPENING THE DOOR FROM INSIDE

(Fig. 1 and 2)

- Slide button **A** up to unlock, then pull lever **B**.

(Fig. 3)

- Pull handle **A** to unlock.

(Fig. 4)

- Slide lever **A** down to unlock.

(Fig. 5)

- Push lever **A** upwards to unlock.



### CAUTION

Pulling lever **B** will open the door even if button **A** is down.

## CLOSING THE DOOR FROM INSIDE

(Fig. 1 and 2)

- To lock the door from inside, slide button **A** down.

(Fig. 3)

- Pull handle **A** to lock.

(Fig. 4)

- Push lever **A** upwards to lock.

(Fig. 5)

- Lift lever **A** to lock.

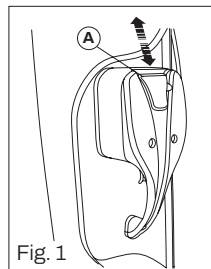


Fig. 1

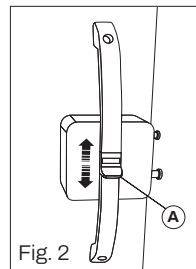


Fig. 2

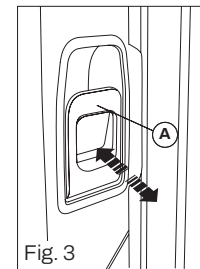


Fig. 3

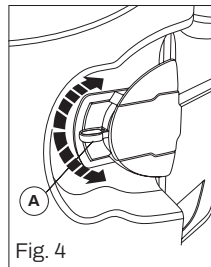


Fig. 4

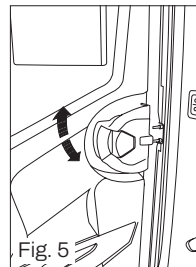


Fig. 5

If you cannot find the model you are interested in, please scan the QR codes/follow the links [www.luanocamp.it/doors](http://www.luanocamp.it/doors)

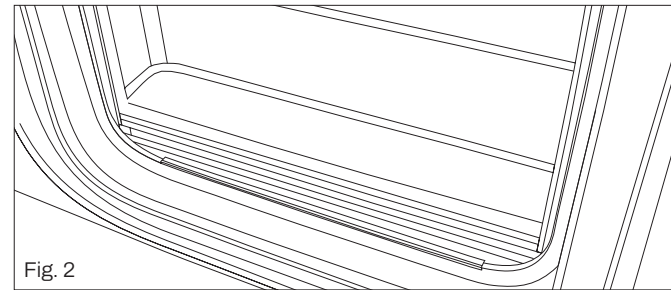
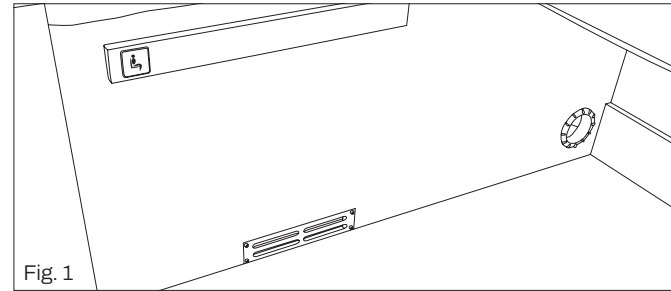




# LIVING IN YOUR MOTORHOME

## VENTILATION

- The amount of oxygen present inside your motorhome is reduced in proportion to the number of occupants and heating and stove use. Oxygen is replaced by carbon dioxide, a toxic and sometimes lethal gas. The air inside the motor home must be constantly recirculated throughout the day.
- Condensation may form inside the double glass windows during winter. This phenomenon is perfectly normal and the condensation will be eliminated as the outside temperature increases.
- Ensure continuous air circulation inside your motorhome in all seasons, especially when the outside temperature is very low so that you avoid the formation of condensation wherever possible. With regular air circulation during cold periods in proportion to the amount of heating used, you can achieve a comfortable environment inside your motorhome. During hot periods, especially with extremely high temperatures, hot air tends to remain inside the motorhome. Ventilate often by opening doors, windows and the skylight.
- Your motorhome is fitted with fixed air vents which should not be obstructed. These vents are located in some skylights on the roof and on the inside of the entrance step (Fig. 1 and 2)



### ATTENTION

Do not obstruct or cover the air vents.

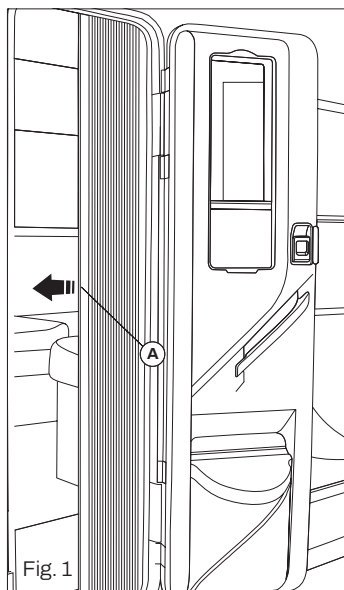


### CAUTION

Providing additional ventilation is essential whilst cooking, e.g. by opening the windows near the grill, the stove and the oven. Do not use cooking appliances as space heaters.

## ENTRANCE DOOR FLYSCREEN

- To open the flyscreen, grasp the middle area **A** and slide it to all open position.
- Reverse the above to close the flyscreen.



### ATTENTION

The flyscreen can only be partially opened.

## WINDOWS

Before setting off, always ensure that the windows are closed.

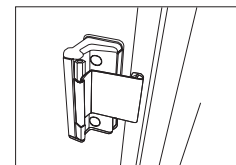
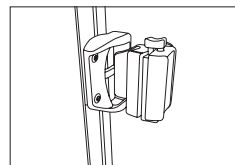
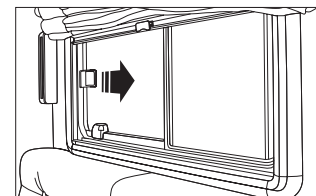
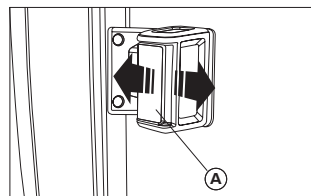
## SLIDING WINDOWS

### OPENING

- Grasp the handle and press lever **A**. At the same time, slide the window halfway open, up to the position you wish.
- Release the handle to lock the window in place.

### CLOSING

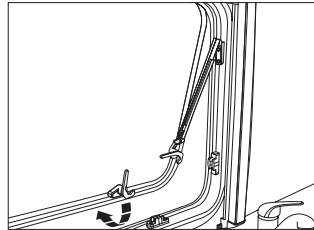
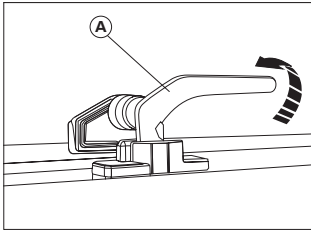
- Grasp the handle and press lever **A**. At the same time, slide the window closed.



### CAUTION

Do not use alcohol-based products to clean the windows. These may permanently damage the acrylic surface.

## WINDOWS WITH AUTOMATIC CLICK LOCKING ARMS



### OPENING

- Release all locking levers (A) by turning them upwards.
- Open the window by pushing from the centre to the desired position. The automatic click locking arms will keep it in place.

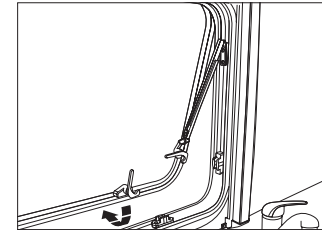
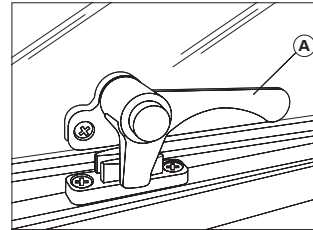
### CLOSING

- Release the automatic click locking arms by pushing the window from the centre and fully opening it.
- Close the window manually.
- Secure all locking levers A by turning them downwards.



### CAUTION

Do not use alcohol-based products to clean the windows. These may permanently damage the acrylic surface.



### OPENING

- Release all locking levers (A) by pressing the button and simultaneously move them to the vertical position.
- Open the window by pushing from the centre to the desired position. The automatic click locking arms will keep it in place.

### CLOSING

- Release the automatic click locking arms by pushing the window from the centre and fully opening it.
- Close the window manually.
- Secure all locking levers (A) by turning them downwards.



### CAUTION

The locking arms allow you to choose a window position to ensure air circulation whilst travelling. Close the window when travelling in rain to avoid water entering the motorhome.

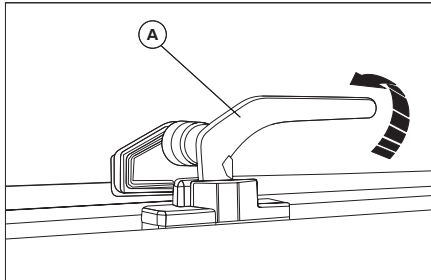
## WINDOWS WITH MANUAL LOCKING ARMS

### OPENING

- Turn lever **A** upwards.
- Open the window by pushing it from the centre until it reaches the desired position.

### CLOSING

- Close the window manually.
- Lock all levers **A**.



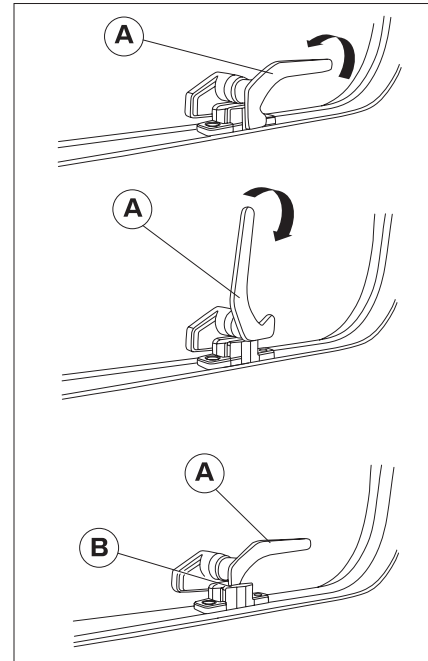
### CONTINUOUS AIR CIRCULATION

The locking lever allows the window to be fixed in two different positions:

- 'Continuous air circulation'
- 'Fully closed'.
- To secure the window in continuous air circulation position in the main cabin:
  - Turn lever **A** to a vertical position. Repeat with the other le-

vers.

- Open the window slightly by pushing it from the centre.
- Move lever **A** to the closed position. At the same time, return the locking spout **B** to the recess in the window catch.

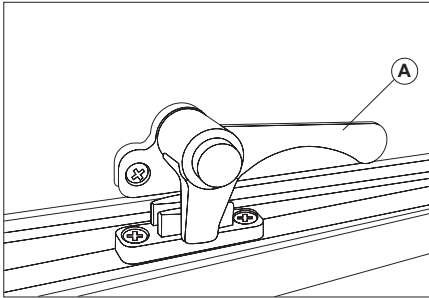


## OPENING

- Whilst pushing the button, turn lever **A** upwards.
- Open the window by pushing it from the centre until it reaches the desired position.

## CLOSING

- Close the window manually.
- Whilst pushing the button, lock all levers **A**.

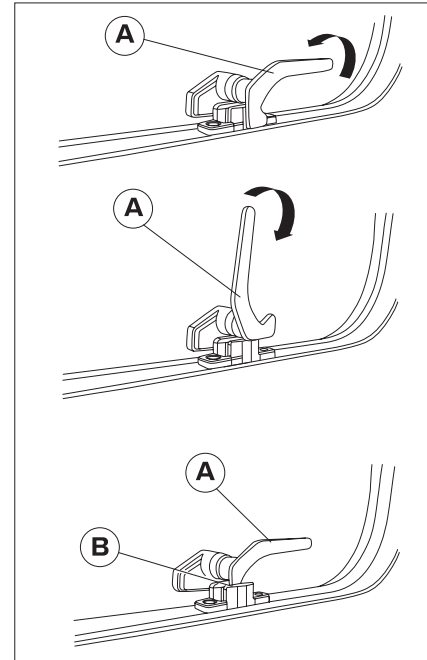


## CONTINUOUS AIR CIRCULATION

The locking lever allows the window to be fixed in two different positions:

- 'Continuous air circulation'
- 'Fully closed'.
- To secure the window in continuous air circulation position in the main cabin:
  - Whilst pushing the button, turn lever **A** upwards. Repeat with the other levers.
  - Open the window slightly by pushing it from the centre.

- Move lever **A** to the closed position. At the same time, return the locking spout **B** to the recess in the window catch.



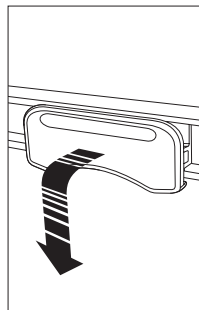
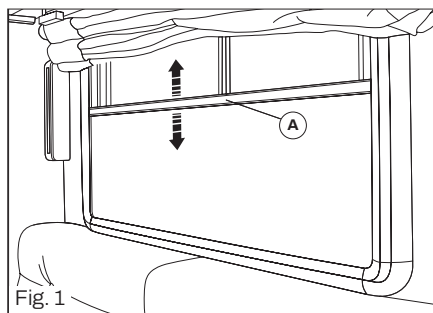
## BLACKOUT BLIND AND FLYSCREENS

The windows are fitted with blackout blinds and flyscreens. The blackout blinds can be used alone or together with the flyscreens, but the flyscreens can only be used if attached to the blackout blinds.

### BLACKOUT BLINDS

(Fig. 1)

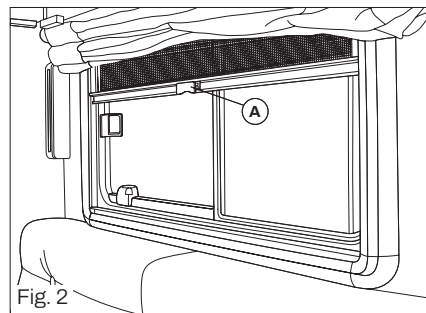
Grasp the middle area **A** to open or close the blinds. The blinds can be set to any position. When the flyscreen is attached to the blind, the blind can be lifted partially or fully.



### FLYSCREEN

(Fig. 2)

Press handle **A** and pull the flyscreen downwards. The flyscreen can be set to any position. To release the flyscreen, press handle **A** towards the middle of the glass and guide the upward movement of the flyscreen to the open position.



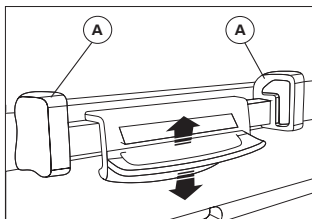
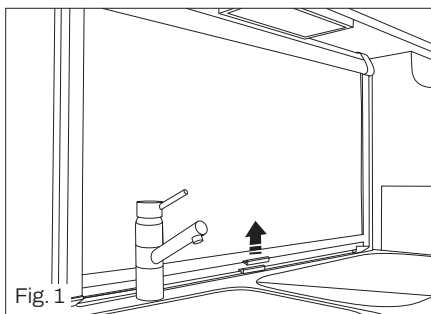
### CAUTION

Guide the blind and the fly screen when they are retracted.

### BLACKOUT BLINDS

(Fig. 1)

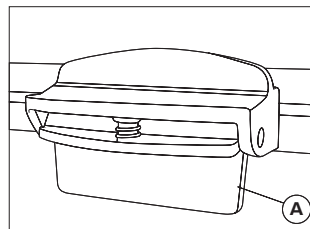
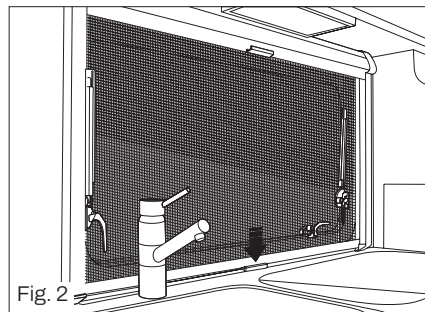
Press down on both points (A) whilst simultaneously raising or lowering the blackout blind. The blinds have two positions: half-opened and completely closed. To release them, press the handle downwards and guide their upward movement to the open position.



### FLYSCREEN

(Fig. 2)

Press down on handle A and pull the flyscreen downwards until it locks. To release the flyscreen, press the handle downwards and guide the upward movement to the open position.



#### CAUTION

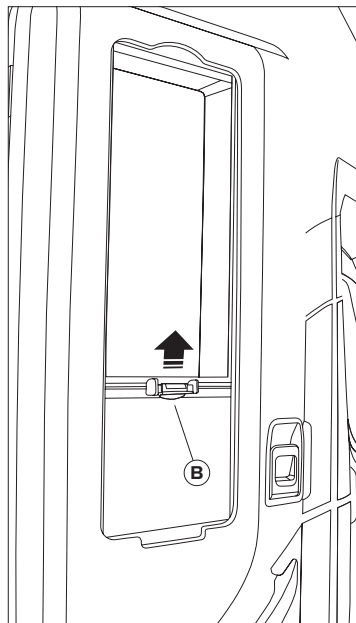
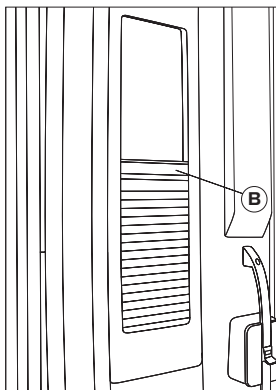
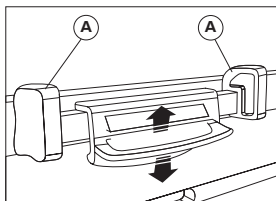
Guide the blind and the fly screen when they are retracted.

## ENTRANCE DOOR BLACKOUT BLIND

### BLACKOUT BLIND

Press down on both points **(A)** whilst simultaneously raising or lowering the blackout blind.

Use the centre area **B** to raise or lower the blackout blind.



## SKYLIGHTS

- The skylights are fitted with a roller operated blind and flyscreen. Both of these items return automatically to their initial positions by spring action when they are released. Avoid damage to the traction mechanism by holding the flyscreen/blind and slowly guiding them to their initial positions.
- Depending on weather conditions, close the skylights to avoid humidity entering the motorhome.
- Ensure that all skylights are closed and locked before starting your journey.
- Open all blinds before setting off.
- Do not open skylights whilst vehicle is in motion.



### CAUTION

The skylights must remain closed whilst travelling and their blinds and flyscreens must be open and in the released position. The blinds and flyscreens must remain open and released even during periods in which the motorhome is inactive.



### CAUTION

Do not use alcohol-based products to clean the windows. These may permanently damage the acrylic surface.



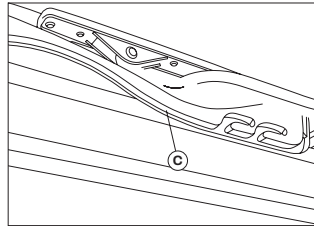
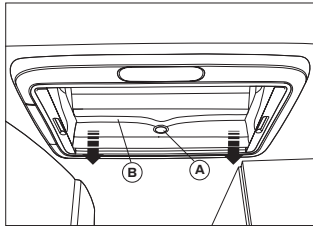
## TILTING SKYLIGHT

### OPENING

- Press safety button **A** and pull bracket **B** down using both hands.
- Pull bracket **B** in guides **C** until they are in their rearmost position.

### CLOSING

- Push bracket **B** slightly upwards using both hands.
- Push the bracket once again into the guides.
- Push the bracket up using both hands until the bracket is above safety button **A**.



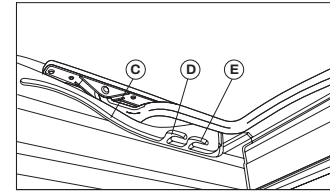
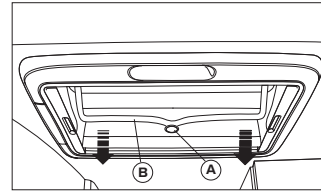
### CAUTION

Rain can enter the motorhome if the tilting skylight is in the air circulation position when it is raining. Close the tilting skylight when it rains.

### AIR CIRCULATION POSITION

- The tilting skylight can be placed in two air circulation positions.
- Press safety button **A** and pull bracket **B** down using both hands.

- Pull the bracket into the guides **C** to the desired position.
- Lightly press the bracket upwards and push it into the selected guide **D** or **E**.



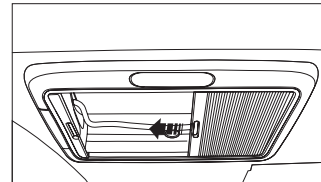
## BLACKOUT BLIND

### CLOSING

- Pull the blind by the handle to the desired position, then release the handle. The blind will remain in this position..

### OPENING

- Whilst guiding with your hand, gently push the blinds by the handle to its initial position.



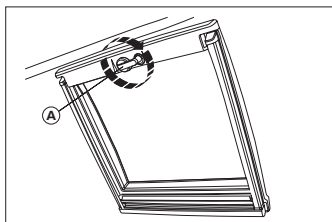
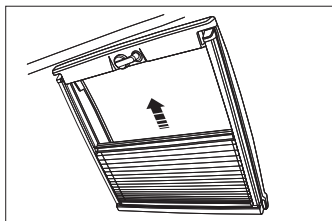
## PANORAMIC SKYLIGHT WITH OPENING HANDLE

- The panoramic skylight is fitted with a blackout blind.
- To raise the blind smoothly, pull it from the centre upwards.
- To open the panorama skylight, the blind must first be closed. Turn handle **A** on the skylight to the desired position.



### CAUTION

Guide the blackout blind whilst retracting.



## PANORAMIC SKYLIGHT WITH MANUAL LOCKING ARMS

### OPENING

- Turn lever **A** upwards.
- Open the skylight by pushing it downwards to the desired position.
- Lock the skylight by tightening the telescopic arm screws **B**.

### CLOSING

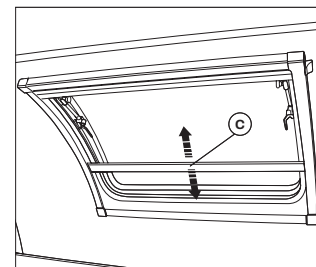
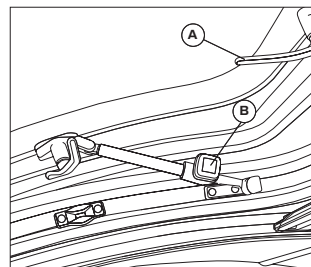
- Loosen the telescopic arm screws **B**.
- Guide the blackout blind to closure.
- Lock all levers **A**.

The panoramic skylight is fitted with a blackout blind. Grasp the edge **C** in the centre part to open and close the blind.



### CAUTION

Guide the blackout blind whilst retracting.



## SAFETY NET

- All the beds in your motorhome at a height of more than 1 metre from the floor are fitted with a safety net.
- As with all safety equipment, the safety net must be used and attached in accordance with the regulations currently in force (EN 1646-1).
- Use the upper beds only for sleeping and always fit the safety nets. Do not use upper beds to store objects which may fall whilst moving.
- Attach the safety net A by attaching the hooks B to the corresponding rings C.



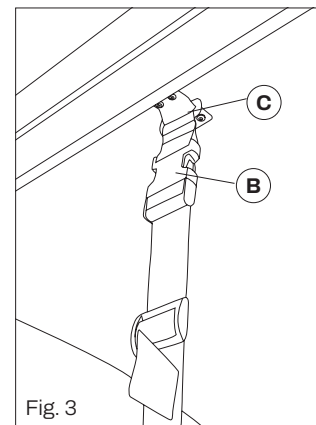
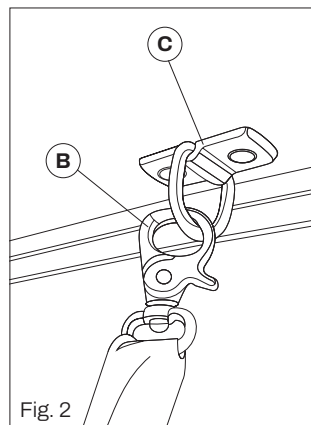
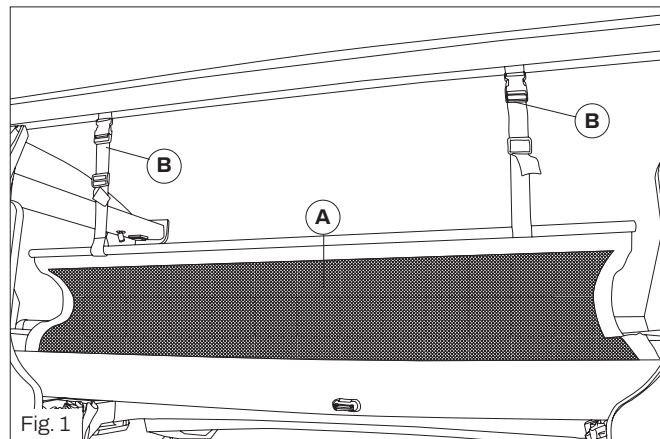
### ATTENTION

The upper beds must only be used by adults. The safety net must always be attached when using the upper beds. The upper beds may not be used by children under three.



### ATTENTION

Pay particular attention to the risk of falling when the upper beds are being used by children, particularly under 6 years of age. These beds are not suitable for unsupervised infants.



## FOLD-UP BED (VARIABLE VOLUME)

- Certain motorhome models are fitted with 'Variable Volume' beds.
- This type of bed allows for it to be used only when necessary.
- Whilst not in use, you can fold the bed up vertically either forwards or backwards and secure it using fastenings **A** provided, allowing for increased load capacity in the garage.



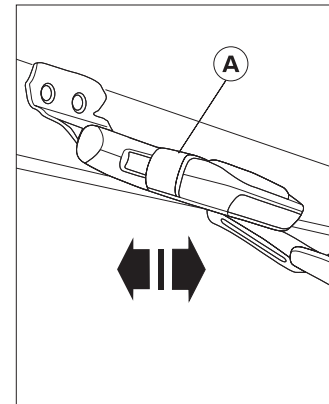
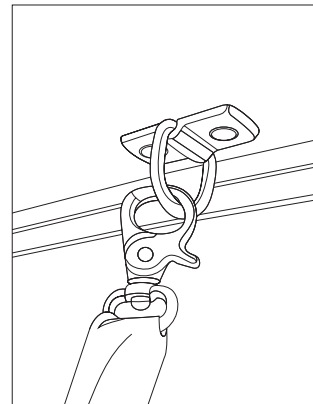
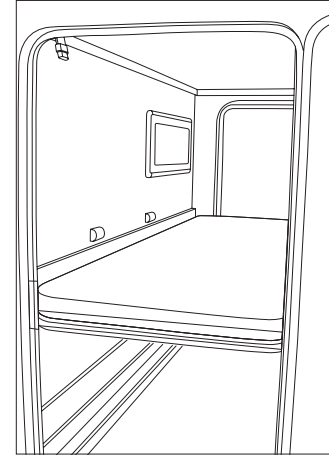
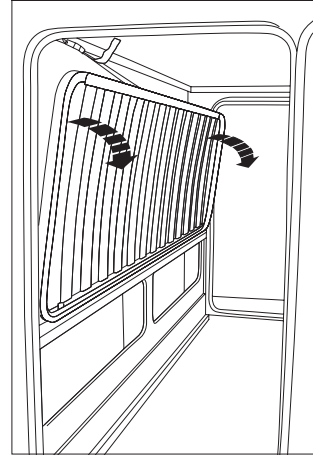
### CAUTION

Though the garage has a high load capacity, it must be used in accordance with the homologation data of the vehicle regarding the maximum load permitted for the vehicle itself and the maximum load permitted for the garage locker.



### ATTENTION

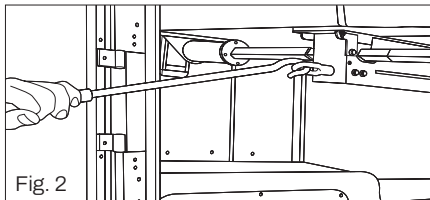
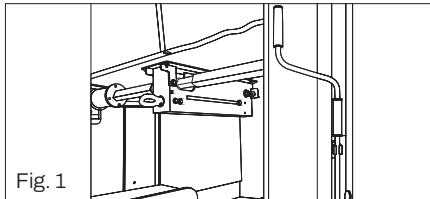
All beds can be only lifted when the vehicle is stationary.



## MANUAL FOLD-DOWN REAR BED

Step 1 Get the rod which operates the mechanism for moving the bed manually. It will either be in the garage, on the rear headboard, or in the wardrobe (Fig. 1).

Step 2 Insert the rod into the hook on the motor. Turn it clockwise to raise the bed, anti-clockwise to lower it (Fig. 2).

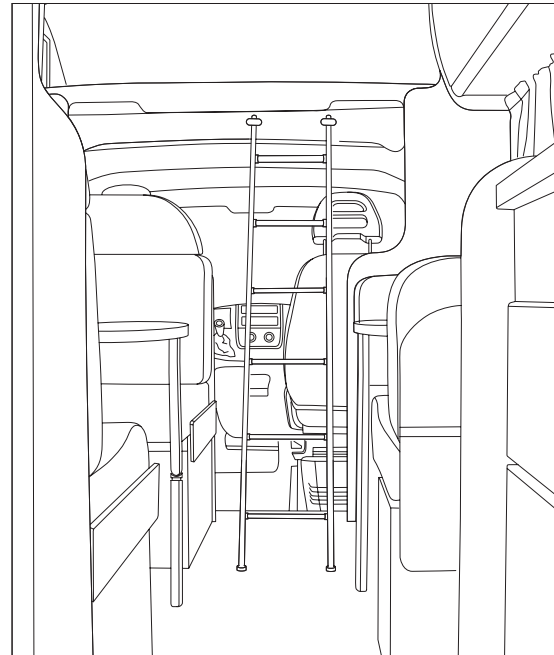


### CAUTION

The central rear double bed should not be used as a sleeping surface if it is positioned higher than 1 m from the ground.

## OVERCAB BED

If your motorhome has a cab cutaway, open the net and the folding double mattress. Remember to return the bed to its original position in the morning to maximise space. If there is no cab cutaway, you can leave the bed as it is.





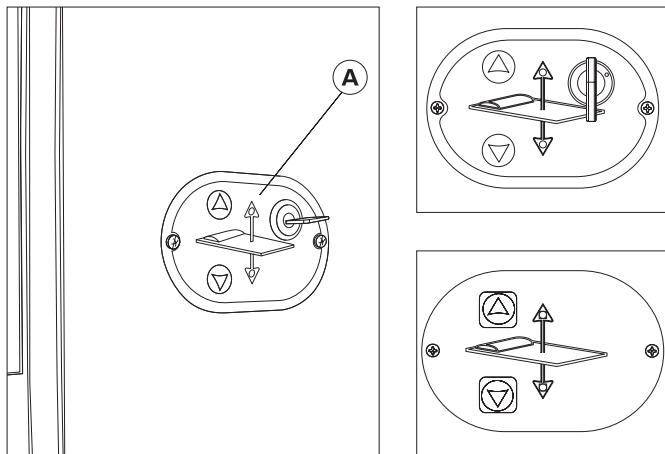
### ATTENTION

The safety net must always be attached when using the overcab bed. The overcab bed may not be used by children under three.

## ELECTRIC BELT-DRIVEN DROP-DOWN BED

The electric belt-driven drop-down bed has a wall-mounted control (A).

Insert the key and turn it clockwise. Press the button in the direction of the arrows to raise or lower the bed. Turn the key back to return it to a vertical position.



### ATTENTION

In the flat roof, no pillows, blankets or objects can be placed between the mattress and the roof when the drop-down bed is placed in the highest position.



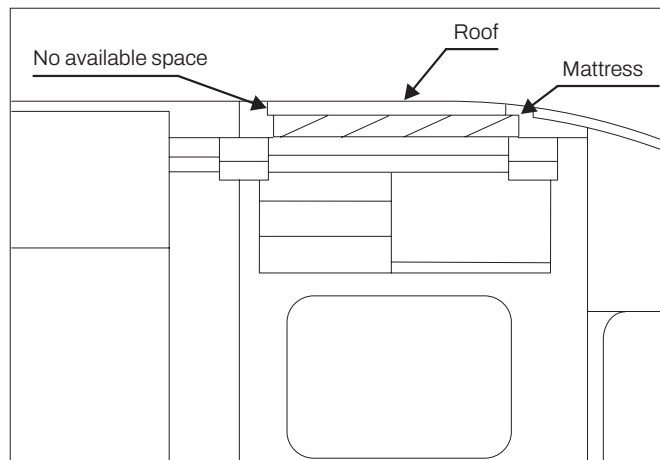
### CAUTION

It is recommended that all drop-down beds be raised/ lowered when the vehicle is stationary.



### CAUTION

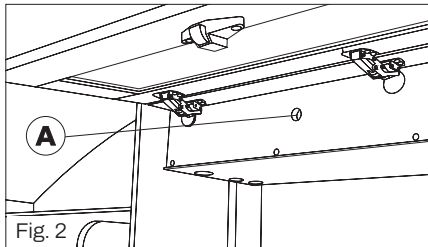
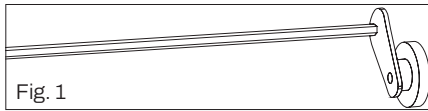
When operating the motorhome, it is important to maintain a clear manoeuvring area around the bed.



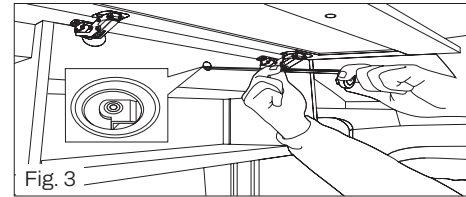
## MANUAL DROP-DOWN BED RAISING AND LOWERING

Step 1 Activate the mechanism to manually move the bed using the provided rod (Fig. 1).

Step 2 Locate the bed motor compartment. It is housed in the front cabinets, on the right or left side, depending on the type of vehicle, and is identifiable because it has an opening **A** inside, into which the rod will be inserted (Fig 2).



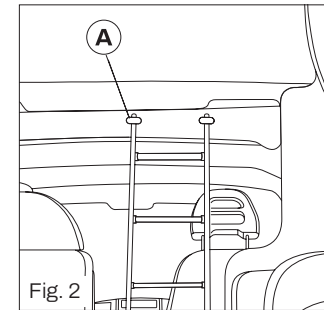
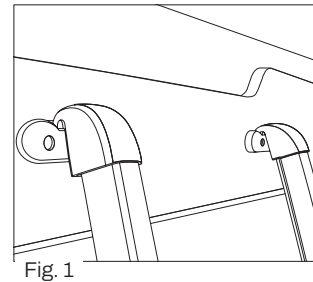
Step 3 Insert the rod into the hook on the motor. Turn it clockwise to raise the bed, anti-clockwise to lower it (Fig. 3).



## BED ACCESS LADDERS

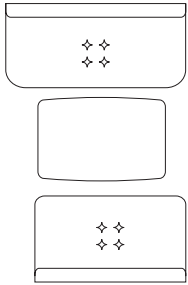
All vehicles with overcab beds, bunk beds, pull-down beds and garage beds are fitted with ladders. Depending on the model, the ladder can be used to:

- Access the rear bed located above the garage.
- Access the overcab bed or bunk bed.
- To access the upper beds, hook the ladder (Fig. 1) to supports **A** located on the front of the area you want to access (Fig. 2)
- The ladder is stored inside the locker or garage.

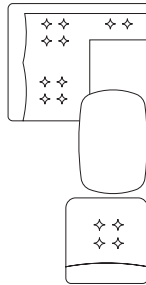


## TYPES OF DINETTES

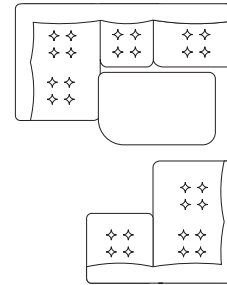
The layout of the vehicle is shown for illustrative purposes and can change depending on the model.



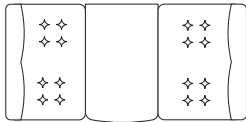
Face to face dinette



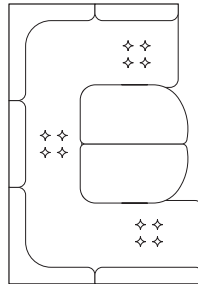
L-shaped dinette



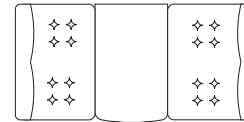
Double dinette with island



Double dinette



'U-shaped' dinette



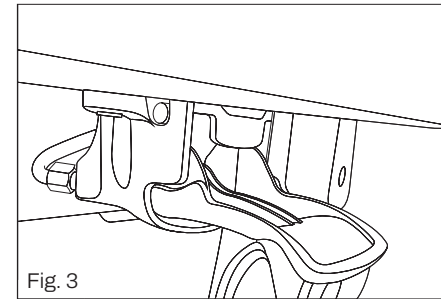
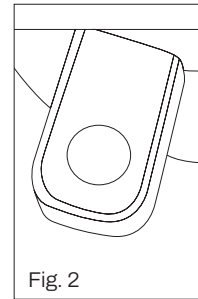
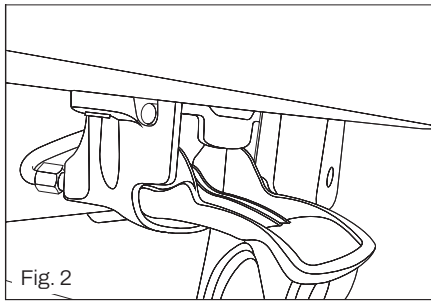
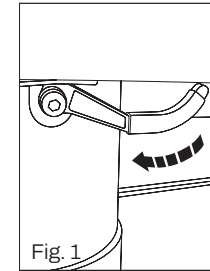
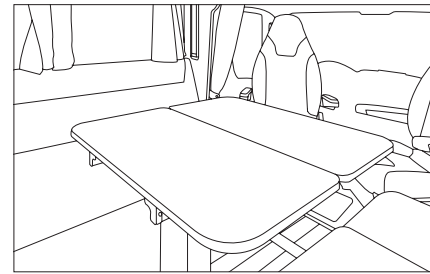
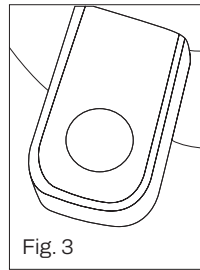
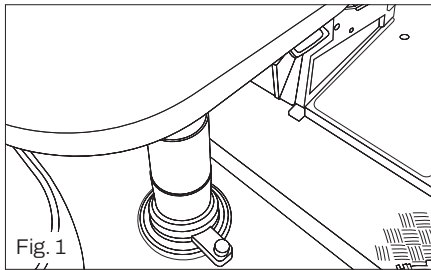
Rear dinette



## TRANSFORMING THE DINETTE

To change the seating arrangement from the day configuration to night, the table must be moved to the lowest position as shown on the following pages.

- Press and hold the button (Fig. 1 and 3) and simultaneously press in the centre area of the table to lower it.
- Press and hold the handle (Fig. 2) to rotate the table.



- Move the handle (Fig. 1) in the direction indicated by the arrow to unlock horizontally.
- Press and hold the button (Fig. 2) and simultaneously press in the centre area of the table to lower it.
- Press and hold the handle (Fig. 3) to rotate the table.

- Release unlocking lever **A** (Fig. 1) to unlock transversally.
- Turn lever **B** (Fig. 2) to release the table vertically.

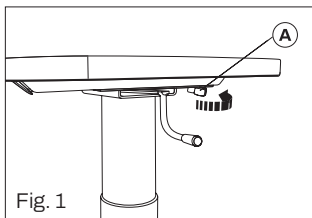


Fig. 1

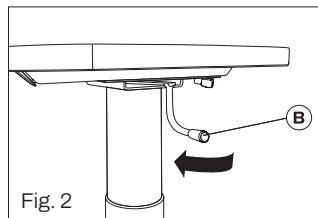


Fig. 2

- Press button **A** (Fig. 1) to fold the leg.

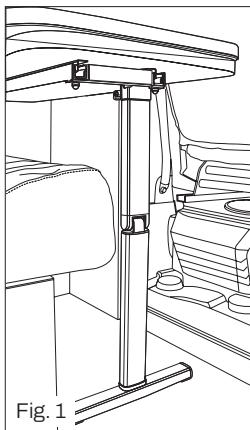


Fig. 1

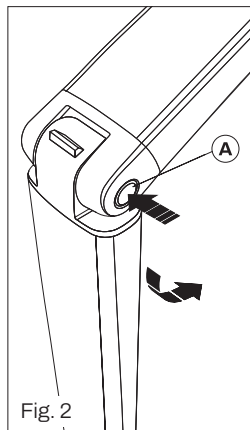


Fig. 2

**CAUTION**

Table illustrations are for illustrative purposes only, and may vary depending on the model.

If you cannot find the correct model, please scan the QR code/Link [www.luanocamp.it/dinette-night](http://www.luanocamp.it/dinette-night)



## CONVERTING THE DINETTE INTO ADDITIONAL BEDS

Please consult the following QR codes/link [www.luanocamp.it/beds-dinette](http://www.luanocamp.it/beds-dinette) to find the cushion diagrams for the arrangement of the additional beds in the seating groups.

**CAUTION**

The cushion design may be different based on the model.

**CAUTION**

Some vehicles are provided with additional night extension.

## SYSTEM USE REGULATIONS

- The entire gas system must be turned off during travel in accordance with legal requirements. The valve on the cylinder and all the taps (red) on the gas distribution unit located in the motorhome must also be closed.
- Regularly check the gas pipes and connections. Have these checks performed by a repair shop authorised by LUANO CAMP.
- Perform regular leakage checks of the pipe connection to the portable gas cylinder. The gas pipe must not have any cracks or be porous. Contact a repair shop authorised by LUANO CAMP to replace the gas pipe with a new, approved one before and no later than the date indicated on the pipe itself.
- The gas system in your motorhome is supplied by one or more portable gas cylinders, connected to a pressure reducer
- The system distributes gas to the following equipment: hob, oven, heating system, boiler and fridge.



### ATTENTION

LUANO CAMP does not accept responsibility for tampering or modifications made to the original gas system. Check the condition of the hoses on a regular bases and replace them with other approved ones by the expiry date shown on the hose itself.



### CAUTION

When the vehicle is in motion, gas appliances must be turned off, except those designed to be operated whilst in motion.

Always close the main valve of the cylinders when the gas system is not in use.



### CAUTION

According to Figure 1, before refilling (LPG, petrol, diesel or other fuels) all LPG appliances (fridge, cooker, water, heater etc.) shall be turned off.

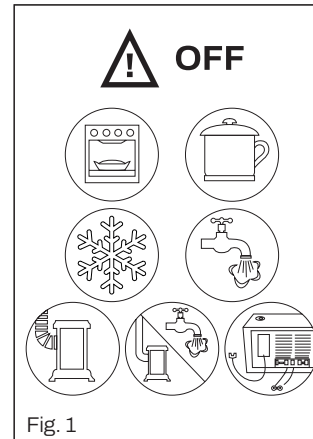


Fig. 1

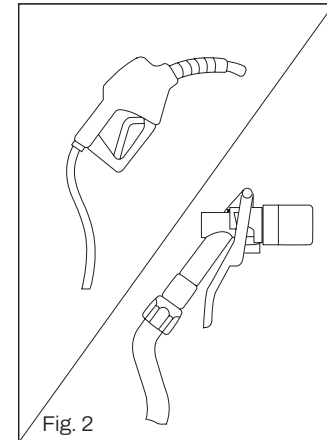


Fig. 2

## GAS CYLINDERS

Transfer the gas cylinders only into the appropriate ventilated storage compartment, which is accessible from outside the motorhome. Ensure that the vents are always unobstructed.

- Secure the gas cylinders vertically in the storage compartment so that they cannot rotate or fall over.
- Before removing the gas pipe or regulator, close the main shut-off valve.
- Fit the pressure regulator ring nut on the cylinder manually; only use a wrench to close fully.

The gas is supplied by the external portable cylinders and is delivered to the equipment via the pressure reducer and a distribution unit to various taps, one for each piece of equipment. The taps are located inside the lower cupboard in the kitchen.

- Each gas operated item is fitted with a safety valve with thermocouple which interrupts the supply of gas in the event that the flame is accidentally extinguished.

The dimensions of the garage locker vary from model to model. It is advisable to use gas cylinders having the following maximum dimensions:

- Height 600 mm
- Diameter 310 mm



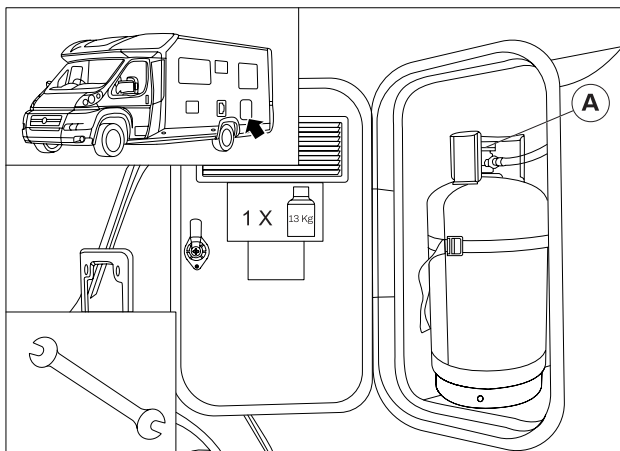
### ATTENTION

- The gas cylinder compartment is designed to contain one or two cylinders. The total weight of the cylinder(s) must not exceed 13 kg.

- In the event of gas leakage, you must aerate the compartment and (following this order) close first the cylinder and then the gas distribution unit. Closing the cylinder will close off the gas leak. Contact the closest dealership to identify the leakage with precision and repair it.
- NEVER use gas operated equipment for uses other than those specified. (e.g., the hob burners must never be used to heat the interior of the motorhome; the heater must never be used to cook or reheat food).

## HOW TO REPLACE THE GAS CYLINDERS

- Do not smoke or ignite any flame when replacing the gas cylinders.
- Close the main valve of the gas cylinder **A**. Turn the handle in the direction indicated by the arrow.
- Turn the ring nut of the pressure regulator clockwise and remove the regulator from the valve on the cylinder.
- Release the fastening strap and remove the gas cylinder from the storage compartment.
- Position the new gas cylinder in the compartment. Secure the cylinder with the fastening strap.
- With every gas cylinder change, replace the gasket of the pressure regulator with the new one provided with the new cylinder.
- Screw the pressure regulator onto the main valve of the cylinder and screw the ring nut of the gas regulator.



## 12V POWER SUPPLY

- The service battery supplies power at 12V. Depending on the model, it will be positioned in an appropriate compartment inside the vehicle.
- The service battery powers the equipment inside the living space of your motorhome, providing electricity to equipment such as the fridge, control unit, heaters, etc., as well as accessories and lights.
- The electrical parts related to the chassis and cab are powered by the vehicle's own battery.
- Both batteries are recharged when travelling by the alternator.
- Once the motor is switched off, where there is a fridge with an automatic switch, it will not be necessary to manually disconnect it from the battery as the appliance will do this automatically. In all other cases, please consult the specific appliance's manual. This function is specifically intended to ensure that the vehicle battery has enough power to start.
- You can check the battery charge by consulting the electronic control unit.



### CAUTION

It is essential that the gas cylinder outlet is fitted with a 30 Mbar pressure regulator with fixed calibration and **MAXIMUM** capacity of 1 kg/h, as well as a connection fitting compatible with the tap present on the gas cylinder which conforms to standard EN 12864. Installation must comply with EN 1949.

If you use your motorhome during winter, ensure that the cylinder contains propane gas which does not freeze in low temperatures.

If the gas freezes, the supply will be blocked and the hob and heating system will not function.

The ring nut of the pressure regulator has a left-handed thread. Screw it by turning anti-clockwise.

## 230V MAINS POWER SUPPLY

- Naturally your motorhome can also be connected to the 230V mains power supply. All equipment can be freely used and the power supply is protected by a 30 mA safety switch, more commonly known as a circuit breaker.



### ATTENTION

Any intervention you wish to make on the electrical distribution panel must be performed with the circuit breaker on '0' or 'OFF'.

The outlets inside the vehicle must be used only for their apposite appliances.

Appliances plugged to an inside socket cannot be used outside.

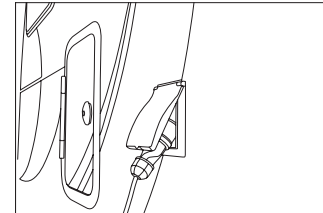
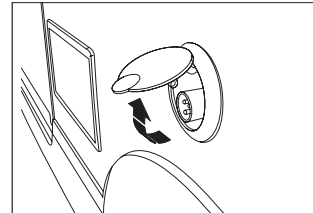


### CAUTION

- The fridge uses the auxiliary battery the most and should be switched off when the engine is not running. If you cannot connect to the mains power supply, it is advisable to use energy inside the vehicle as the battery allows power for a limited time.
- On vehicles with inverter (e.g. with coffee maker), the inverter must only be used if the service battery voltage is higher than 12.1 volts.

## EXTERNAL CONNECTION TO THE 230V MAINS POWER SUPPLY

- The mains connection cable (not supplied with the vehicle) must have specific characteristics.
- The plug and the socket must have a ground contact in compliance with standard EIC 23-12.
- The cable must be flexible and type H07 RN-F or its equivalent.
- The power supply (or transformer/battery charger) is located between the external power plug and the services battery. The power supply operates by being connected to the external network and its function is to recharge the battery and supply low voltage loads, transforming the external network's 230V AC supply voltage to the required level for charging.
- The power supply is equipped with an internal surge protection fuse. Once the optimal charge of the battery has been reached, current will be passed only partially to avoid boiling.



## 230V DISTRIBUTION BOARD

- If the circuit breaker trips to '0' or 'OFF', it is advisable to identify the cause of the fault before reconnecting the power.
- When consulting the control unit panel, it is always a good idea to check the battery charge and, in particular, whether charging is taking place correctly.

## TANK PROBES

- We recommend that you do not leave water in the tank for long periods, in particular, grey water. This may damage the probes.

## BATTERIES

- The service battery should be disconnected if you do not intend to use the vehicle for an extended period of time. To do so, just disconnect the appropriate quick-release clamp.
- Only batteries with 'AGM', 'Lead' and 'GEL' technology are allowed to be used, water-tight, sealed and maintenance-free. The battery must not be repaired in any way, shape or form.
- The service battery must always be replaced by an authorized dealership or repair shop if it needs to be changed.
- Even when using maintenance-free batteries, it's advisable to always read the manufacturer's instructions. Pay particular attention to the charging time if the battery is completely drained. This should never take less than 10 hours.
- It's good practice to fully charge the service battery every 4 to

5 months.

- It's advisable to start up the motorhome and run the engine every 2 to 3 months to keep the battery in good condition.
- Before starting your journey, check the charge of the auxiliary battery. Even if it's recharged during the trip, the duration may not be enough to fully recharge it and it's advisable to connect it to the electrical grid as soon as possible.
- We can check the battery charge level directly from the control unit, and the value should not be less than 12.5 V.
- A completely discharged battery reaches the value of 12.5 V only after 12 hours of connection to the electrical grid.



### ATTENTION

Leaving the battery discharged for a long period can irreparably compromise its charging capacity, and it is worth remembering that the higher the external temperature, the greater the speed at which the battery discharges. The same happens in case of very low ambient temperature.



### CAUTION

Any replacement of the auxiliary battery must be of the same type and specifications as those listed in this manual. Turn off all accessories and lights before connecting or disconnecting the auxiliary battery.



### CAUTION

- Starting the engine with the service battery disconnected could cause a short circuit.
- A battery left discharged for over six months is

irreparably damaged, with permanent loss of charge capacity.

## CHARGING THE BATTERIES

- In addition to whilst driving, the service battery can be recharged in two ways: by connecting the vehicle to the electrical grid or by using an external charger.
- In the latter case, it is recommended to remove the battery.
- If you want to remove or replace the battery, remember to disconnect the negative pole first and then the positive pole.

## BATTERY CONSERVATION DURING WINTER

- Batteries lose their charge rapidly during winter. If possible, periodically connect the power cable to the electrical grid to recharge it.
- When reattaching, proceed in reverse, first with the positive terminal and then the negative

## WATER SYSTEM

Every vehicle is equipped with a water system to distribute the potable water stored in tanks, to various outlets. The water system can be activated by switching on the water pump switch located in the control unit.

## CLEAN WATER TANK

The clean water tank can be filled from the outside through the appropriate port, which can be on the right or left side of the motorhome, depending on the model.



### ATTENTION

- Any repair work on the water system must be carried out by authorised LUANO CAMP repair shop personnel.

## WATER FILLING INLET OPENING

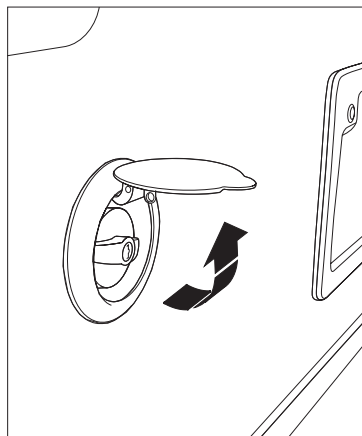
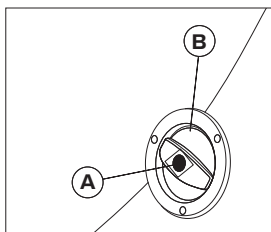
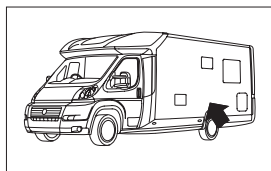
- Some models have a flap to access the water supply cap.
- For others, the cap can be accessed directly.
- To open, insert the key into lock **A**, turn anti-clockwise, and remove the key.
- Then, turn knob **B** anti-clockwise to remove the cap.
- Fill the tank.
- To close the inlet, repeat the sequence in reverse order.





**TIPS**

- To prevent the build-up of deposits, periodically clean the tank. Clean it with appropriate products such as disinfectant.
- Do not use harmful products.



The tank has a probe which reports the level of available water on the control panel. To have 2-3 days of autonomy for 4 people, the water consumption must be considered.



**ATTENTION**

The water in the clean water tank should not be considered potable.



**ATTENTION**

The water in the tank loses its hygienic properties, after a few days—even if additives have been added. It is advisable not to use the water for food preparation. It is good practice to frequently replace the water after cleaning the tank with a disinfectant.



**ATTENTION**

Before using the motorhome, thoroughly rinse the tank and pipes with potable water, fill the water supply inlet, drain the water by leaving the bathroom and kitchen taps open. The tank has an internal port for this purpose (see maintenance chapter).



**ATTENTION**

To increase the gross vehicle weight whilst driving, the clean water tank must contain 20 litres.



**TIPS**

During periods of motorhome inactivity, it's advisable to completely empty the tank.

<b>WATER SYSTEM TROUBLESHOOTING</b>		
<b>PROBLEM</b>	<b>CAUSE</b>	<b>SOLUTION</b>
The pump does not start when the tap is opened	Battery is flat	Check the battery charge and: - If available, connect to the 230V main - Start the engine and make a run to allow the battery to recharge
	Contacts oxidized	Thoroughly clean the pump contacts
	Blown fuse	Check to see that the fuse panel is on and, if necessary, replace the damaged fuse
	Cable disconnected	Verify that the pump power cable is correct
The pump starts when the taps are closed	The shut-off valve has a leak	Contact a repair shop authorised by LUANO CAMP for a replacement
	There is a leak in the water system	Check the piping and contact a repair shop authorised by LUANO CAMP if a leak is found
	Damaged pump	Contact a repair shop authorised by LUANO CAMP for a replacement
The pump does not stop when the taps are closed	The pressure switch is faulty	Contact a repair shop authorised by LUANO CAMP for a check and possible replacement
	There is a leak in the water system	Check the piping and contact a repair shop authorised by LUANO CAMP if a leak is found
	There is air in the system	Open all the taps to accelerate charging the system
Water does not flow from the taps	There is air in the pipes	Open all the taps to accelerate charging the system
	The tap is blocked	Confirm by opening another tap and contact a repair shop authorised by LUANO CAMP if necessary
	The water pipe is bent	Place the pipe in the correct position. In any event, contact a repair shop authorised by LUANO CAMP for a replacement
	The filter is blocked	Clean the filter following the instructions provided in the User and Maintenance manual of the pump manufacturer
	Frozen pipe	Warm up the pipe to allow for defrosting

## GREY WATER TANK

- This motorhome is equipped with a grey water tank (excluding the WC) under the body. The water level of the tank is shown on the control unit panel. The level in the tank can be checked using the control unit.



### CAUTION

Do not pour water used for cooking pasta down the drain, as the high starch and fat content will settle over time in the tank and cause unpleasant odours.



### CAUTION

To avoid possible problems with the grey water tank in winter or in very low temperatures, add anti-freeze in the proportions indicated on the product's packaging. Pour it into the tank through one of the sink drains.

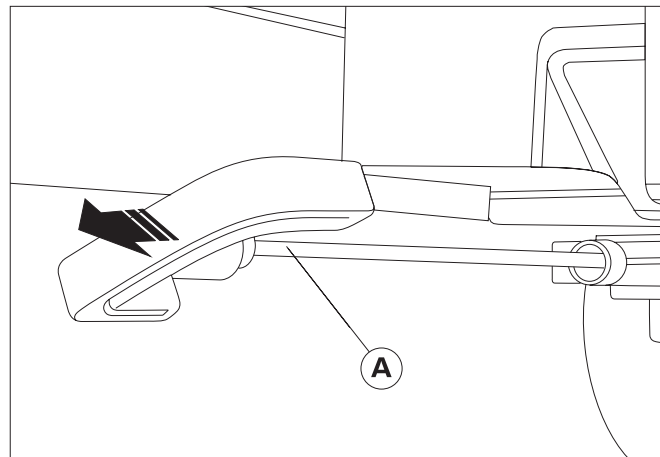


### TIPS

Close the sink and shower drains with the appropriate plugs to avoid unpleasant odours when not in use.

## EMPTYING THE GREY WATER TANK

- Your motorhome is equipped with a grey water tank, excluding the WC, which has a separate cassette. The level of the tank is indicated on the control panel both visually and audibly. To discharge (in designated areas), simply pull the valve lever **A** located outside the vehicle.
- The drain valve on some models is equipped with a specific connection for an extension (flexible hose). Once inserted, this extension allows you to discharge waste water within a certain radius without having to remove the motorhome.



**CAUTION**

The position of the grey water tank varies depending on the model of motorhome, and as a result, the position of the drain valve also varies.

**ENVIRONMENT**

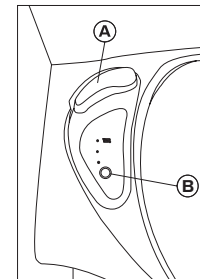
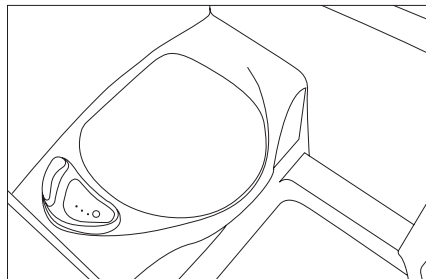
Empty the grey water tank only at designated disposal points or in designated areas (wells) at campsites.

**TOILET CASSETTE**

- The motorhome is equipped with a cassette WC with water flush from the clean water tank. The WC may vary depending on your model.
- The water inlet and drainage are activated by means of lever **A** located on the toilet. To flush press button **D** located above the toilet. The cassette is located outside the motorhome in line with the WC.

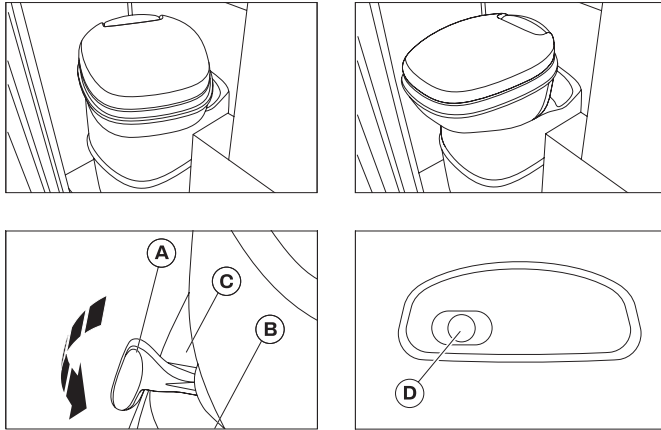
**FLUSHING**

- Move lever **A** to open the discharge outlet.
- Press and hold button **B** to flush. Keep it pressed for the time required.
- Move lever **A** to close the discharge outlet.



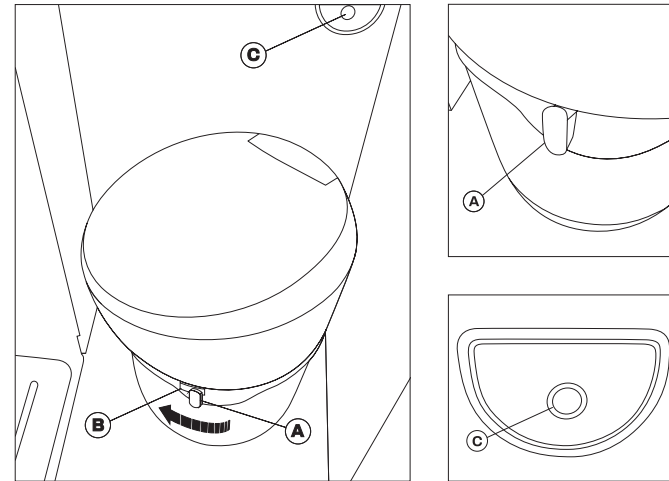
## TOILET CASSETTE

- Your motorhome is equipped with a cassette WC with water flush from the clean water tank. The WC may vary depending on the model.
- The water inlet and drainage are activated by means of lever **A** located on the toilet. To flush press button **C** located above the toilet. The cassette is located outside the motorhome in line with the WC.



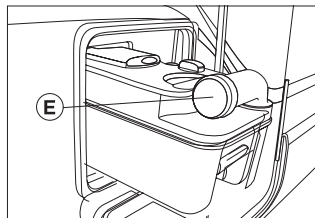
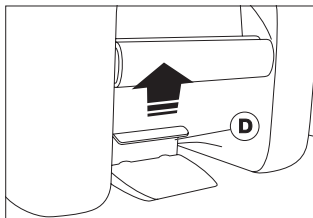
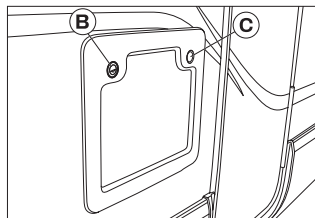
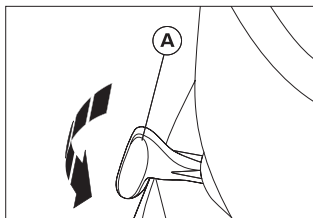
## FLUSHING

- Move lever **A** to position **B** to open the discharge outlet.
- Press and hold button **C** to flush. Keep it pressed for the time required.
- Move lever to position **A** to close the discharge outlet.



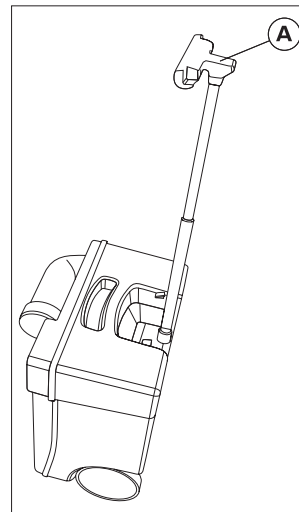
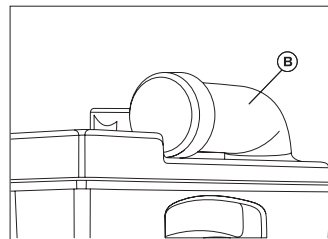
## EMPTYING THE CASSETTE

- Depending on the motorhome model, the door to access the WC cassette may be on the right or left side.
- The tank must be emptied as soon as the red LED light on the toilet control panel or WC is turned on.
- Make sure the WC discharge door is closed, lever **A** must be in the central position.
- Open the lock **B** with the key, then remove it.
- Press button **C** and open the door.
- Apply light pressure upwards on the appropriate handle **D** and remove the cassette.
- Cover the discharge valve with the provided cap **E**.



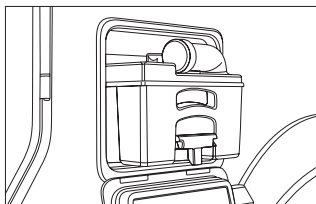
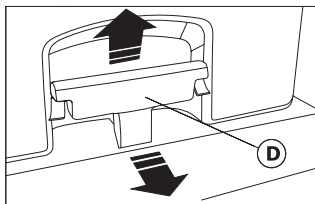
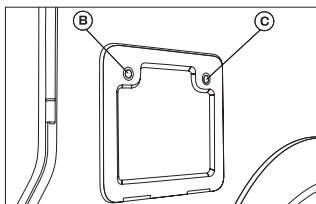
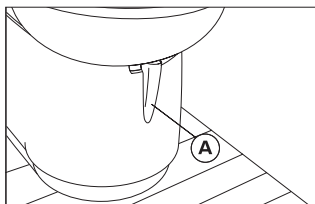
## TOILET CASSETTE HANDLING PROCEDURE

- Extract and lift the cassette using handle **A** from locking position, carry the cassette to an authorised dumping point holding it by the handle.
- Put the handle back, turn the coupling **B**, remove the dispenser cap, pour specific toilet fluid into the cassette, add approximately 2 litres of water and grasp the tank so as to hold the ventilation button pressed whilst emptying.



## EMPTYING THE CASSETTE

- Depending on the camper model, the door to access the WC cassette may be on the right or left side.
- The tank has a capacity of about 18 litres and must be emptied as soon as the red LED light on the toilet control panel or WC is turned on.
- Make sure the WC discharge door is closed, lever **A** must be in the central position.
- Open the lock **B** with the key, then remove it.
- Press button **C** and open the door.
- Apply light pressure upwards on the appropriate handle **D** and remove the cassette.
- Cover the discharge valve with the provided cap.



### ATTENTION

To increase the gross vehicle weight whilst driving, the clean water tank must contain 20 litres.



### ENVIRONMENT

Emptying the cassette in waste disposal points (motorhome Service) or in camping collection points. Emptying the cassette in camping toilets is not allowed.



### CAUTION

Do not force the cassette into its compartment, as this could cause serious damage. In case of difficulty, check that the discharge valve is in the correct position.



### CAUTION

Never add toilet fluid through the discharge valve as it could damage the discharge tank gasket. Only add liquids via the discharge coupling.



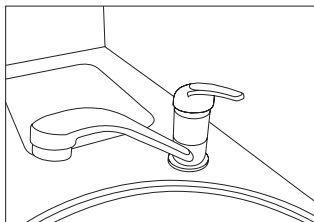
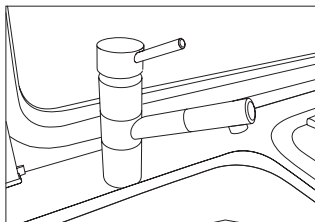
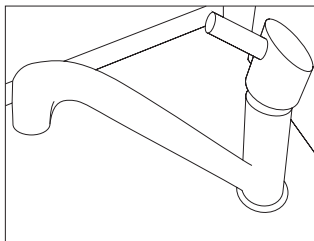
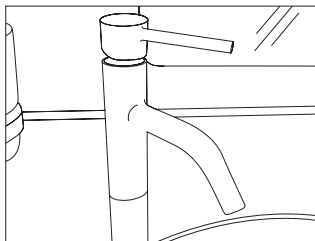
### CAUTION

Lubricate the lip gasket at least once a year using appropriate products. Wash and disinfect the cassette with water and disinfectants.

## TAPS AND PIPING

The depictions of the taps are for illustration purposes only and may vary in both form and position depending on the model.

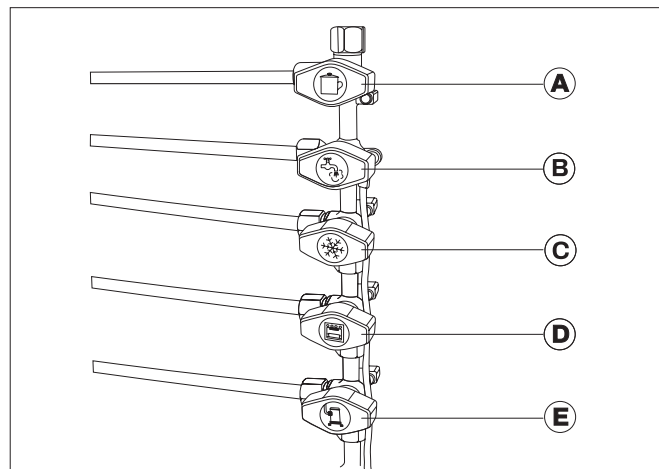
- The water system pipes connect all the fixtures. They are made of non-toxic materials suitable for food. The pipes consist of a cold line, blue coloured pipe, and a hot water line (red pipe).
- Operation, maintenance, and cleaning of the taps should be done as you would with those in your home.



## GAS DISTRIBUTION CONTROL UNIT

Your motorhome is fitted with a hob, oven, fridge, heater and boiler. Before putting into operation installed and gas-operated equipment, open the main shut-off valve of the gas cylinder and the tap of the corresponding gas cylinder.

- A** - Hob tap
- B** - Boiler tap
- C** - Fridge tap
- D** - Oven tap
- E** - Heater tap







**CAUTION**

The gas control unit may vary according to the fittings in the motorhome.



**ATTENTION**

Read the instruction manual supplied by the manufacturer when you use gas appliances for the first time.

**HEATING SYSTEM**

All our motorhomes are equipped with an internal hot air distribution system.

For information on the different types of devices, please consult the following QR code/link [www.luanocamp.it/heating](http://www.luanocamp.it/heating)

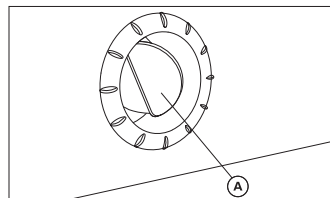


**USING THE HEATING CORRECTLY**

The motorhome is equipped with several air vents. A series of ducts transport hot air to the vents. Orient the vents using flap **A** so that hot air comes out in the desired direction.

The air flow can vary based on the opening of the vents. With the vent fully open there will be maximum hot air flow, with partially open vents there will be reduced hot air flow.

When all vents are open, the hot air flow from each vent is limited. The hot air flow can vary based on the open vents.



**ATTENTION**

Have a repair shop authorised by LUANO CAMP check the discharge elements of all gas appliances once a year. In particular, check the heater discharge which must function efficiently and be free of obstructions and breakages. Take the utmost care to avoid crushing, holes, tears or detachments of the heating discharge pipes in order to avoid the release of carbon dioxide.



**ATTENTION**

The heat exchanger must be replaced after 10 years from its initial operation. It must be replaced by the heater manufacturer or by a repair shop authorised by LUANO CAMP.



**CAUTION**

Do not obstruct the air vents in your motorhome.

## KITCHEN EXTRACTOR FAN

The kitchen extractor fan removes vapours, fumes and unpleasant odours during cooking. To operate it, simply press the button. Please remember to limit excessive use of suction to what is strictly necessary in order to avoid excessive energy consumption.



### ATTENTION

- Before operating the hob, ensure proper ventilation by opening windows and skylight.
- Do not use the hob or the oven as a heater.



### ATTENTION

When the gas stove is in use, keep flammable or easily ignitable objects away from it.



### CAUTION

Do not use the glass cover of the hob as a support surface.

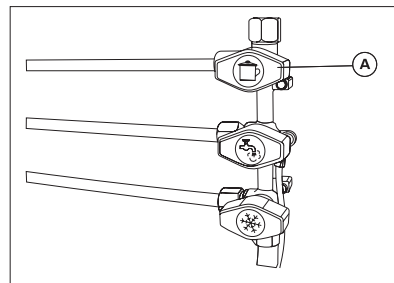


### CAUTION

Lower the hob cover whilst in transit.

## HOB

- Turn on the hob by opening the shut-off valve on gas cylinder **A** and the gas tap marked 'Kitchen'.



### CAUTION

Do not close the glass hob cover whilst it is still warm.



### CAUTION

A flame guard is available near the hob and can be dismantled for washing purposes if necessary. Ensure that the flame guard is installed when the stove is being used.

For information on the different types of appliances, please consult the following QR code/ link [www.luanocamp.it/hob](http://www.luanocamp.it/hob)



## FRIDGE

- It is recommended to clean the inside of the fridge with the utmost care before using.
- To turn it on, hold the on/off switch down for 1 second.

*For information on the different types of appliances, please consult the following QR code/ link [www.luanocamp.it/fridge](http://www.luanocamp.it/fridge)*



### **CAUTION**

Read the respective user and maintenance manual carefully.

# MAINTENANCE

## SCHEDULED MAINTENANCE

### EXTERNAL CLEANING

The motorhome is made of materials which are particularly resistant to the elements and atmospheric conditions. Periodically wash your motorhome with a water jet from top to bottom. Use neutral and non-aggressive cleaning agents. Do not use hard brushes. Dry surfaces with soft cloth. Take special care in selecting products to clean plastic parts, bumpers and side straps. Do not use alcohol-based products or solvents. Refer to a repair shop authorised by LUANO CAMP for advice on recommended products.

### INTERNAL CLEANING

To keep the interior of your motorhome always looking new it is essential to ensure thorough and periodic cleaning. Advice on cleaning various components is provided below:

#### FURNISHINGS

Use a soft, slightly damp cloth with neutral soap for cleaning the internal and external surfaces of furnishings, furniture handles and various plastic parts.

#### CUSHION COVERS, CURTAINS AND FABRICS

Dry clean fabrics to avoid shrinking and discolouring. Do not

wash the cushions.

#### SINK AND HOB

Do not wash the sink and the hob with abrasive products. Use water and a suitable dense detergent. Clean the gas stove with a damp sponge. Avoid water from entering any gas stove openings, as water could damage it.

#### WINDOWS, BLACKOUT BLINDS AND FLYSCREENS

Particular attention must be given to windows, as they are made of acrylic glass and must be treated with care. Brush the roller blackout blinds and flyscreens with a soft brush. In case of 'greasy' dirt, use soapy water at 30°C for blinds near the gas stove.

#### BATHROOM

When cleaning the bathroom, only use a solution of water and soap. Do not use alcohol-based products.

#### FLOORING

Use a neutral soap solution in warm water. Scrub with a non-abrasive soft sponge and rinse with warm water.

#### BLACK WATER TANK

After using the motorhome, it is recommended to clean the black water tank using detergent and rinsing with plenty of water.



#### ATTENTION

- When washing your motorhome, do not use abrasive substances or sponges that may damage and/or

scratch glossy surfaces.

- To better protect the paintwork, avoid washing the motorhome after a long stay in the sun.
- Do not use high-pressure or high-temperature water blasters when washing your motorhome.
- Do not direct the water jet towards the refrigerator vents or roof vents.
- Do not clean the exterior graphic details with alcohol or solvents.
- If the motorhome surface has dull areas, you can treat the affected area with a non-abrasive car wax.



### CAUTION

- Do not rub the acrylic glass surface when it is dry, as dust particles may scratch it.
- Clean the acrylic glass with warm water, a neutral detergent, and a soft cloth.
- Do not use glass cleaners containing alcohol or chemical additives as they will irreparably damage the acrylic glass surface.
- Treat the rubber seals around the windows with glycerine.

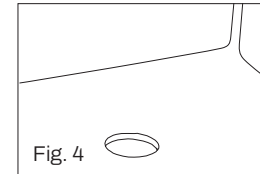
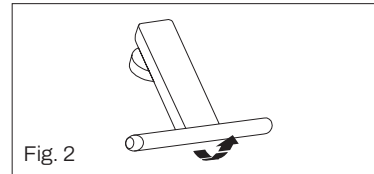
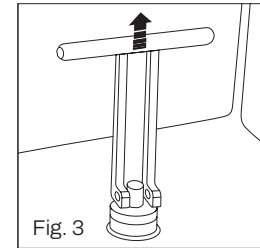
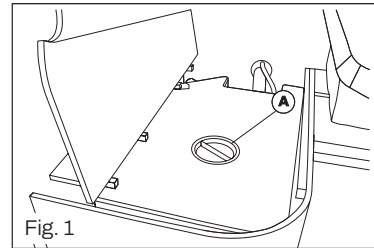


### ATTENTION

For safety reasons, replacement parts for an appliance must be in compliance with the manufacturer's specifications and must be installed by the manufacturer or one of their agents.

## CLEAN WATER TANK

Clean the 'clean water' tank and pipes thoroughly using disinfectants available at chemists at least once a month. Do not use the water from the clean water tank for drinking. To clean the tank, use outlet **A** located on the top of the tank. To clean, unscrew the cap. To empty the tank, open outlet **A**, insert hand inside the tank, grip and rotate the "T" shaped cap (Fig. 2) upwards 90° (Fig. 3), pull and remove the cap (see Fig. 4). Once emptied, replace the cap.

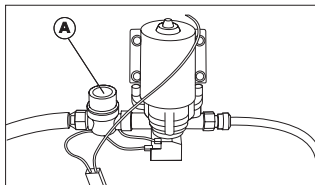


## WATER SYSTEM

### CLEANING THE FILTER OF THE INTERNAL WATER PUMP

Periodically clean the external filter or when the water flow from the taps is reduced, even when there is water in the tank and the pump is functioning. Clean the tap filters first, then clean the pump filter if necessary.

- Disconnect the water pump switch from the electronic control panel.
- Empty the water tank and flush all the pipes of the plumbing system.
- Unscrew the plastic fitting that connects the filter to the discharge pipe.
- Unscrew the filter cover **A**, remove the filter.
- Clean the filter with water and a sponge.



For information on the different types, please consult the following QR codes/links  
[www.luanocamp.it/water-pump](http://www.luanocamp.it/water-pump)



#### CAUTION

Have the tightening of the hose clamps, in correspondence with the pump, taps, boiler, sink drains, etc., checked at an authorized LUANO CAMP repair shop, particularly on hot water pipes.



#### CAUTION

The internal filter cleaning must be carried out at an authorized LUANO CAMP repair shop.

## PERIODS OF INACTIVITY

### SHORT-TERM

If the motorhome is to remain idle for a short period, some actions are necessary:

### VEHICLE

- Fill the fuel tank with winter diesel to avoid condensation that can cause corrosion and damage the feeding system.
- If it is not possible to lift the motorhome slightly using jacks to relieve the weight from the tires, move the motorhome every 3/4 weeks to avoid tire deformation.
- Protect the tires from direct sun to prevent cracking.
- Ensure that the floor and underbody have sufficient air circulation.

### LIVING AREA

- Clean the fridge, leave the refrigerator door and freezer

- compartment slightly open.
- Cover the dinette and seat cushions with a breathable cloth.

### **GAS SYSTEM**

- Close the main shut-off valve of the gas.
- Close all the gas taps.
- Remove the gas cylinders even if empty.

### **ELECTRICAL SYSTEM**

- Fully charge the service and vehicle batteries.
- Disconnect the battery cut-off switch.

### **WATER SYSTEM**

- Empty the water system completely, including the water pipes. Leave water taps open. Leave all discharge taps open.



#### **CAUTION**

Charge the battery for at least 20 hours before any period of inactivity.

### **WINTER INACTIVITY**

Additional measures need to be taken during the winter period:

#### **VEHICLE**

- Fill the fuel tank with winter diesel to avoid condensation that can cause corrosion and damage the feeding system.

#### **MOTORHOME**

- Leave the forced ventilation open.

- Clean and lubricate all door and cupboard hinges.
- Cover all gaskets with talcum powder or a silicone spray.

### **LIVING AREA**

- Remove the cushions and backrests of the dinette and store them in a dry place.
- Aerate the interior of the motorhome every 2 to 3 weeks.
- Leave all cupboards and shelves empty. Open cupboard doors and drawers.
- Carefully clean inside cupboards.

### **ELECTRICAL SYSTEM**

- Remove the vehicle and service batteries and store them in a place protected from freezing.

### **WATER SYSTEM**

- Clean the water system using the products previously indicated.



#### **CAUTION**

Humidity and lack of air circulation, for example, by sheets or nylon coverings, can result in condensation marks and stains on the motorhome surface.

## OPTIONS

### HEATED FLOORING

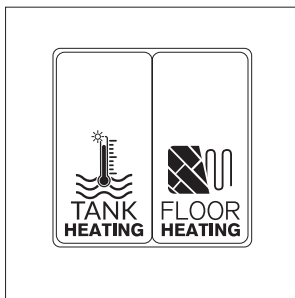
The heated flooring is turned on and off through the switch usually located near the kitchen.

The system is connected to the 230V main and is therefore protected by a circuit breaker. The heating is carried out via resistors that run inside the floor.

### HEATED TANK

The heated tank prevents the grey water from freezing. The power switch is usually located near the kitchen.

It operates at 12V. If turned on, it activates a resistor inside the tank if the temperature drops below 3°C.



## WARRANTY

The 'warranty certificate' which outlines all the services and conditions reserved for the customer is delivered by the dealership to the customer at the time of sale. These documents indicate:

- Model (commercial identification)
- Chassis number
- Registration date

Please have all of this information to hand when corresponding with our customer support.

The chassis warranty certificate will be delivered to the customer by the dealership at the time of sale, this procedure remains valid until different arrangements are made by the chassis builders.

With regard to the chassis on which the motorhome is mounted, we invite you to consult the warranty certificate of the chassis builder and the User Manual of the manufacturer and to comply with the prescriptions contained therein.

Any damage caused by improper use of the component is not covered by warranty.

The warranty does not cover modifications and tampering of devices or systems, nor the use of non-original spare parts.

Aftermarket accessories installed are not the responsibility of LUANO CAMP.



# INHALTSVERZEICHNIS

125 EINFÜHRUNG

129 SICHERHEITSVORSCHRIFTEN

133 VOR DER ABREISE

137 WÄHREND DER FAHRT

140 WÄHREND DER FAHRTUNTERBRECHUNG

143 BEWOHNEN DES WOHNMOBILS

177 WARTUNG

182 OPTIONAL

182 GARANTIE

Sehr geehrter Kunde,

Vielen Dank, dass Sie sich für ein Wohnmobil der Firma LUANO CAMP SRL entschieden haben.

Damit dieser Kauf zu Ihrer vollen Zufriedenheit verläuft, müssen Sie alle hier aufgeführten Hinweise und Warnungen beachten.

Wir möchten Sie darauf hinweisen, dass es für den Gebrauch und die Wartung Ihres Wohnmobils unerlässlich ist, dieses Handbuch sorgfältig zu lesen und es stets im Wohnmobil aufzubewahren, da es wichtige und unerlässliche Informationen für die Sicherheit des Fahrzeugs, von Personen und der Umwelt enthält.

Die Informationen in den verschiedenen Abschnitten des Handbuchs beziehen sich auch auf die Komponenten und eventuell installierte Sonderausstattungen.

Dieses Handbuch muss daher unbedingt im Voraus konsultiert werden, um die korrekte Verwendung und Wartung des Wohnmobils zu gewährleisten.

LUANO CAMP SRL kann nicht für Schäden/Fehlfunktionen haftbar gemacht werden, die sich aus der Nichtbeachtung des Inhalts dieses Handbuchs ergeben, dessen Inhalt sorgfältig entwickelt wurde, um eine zufriedenstellende und sichere Nutzung zu ermöglichen. Die nachstehenden Informationen, Abbildungen usw. beruhen auf den zum Zeitpunkt der Drucklegung verfügbaren Daten und sind lediglich Richtwerte.

LUANO CAMP SRL behält sich das Recht vor, ohne Vorankündigung Änderungen an den Fahrzeugen vorzunehmen, die als angemessen erscheinen.

# EINFÜHRUNG

## Lesen Sie die Bedienungsanleitung des Wohnmobils vor der ersten Benutzung sorgfältig durch

Die Symbole in diesem Handbuch haben die folgende Bedeutung. Achten Sie besonders auf die mit den nachstehenden Symbolen gekennzeichneten Teile und ihre Bedeutungen.



### **ACHTUNG**

Die Nichtbeachtung dieses Symbols kann zur Gefährdung von Personen führen



### **WARNUNG**

Die Nichtbeachtung dieses Symbols kann auch das Fahrzeuginnere beschädigen



### **HINWEISE**

Dieses Symbol kennzeichnet einen Hinweis



### **UMWELT**

Dieses Symbol unterstreicht den Respekt für die Umwelt

## FAHRZEUG-IDENTIFIKATIONSDATEN

### FAHRGESTELL-IDENTIFIZIERUNGSNUMMER

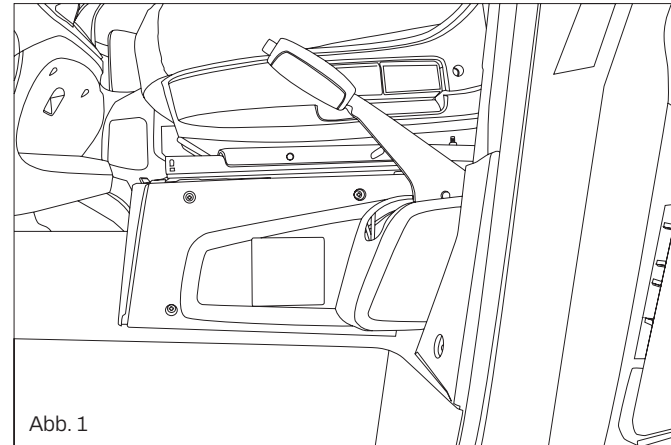
- Die Position des Fahrgestell-Identifizierungsschildes entnehmen Sie bitte dem mit dem Wohnmobil gelieferten Handbuch des Herstellers über Nutzung und Wartung.
- Die Fahrgestellnummer finden Sie in der Zulassungsbescheinigung.

### IDENTIFIKATIONSNUMMER DER GEHÄUSEZELLE

Die Identifikationsdaten der Wohnzelle finden Sie auf dem LUANO CAMP-Übersichtsschild, das sich an der Außenseite des Beifahrersitzes befindet (Abb. 1). Der Besitzer des Wohnmobils muss sie zur Kenntnis nehmen, wenn er mit LUANO CAMP kommunizieren muss.

Das Übersichtsschild zeigt die Identifikationsdaten (Abb. 2).

- A** Typgenehmigungsnummer
- B** Identifikationsnummer des Modells
- C** Identifikationsnummer des Ausstatters
- D** Maximal zulässiges Gesamtgewicht des Fahrzeugs
- E** Maximal zulässiges Gesamtgewicht des Fahrzeugs mit Anhänger
- F** Maximal zulässiges Gewicht auf der Vorderachse
- G** Maximal zulässiges Gewicht auf der Hinterachse
- H** Fahrgestell-Identifizierungsnummer



	LUANO CAMP S.r.l.	
<b>A</b>	e49*2007/46* 1234*00	
	FASE 2	
<b>H</b>	*VF1VA000000000000*	
	<b>D</b> Kg	3500
	<b>E</b> Kg	5500
	<b>F</b> 1 Kg	1850
	<b>G</b> 2 Kg	2100
	TIPO FASE 2	
<b>B</b>	AGRL9F3	
	CODICE LUANO	
<b>C</b>	*ZB5L91XYEOAG00000*	

Abb. 2

## BESCHREIBUNG DER FAHRZEUGMASSE

### TECHNISCH ZULÄSSIGE HÖCHSTMASSE:

Das vom Hersteller zugelassene Höchstgewicht des Fahrzeugs in beladenem Zustand (siehe Seite 6, Punkt D); diese Masse darf nicht überschritten werden.

### LEERE MASSE:

Gewicht des Grundfahrzeugs ohne Flüssigkeiten und Fahrer.

### MASSE IN FAHRBEREITEM ZUSTAND:

Gewicht des Grundfahrzeugs leer mit Fahrer (75 kg), 100 Prozent des Kraftstofftankvolumens, 90 Prozent des Frischwassertanks (unterwegs mit 20 Litern gefüllt), eine Gasflasche (15 kg). Es wird gemäß der Richtlinie 2007/46/EG berechnet, die eine Toleranz von +/- 5 % vorsieht.

### NENNLAST:

ist die Differenz zwischen der technisch zulässigen Höchstmasse und der Masse in fahrbereitem Zustand. Dies ist die maximale Zuladung, die für die Wohnelemente, die beförderten Fahrgäste gemäß der Definition des Herstellers (ohne den Fahrer, der bereits in der Masse in fahrbereitem Zustand enthalten ist) und deren persönliche Gegenstände verwendet werden kann.



### WARNUNG

Das Gewicht von nicht serienmäßigem Zubehör ist in der Masse in fahrbereitem Zustand nicht enthalten.

Alles, was nicht in der BASIS-Version des Fahrzeugs enthalten ist, sei es die Zelle oder das Fahrgestell, führt zu einer Erhöhung des Gewichts im laufenden Betrieb und verringert die Nutzlast um den Betrag, der dem Gewicht des Fahrzeugs entspricht.



### WARNUNG

Vergewissern Sie sich, dass Sie die Masse der Gegenstände, die Sie im Wohnmobil transportieren wollen, richtig eingeschätzt haben. Beispiel:

- Kinderwagen, Sonderausstattung, lebensnotwendige Ausstattung.
- Persönliche Gegenstände, Kleidung, Lebensmittel, Haustiere.
- Fahrräder, Surfbretter, Sportgeräte, usw.

## ALLGEMEINE ANMERKUNGEN

Das Wohnmobil ist nach dem technischen Standard und unter Einhaltung der Sicherheitsvorschriften gebaut. Die Nichtbeachtung der nachstehenden Sicherheitshinweise in der Betriebsanleitung kann zu gefährlichen Verletzungen der Insassen des Wohnmobils oder zu Schäden am Fahrzeug selbst führen.

- Benutzen Sie das Wohnmobil nur in technisch einwandfreiem Zustand.
- Eine regelmäßige und sorgfältige Wartung des Fahrzeugs trägt dazu bei, seine Leistungsfähigkeit zu erhalten. Das LUANO CAMP-Werkstattnetz steht Ihnen mit Rat und Tat zur Seite.
- Lassen Sie das Fahrzeug regelmäßig überprüfen und eventuelle Mängel, die die Sicherheit von Personen oder des Wohnmobils gefährden könnten, in autorisierten Werkstätten beheben.
- Änderungen am Wohnmobil dürfen nur nach schriftlicher Genehmigung durch LUANO CAMP vorgenommen werden.
- Das Wohnmobil ist für die Beförderung von Personen bestimmt. Beladen Sie das Wohnmobil mit Zubehör und Reisegepäck nur bis zur zulässigen Höchstlast.

# SICHERHEITSVORSCHRIFTEN

## BRANDSCHUTZ

### WIE MAN BRANDGEFAHREN VERMEIDET



#### ACHTUNG

- Lassen Sie Kinder nicht allein im Wohnmobil.
- Lassen Sie keine brennbaren Materialien in der Nähe des Herdes oder der Heizung liegen.
- Verwenden Sie niemals tragbare Herde und Heizgeräte im Inneren des Wohnmobils.



#### ACHTUNG

- Stellen Sie keine Gegenstände aus brennbarem Material in die Nähe von Deckenleuchten oder Wärmequellen.
- Für Änderungen oder Reparaturen an der Gas- oder Elektroanlage wenden Sie sich bitte immer an LUA-NO CAMP-Vertragswerkstätten



#### ACHTUNG

- Erlauben Sie NIEMALS die Änderung von elektrischen oder LPG-Systemen und -Geräten, außer durch qualifizierte Personen. Es ist darauf zu achten, dass zusätzliche Ausrüstungen oder Geräte gemäß den Anweisungen des Geräteherstellers installiert werden (z. B. Klimaanlage, Satellitenschüssel, Fahrradträger, Brennstoffzelle)

## BRANDBEKÄMPFUNGSMASSNAHMEN



#### ACHTUNG

- Evakuieren Sie alle Insassen.
- Schließen Sie das Hauptgasabsperrentil.
- Trennen Sie die Stromzufuhr.
- Alarmieren Sie die Feuerwehr.
- Versuchen Sie, das Feuer zu löschen, wenn es Ihre eigene Sicherheit nicht gefährdet.

## ALLGEMEINE INFORMATIONEN

Um Ihre Sicherheit nicht zu gefährden, müssen Sie für eine natürliche Belüftung des Fahrzeuginnenraums sorgen, d. h. die Luftzufuhr durch die Lufteinlässe, Entlüftungsöffnungen und Dachfenster darf nicht behindert werden.

- Alle hier angegebenen Informationen und Fotos dienen nur zu Informationszwecken und stellen keine vertraglichen Spezifikationen dar.
- LUANO CAMP behält sich das Recht vor, jederzeit und ohne offizielle Mitteilung technische und bauliche Änderungen an seinen Fahrzeugen vorzunehmen und in jedem Fall deren Ausstattung zu verändern.
- Aus diesem Grund müssen alle Informationen zu den technischen Daten und der Ausstattung jedes Wohnmobils vor dem Kauf beim Händler angefordert werden, der als einziger Ansprechpartner die hier veröffentlichten Daten bestätigt oder berichtigt und den Kunden über die tatsächlichen Merkmale und die Ausstattung des Fahrzeugs, für das er sich interessiert und das Gegenstand des Vertrags ist, informiert.

- LUANO CAMP lehnt jede Haftung für Änderungen, einschließlich An- und/oder Umbauten ab, die nach dem Druck dieses Dokuments und/oder der Auslieferung des Fahrzeugs vorgenommen werden.
- Das zusätzliche Gewicht jeder Option erhöht das Leergewicht des Fahrzeugs proportional, wodurch sich die Nutzlastkapazität verringert. Es wird empfohlen, zur Sicherheit des Benutzers die vom Hersteller angegebene Gesamtmasse nicht zu überschreiten.



### WARNUNG

Informationen zum Fahrgestell und zur Teilnahme am Straßenverkehr finden Sie im Handbuch des Grundfahrzeugs.

## IM FALLE EINES BRANDES

### NOTAUSGÄNGE

Vergewissern Sie sich, dass Sie mit der Lage und Funktion der Notausgänge vertraut sind. Halten Sie Evakuierungsräume frei.



### ACHTUNG

- Die Verwendung des Herdes oder anderer Geräte führt zum Sauerstoffverbrauch. Lassen Sie bei Verwendung des Herdes das Fenster oder, wenn möglich, die Dachfenster leicht geöffnet, um einen ständigen Luftaustausch im Wohnmobil zu gewährleisten. Auch im Winter dürfen die Lüftungsgitter nicht verdeckt werden. Halten Sie die Lüftungsgitter frei von Schnee und Laub.
- Auf der Innenseite des Bodens, des Dachs und der

Seite des Wohnmobils befinden sich die elektrischen Systeme und Gasleitungen.

Bohren Sie keine Löcher, es besteht Explosions- und Kurzschlussgefahr.

- Lesen Sie die Betriebs- und Wartungsanleitungen aller in Ihrem Wohnmobil installierten Geräte sorgfältig durch.
- Legen Sie bei jeder Fahrtunterbrechung den ersten Gang ein und ziehen Sie die Handbremse.
- Schließen Sie beim Verlassen des Wohnmobils immer die Außenklappen, Türen und Fenster.
- Stellen Sie keine Gegenstände aus brennbarem Material in die Nähe von Deckenleuchten oder Wärmequellen.

## STRASSENSICHERHEIT



### ACHTUNG

- Überprüfen Sie vor jeder Abfahrt die Funktionstüchtigkeit des Bremssystems und der Beleuchtungsanlage des Wohnmobils.
- Wenn die Version Ihres Wohnmobils ein Hubbett enthält, vergewissern Sie sich vor der Abreise, dass es verriegelt ist.
- Vergewissern Sie sich vor der Abfahrt, dass die Drehsitze in dem Fahrerhaus verriegelt sind.
- Vergewissern Sie sich vor der Abfahrt, dass die TV-Halterung verriegelt ist.
- Alle Insassen des Wohnmobils müssen während der Fahrt auf ihren Plätzen sitzen bleiben; Kindersitze sind mit Dreipunktgurten auf den Sitzen zu sichern.
- Verteilen Sie die Last vor der Abfahrt gleichmäßig.



- Schließen Sie vor der Abfahrt alle Türen, Fenster und Klappen. Verwenden Sie die Sicherheitsverriegelung der Schubläden (sofern vorhanden).
- Verschießen Sie vor der Abfahrt alle Außenklappen.
- Es wird empfohlen, den Zustand der Reifen nach den ersten 1000 km und in regelmäßigen Abständen zu überprüfen.

## ANHÄNGER



### ACHTUNG

- Seien Sie vorsichtig und stellen Sie sich nicht zwischen den Anhänger und das Wohnmobil während des An- und Abkuppelns.

## GASANLAGE



### ACHTUNG

- Schließen Sie vor der Abfahrt alle Gasabsperrhähne und das Hauptventil.
- Wenden Sie sich für Reparaturen oder Wartungsarbeiten immer an autorisierte Werkstätten.
- Überprüfen Sie den Gasdruckregler und die Gasleitungen. Ersetzen Sie den Gasregler innerhalb von 10 Jahren, überprüfen Sie regelmäßig den Gasschlauch am Flaschenanschluss.
- Öffnen Sie vor dem Einschalten des Gasherds ein Fenster oder ein Dachfenster.
- Verwenden Sie den Gasherds nicht als Heizgerät.

- Die Lüftungsgitter des Gasflaschenraums an der Außenseite des Reisemobils dürfen nicht verdeckt werden.
- Verwenden Sie den Gasflaschenraum nicht als Stauraum.
- Das Hauptabsperrentil der Flasche muss leicht zugänglich sein.

## GASFLASCHEN



### ACHTUNG

- Transportieren Sie die Gasflaschen im Gasflaschenraum.
- Sichern Sie die Gasflaschen vertikal mit den entsprechenden Haltern.
- Wenn Gasflaschen nicht an die Gasleitung angeschlossen sind, müssen sie mit der Schutzkappe verschlossen werden.
- Bevor Sie den Gasschlauch oder den Regler entfernen, schließen Sie das Hauptgasabsperrentil.
- Verwenden Sie Gasregler, die für die hohen Belastungen, die an Bord eines Wohnmobils auftreten können, geeignet sind.
- Verwenden Sie nur Gasflaschen, die mit einem Rückschlagventil ausgestattet sind.
- Das Hauptabsperrentil der Flasche muss leicht zugänglich sein.



### ACHTUNG

- Arbeiten an der elektrischen Anlage dürfen nur von LUA-NO CAMP-Vertragswerkstätten durchgeführt werden.

- Vor Arbeiten an der elektrischen Anlage müssen die Batterien abgeklemmt und das Netzkabel aus der Steckdose gezogen werden.
- Ersetzen Sie defekte Sicherungen durch Sicherungen mit dem gleichen Nennwert und der gleichen Farbe; versuchen Sie nicht, Sicherungen zu reparieren.



### ACHTUNG

- Propan und Butan werden als Druckflüssigkeiten in Flaschen gelagert. Wenn der Druck abgelassen wird, d.h. wenn das Flaschenventil geöffnet ist, kocht die Flüssigkeit und wird zu Gas. Beide Gase sind schwerer als Luft, und austretendes Gas verteilt sich in der Regel auf dem Boden. Außerdem haben sie einen starken, unangenehmen Geruch, der es leicht macht, Lecks zu entdecken. Das Gas ist leicht entzündlich, und eine kleine Menge kann in Luft ein explosives Gemisch bilden. Gasflaschen müssen immer aufrecht und mit dem Ventil nach oben verwendet und gelagert werden.



### ACHTUNG

- Während der Winterzeit ist es eine gute Regel, das Wassersystem zu entleeren und die Wasserhöhe offen zu lassen. Lassen Sie das Sicherheits-Abflussventil und alle Ablasshähne geöffnet. Dadurch werden Frostschäden an der Wasseranlage vermieden.
- Das Wasser im Frischwassertank ist schon nach relativ kurzer Zeit nicht mehr trinkbar. Vor jeder Benutzung des Wohnmobils ist es ratsam, die Leitungen und den Wassertank mit Trinkwasser zu spülen. Zu



diesem Zweck empfehlen wir, den Wassertank immer zu leeren.

### ACHTUNG

- Um Unfälle zu vermeiden, sollten Sie die folgenden grundlegenden Hinweise sorgfältig lesen, bevor Sie Gasgeräte benutzen oder Gasflaschen wechseln:
- Lesen und befolgen Sie stets die Betriebs- und Wartungsanweisungen der Hersteller von Gasgeräten. Bei Rußansammlungen auf Töpfen, Heizkörpern usw. oder bei Geruchsbildung ist ein fachkundiger Installateur mit der ordnungsgemäßen Wartung und Einstellung der Brenner zu beauftragen.
- Prüfen Sie niemals mit einer offenen Flamme auf Gaslecks.
- Schließen Sie immer das Hauptabsperrentil der Flaschen, wenn die Gasanlage nicht benutzt wird.
- Verwenden Sie Gasgeräte nicht ohne ausreichende Belüftung. Alle Gasgeräte benötigen für den ordnungsgemäßen Betrieb viel Frischluft. Feste Ventilatoren oder Lüftungsöffnungen dürfen nicht blockiert werden. Schalten Sie vor dem Schlafengehen neben der Gasanlage nach Möglichkeit auch alle elektrischen Geräte aus.
- Wenn ein Gerät zu Reparatur- oder Wartungszwecken usw. vom Netz getrennt wird, vergewissern Sie sich, dass die Gasleitung gesperrt ist.
- Wenn Wasserhähne schwergängig sind oder ein Leck zu haben scheinen, sollten Sie einen fachkundigen Installateur mit der Überprüfung beauftragen. LPG-Hähne benötigen ein spezielles Fett.
- Lassen Sie sich im Zweifelsfall immer beraten.

# VOR DER ABREISE

## KONTROLLEN VOR DER ABREISE

### MOTOR

Überprüfen Sie alle in der Betriebs- und Wartungsanleitung des Fahrzeugs angegebenen Flüssigkeitsstände.

### BREMSEN

Prüfen Sie den Bremsflüssigkeitsstand gemäß den Anweisungen in der Betriebs- und Wartungsanleitung des Fahrgestellherstellers.

### REIFEN

Prüfen Sie vor der Fahrt den Reifendruck (den Druck finden Sie in der Betriebs- und Wartungsanleitung des Fahrzeugs; die zu berücksichtigenden Druckwerte sind die Werte für "voll beladen"). Insbesondere bei voll beladenem Fahrzeug ist es sehr wichtig, diese Kontrolle durchzuführen, da ein zu geringer Druck dazu führen kann, dass der Reifen platzt und der Fahrer die Kontrolle über das Wohnmobil verliert. Es wird empfohlen, den Zustand der Reifen nach den ersten 1000 km und in regelmäßigen Abständen zu überprüfen.

### LICHTER

Prüfen Sie, ob alle Außenleuchten ordnungsgemäß funktionieren.

### BATTERIEN

Prüfen Sie, ob die Motor- und Bordbatterien geladen sind. Wenn das Bedienfeld eine unzureichende Spannung anzeigt, laden Sie sie vor dem Start vollständig auf.

### MONTIERTE GERÄTE

Überprüfen Sie nach einer Zeit des Nichtgebrauchs die korrekte Funktion des Kühlschranks, der Heizung, des Boilers und der elektrischen Anlage.

### GASANLAGE

- Die Flaschen werden senkrecht in dem dafür vorgesehenen Fach fixiert.
- Schließen Sie die Gasventile.
- Schließen Sie die roten Hähne des Gasverteilerkastens, der sich im Inneren des Küchenschanks befindet.

### EXTERNE KONTROLLEN

- Stauräume abgeschlossen.
- Vergewissern Sie sich, dass Sie die Markise, falls vorhanden, eingerollt haben.
- Schließen Sie vor dem Anlassen des Motors das Dachfenster und öffnen Sie Fliegengitter und Verdunklungsrollos.
- Schließen Sie an sonnigen Tagen bei geschlossenem Dachfenster das Verdunklungsrollo nicht vollständig, sondern lassen Sie das Fliegengitter zu einem Drittel und das Verdunklungsrollo zu zwei Dritteln geschlossen, da sonst ein Hitzezustand zwischen Dachfenster und Verdunklungsrollo entstehen kann, der das Dachfenster und den Rahmen beschädigt.
- Überprüfen Sie den festen Sitz des auf dem Gepäckträger abgelegten Materials

- Stellen Sie sicher, dass sich unter dem Fahrzeug kein Material befindet, das die Bewegung behindern könnte.
- Vergewissern Sie sich, dass die TV-Antenne, falls vorhanden, entfernt wurde.
- Trennen Sie das externe 230V-Netzanschlusskabel.

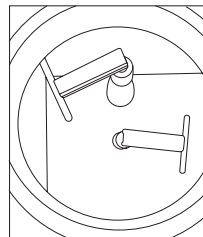
### INTERNE KONTROLLEN

- Verschlussene Eingangstür.
- Schließen Sie Badezimmertüren und Schranktüren und verriegeln Sie Küchenschubladen mit der entsprechenden Rolle.
- Fenster und Dachfenster geschlossen und verriegelt.
- Mobiles Bett ordnungsgemäß gesichert und mit den entsprechenden Gurten verriegelt.
- Ablagefächer ohne Tür geleert.
- Um allen Anforderungen gerecht zu werden, sollten Sie einen Erste-Hilfe-Kasten, einen Werkzeugkasten, ein Warndreieck, eine Warnweste und einen Feuerlöscher an Bord haben.
- Wenn das Fahrzeug mit einer Doppel-Sitzgruppe ausgestattet ist, die von 4 auf 6 Sitze umgestellt werden kann, muss diese in der Konfiguration mit 4 Sitzplätzen angeordnet werden.
- Schalten Sie den Kühlschrank auf 12 V-Versorgung um (falls nicht elektronisch gesteuert)
- Schließen Sie an sonnigen Tagen bei geschlossenem Dachfenster das Verdunklungsrollo nicht vollständig, sondern lassen Sie das Fliegengitter zu einem Drittel und das Verdunklungsrollo zu zwei Dritteln geschlossen, da sonst ein Hitze-stau zwischen Dachfenster und Verdunklungsrollo entstehen kann, der das Dachfenster und den Rahmen beschädigt.
- Vergewissern Sie sich nach dem Umdrehen der Sitze im Fahrerhaus, dass sie verriegelt sind.
- Alle schweren und/oder sperrigen Gegenstände (z. B. Fern-

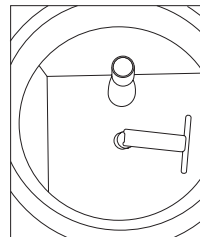
sehgeräte, Radios ...) müssen in den entsprechenden Fächern untergebracht und sicher befestigt werden.

Liter gefüllt sein, daher muss der Tank vor der Abfahrt geleert werden.

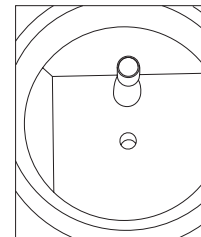
Im Inneren des Tanks befinden sich zwei Abflusssysteme. Das erste, das sich auf einer höheren Ebene befindet, ermöglicht die Entleerung des Tanks, wobei ca. 20 l Wasser zurückbleiben, das maximale Fassungsvermögen, das während der Fahrt zulässig ist; das zweite, das sich am Boden des Tanks befindet, ermöglicht die vollständige Entleerung des Tanks.



Situation während der Fahrtunterbrechung (maximales Fassungsvermögen)



Situation während der Fahrt (Fassungsvermögen gemäß der Typgenehmigung)



Leerer Tank

## WIE MAN DAS WOHNMOBIL RICHTIG BELÄDT

- **TECHNISCH ZULÄSSIGE GESAMTMASSE:** vom Hersteller zugelassene Höchstmasse des Fahrzeugs in beladenem Zustand
- **MASSE IM FAHRBEREITEN ZUSTAND:** umfasst das Gewicht des Basisfahrzeugs mit mindestens 90 % gefüllten Tanks, einschließlich des Gewichts des Fahrers (75 kg), Kraftstoff und Flüssigkeiten (Frischwassertank für die Fahrt mit 20 l gefüllt), eine Gasflasche (max. 15 kg). Sie wird gemäß der Verordnung 1230/2012 berechnet, die eine Toleranz von +/- 5% vorsieht.
- **NUTZLAST:** ist die Differenz zwischen der technisch zulässigen Gesamtmasse und der Masse in fahrbereitem Zustand.
- **GESAMTMASSE DES FAHRZEUGS:** Masse in fahrbereitem Zustand plus Nutzlast.
- Die **GESAMTMASSE DES FAHRZEUGS** darf niemals die **TECHNISCH ZULÄSSIGE GESAMTMASSE** überschreiten
- Überprüfen Sie die korrekte Befüllung des Frischwassertanks und die Menge des Flüssiggases an Bord, um die **GESAMTMASSE** des Fahrzeugs einzuhalten.



### ACHTUNG

- Verteilen Sie die Last des Wohnmobils gleichmäßig auf die linke und rechte Seite.
- Sichern Sie schwere Gegenstände gut gegen Verwutschen, indem Sie sie in den seitlichen Unterboden-Stauräumen oder in den Heck-Stauräumen verstauen.
- Verstauen Sie leichtere Gegenstände in den Oberschränken.
- Wenn Ihr Wohnmobil über einen Fahrradträger verfügt, verwenden Sie diesen nur für den Transport von Fahrrädern.



### ACHTUNG

Vergewissern Sie sich, dass Sie berechtigt sind, die Masse aller Gegenstände zu transportieren, die Sie im Wohnmobil transportieren möchten. Zum Beispiel: Passagiere, optionale Ausrüstung, wesentliche Wohnausstattung und persönliche Gegenstände wie Kleidung, Lebensmittel, Haustiere, Fahrräder, Segel- und Sportausrüstung usw.

## BELADEN DES DACHES



### ACHTUNG

Ein nasses oder gefrorenes Dach kann sehr gefährlich sein.

- Wenn Ihr Wohnmobil mit einem Dachgepäckträger ausgestattet ist, verteilen Sie die Gegenstände gleichmäßig auf dem Dachgepäckträger und verzurren Sie die Ladung gut, verwenden Sie keine elastischen Bänder.
- Überprüfen Sie die maximale Höhe des Fahrzeugs, wenn der Dachträger beladen ist

TYP	HÖCHSTLASTEN
Stauraum Garage	200 kg (siehe vorhandenes Etikett)
Alkoven	200 kg (100 kg pro Bett)
Schublade	6 Kg
Oberschrank	4 Kg
Bett Garage	200 kg (100 kg pro Bett)
Hubbett	250 Kg
Etagenbett	100 Kg

## HINTERER STAUHAUM UND HINTERE GARAGE

Beachten Sie beim Beladen des "hinteren Stauraums" oder der "hinteren Garage" die vorgeschriebenen Lasten und das zulässige Gewicht. Verteilen Sie die Ladung gleichmäßig, das Beladen des "hinteren Stauraums" oder der "hinteren Garage" verringert die Gesamtnutzlast des Fahrzeugs, laden Sie nicht zu viel Gewicht, um den Bodenbelag nicht zu beschädigen.

# WÄHREND DER FAHRT

## FAHREN DES WOHNMOBILS



### ACHTUNG

- Die Basis für das Wohnmobil ist ein Nutzfahrzeug, passen Sie daher die Fahrweise an.
- Während der Fahrt dürfen die Sicherheitsgurte niemals gelöst werden.
- Während der Fahrt dürfen Sie sich auf keinen Fall von Ihrem Platz bewegen.
- Vermeiden Sie abruptes Bremsen.



### ACHTUNG

- Während der Fahrt müssen die Fahrgäste auf den zugelassenen Sitzplätzen Platz nehmen und die Sicherheitsgurte auf den Sitzen in und gegen Fahrtrichtung angelegt sein. Die Gesamtzahl der zugelassenen Sitzplätze ist auf der Zulassungsbescheinigung des Fahrzeugs angegeben, wobei jeder Sitzplatz in der Zelle mit einem Etikett gekennzeichnet ist.
- Es ist strengstens untersagt, sich während der Fahrt im Fahrzeug zu bewegen, Geräte, Betten, Toiletten und Stauräume zu benutzen.
- Die Ausstattungen und Annehmlichkeiten im Wohnbereich des Wohnmobils sind so konzipiert, dass sie nur bei abgestelltem Fahrzeug genutzt werden können. Ihre Verwendung während der Fahrt verstößt gegen die Straßenverkehrsordnung und birgt



### ACHTUNG

Bei der Fahrt mit einem Wohnmobil müssen bestimmte Aspekte in Bezug auf Gewicht und Volumen im Vergleich zu einem Pkw beachtet werden. Im Besonderen:

- Lassen Sie längere Bremszeiten zu als bei Autos.
- Achten Sie in Kurven auf die Ausmaße des Fahrzeugs und insbesondere auf das Heck.
- Berücksichtigen Sie angemessen lange Zeiten für Überholvorgänge.
- Treffen Sie beim Parken und Rückwärtsfahren besondere Vorsichtsmaßnahmen.
- Achten Sie besonders auf die Windverhältnisse, vor allem an den Tunnelausfahrten.
- Seien Sie besonders vorsichtig beim Durchfahren von Unterführungen und niedrigen Durchgängen.

## FAHRGESCHWINDIGKEIT



### WARNUNG

Während der Fahrt muss der Duschkopf aus seiner Halterung genommen und in einer der Ablagen in

Risiken, die der Benutzer berücksichtigen sollte. LUA-NO CAMP haftet nicht für Unfälle, die sich während der Fahrt ereignen.

- Um die Nutzlast zu erhöhen, muss der Wasserstand im Frischwassertank während der Fahrt 20 Liter betragen

der Duschkabine verstaubt werden.



### ACHTUNG

- Da das Wohnmobil eine sehr große seitliche Fläche hat, ist es anfällig für Böen, also Vorsicht bei der Ausfahrt aus Tunneln.
- Wenn die Last im Inneren des Wohnmobils nicht gleichmäßig verteilt ist, besteht die Gefahr einer negativen Beeinflussung der Straßenlage.
- Passen Sie Ihre Fahrweise an die Straße an und vermeiden Sie plötzliche Spurwechsel.

## SICHERHEITSGURTE



### ACHTUNG

- Das Wohnmobil ist mit Dreipunktgurten oder Beckengurten auf den Sitzen im Fahrzeugraum ausgestattet.
- Vor der Abfahrt müssen Sie sich anschnallen und während der gesamten Fahrt angeschnallt bleiben.
- Die Sicherheitsgurte dürfen nicht beschädigt werden. Lassen Sie die Gurte im Falle einer Beschädigung in einer LUANO CAMP-Vertragswerkstatt reparieren.
- Nehmen Sie keine Änderungen an den Sicherheitsgurtbefestigungen vor.
- Verwenden Sie einen Sicherheitsgurt nur für eine Person.
- Befestigen Sie keine Gegenstände zusammen mit der Person.
- Die Sicherheitsgurte sind für Personen unter 150 cm

Körpergröße nicht geeignet. Verwenden Sie in diesem Fall zusätzliche zertifizierte Rückhaltevorrückungen.

- Setzen Sie Kindersitze nur auf Sitze mit Dreipunktgurten.
- Neigen Sie den Sitz während der Fahrt nicht zu weit nach hinten. Auf diese Weise ist die Wirkung der Sicherheitsgurte nicht gewährleistet.

## FAHRERSITZ UND BEIFAHRERSITZ



### ACHTUNG

- Drehen Sie vor der Abfahrt die Drehsitze und verriegeln Sie sie in Fahrtrichtung.
- Während der Fahrt müssen alle Sitze in Fahrtrichtung verriegelt bleiben; sie dürfen unter keinen Umständen gedreht werden.



### WARNUNG

Bevor Sie die Sitze (Fahrer und Beifahrer) umdrehen, fixieren Sie den Sicherheitsgurt, um ihn nicht zu beschädigen.



### WARNUNG

Die Einstellung des Fahrer- und Beifahrersitzes ist in der Betriebs- und Wartungsanleitung der Mechanik ausführlich beschrieben.





### **WARNUNG**

Vor dem Drehen des Fahrersitzes muss die Handbremse gelöst sein.

## **ANORDNUNG DER SITZPLÄTZE**



### **ACHTUNG**

- Die Fahrgäste müssen während der Fahrt auf den vorgesehenen Sitzplätzen sitzen bleiben. Die zugelassenen Sitzplätze sind in der Zulassungsbescheinigung angegeben und mit dem entsprechenden Etikett gekennzeichnet (siehe Abb. 1)
- Auf Sitzplätzen, die mit Sicherheitsgurten ausgestattet sind, ist das Anlegen der Gurte obligatorisch.

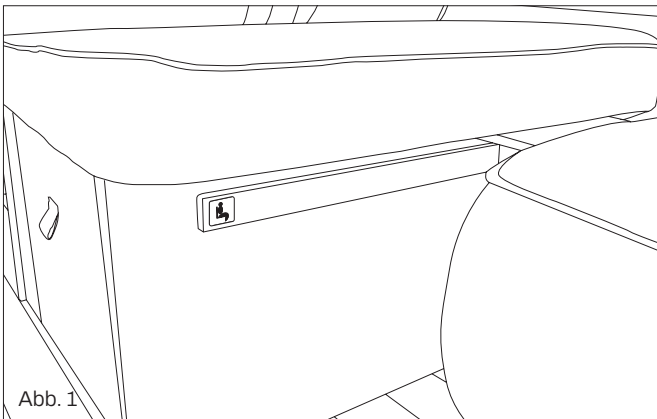


Abb. 1

## **TANKEN**



### **ACHTUNG**

Beim Tanken, während des Transports auf Fähren und wenn das Wohnmobil in der Garage steht, dürfen im Inneren keine Gasgeräte (Gasherd, Gasheizung usw.) betrieben werden.

## **AUSSENTÜREN**



### **ACHTUNG**

- Fahren Sie nur mit geschlossenen Außentüren.
- Verriegelte Türen verhindern, dass Fremde bei Ampelstopps in das Wohnmobil eindringen können.
- Verriegeln Sie beim Verlassen des Wohnmobils immer die Türen.

## WÄHREND DER FAHRTUNTERBRECHUNG



### WARNUNG

- Parken Sie nur dort, wo es erlaubt ist, lassen Sie keinen Müll auf den Parkplätzen liegen, respektieren Sie die öffentliche Ruhe, die Nachbarn und die Umwelt im Allgemeinen.
- Achten Sie darauf, dass das Wohnmobil immer waagrecht steht. Andernfalls kann es zu Fehlfunktionen bestimmter im Wohnmobil eingebauter Systeme und Komponenten kommen.
- Beachten Sie stets alle Empfehlungen in den Handbüchern der einzelnen Komponenten und des Fahrgestells.
- Schalten Sie den Kühlschrank erst dann auf 230 V oder Gasversorgung um, wenn Sie das Fahrzeug angehalten und ggf. an das Stromnetz angeschlossen haben.
- Lufteinlässe und Entlüftungsöffnungen dürfen in keiner Weise behindert werden; eine gute Innenbelüftung muss auch während der Winterzeit gewährleistet sein.
- Die Anbringung eines Fliegengitters schließt nicht aus, dass Insekten in das Innere des Wohnmobils eindringen können, da die Lufteinlässe und Entlüftungsöffnungen frei bleiben müssen, um eine natürliche Belüftung zu gewährleisten.
- Wenn der Backofen heiß ist, lassen Sie die Tür nur so lange wie nötig zur Decke hin offen; die Hitze der Tür kann die Decke beschädigen.
- Wenn die Heizung eingeschaltet ist, öffnen Sie die Dachfenster oder Fenster leicht.
- Öffnen Sie mindestens einmal am Tag die Möbeltüren und rücken Sie die Kissen von den Wänden weg, um Kondensation zu vermeiden.
- Halten Sie den Rauchabzug für die Abgase und die Zufuhr der Verbrennungsluft stets sauber.
- Achten Sie beim Öffnen der Tür zum hinteren Stauraum darauf, dass sie nicht in der Nähe des Rauchabzugs blockiert wird, da die Abgase die Tür des Stauraums beschädigen können, wenn die Gas-Kombi-Heizung oder der Boiler in Betrieb ist.
- Wenn das Fenster rechts der Sitzgruppe geöffnet ist, sollten Sie beim Öffnen der Tür vorsichtig sein, da die Tür gegen das Fenster stoßen könnte.
- Stellen Sie keine Gegenstände aus brennbarem Material in die Nähe von Deckenleuchten oder Wärmequellen.
- Ziehen Sie bei geparktem Wohnmobil die Handbremse an und legen Sie den ersten Gang ein.
- Nachdem Sie das Wohnmobil aufgestellt und an das Stromnetz angeschlossen haben, schalten Sie den Kühlschrank auf 230 V oder Gasversorgung um.
- Schließen Sie an sonnigen Tagen bei geschlossenem Dachfenster das Verdunklungsrollo nicht vollständig, sondern lassen Sie das Fliegengitter zu einem Drittel und das Verdunklungsrollo zu zwei Dritteln geschlossen, da sonst ein Hitzestau zwischen Dachfenster und Verdunklungsrollo entstehen kann, der das Dachfenster und den Rahmen beschädigt.
- Wenn das Fahrzeug längere Zeit nicht benutzt wird, müssen

das Fliegengitter und das Verdunkelungsrollo geöffnet bleiben.

## BREMSKEILE

Es wird empfohlen, Ihr Wohnmobil mit Bremskeilen auszustatten, die beim Parken an einer Steigung oder einem Gefälle verwendet werden sollten. Bremskeile können bei Stillstand des Wohnmobils (wenn es im Freien geparkt ist) verwendet werden, damit die Räder angehoben bleiben und das Regenwasser schneller abfließen kann.

## EINGANGSTÜR ZUM FAHRZEUGRAUM, AUSSENKLAPPEN, EXTERNE STAU-RÄUME UND GARAGE

Wenn Sie das Wohnmobil unbeaufsichtigt lassen, schließen Sie immer die Fahrerhaustüren, die Eingangstür, die Fenster und die Türen der externen Stauräume.

## EINGANGSTÜR ZUM FAHRZEUGRAUM

- Betätigen Sie die Sicherheitsverriegelung sowohl der Fahrerhaustüren als auch der Eingangstür, um ein unbeabsichtigtes Öffnen oder einen Unfall zu verhindern.
- Die Vorkehrung, die Türen zu verschließen, bietet Sicherheit gegen Eindringlinge von außen. Im Falle eines Unfalls wird es für die Retter jedoch schwieriger, einzugreifen.

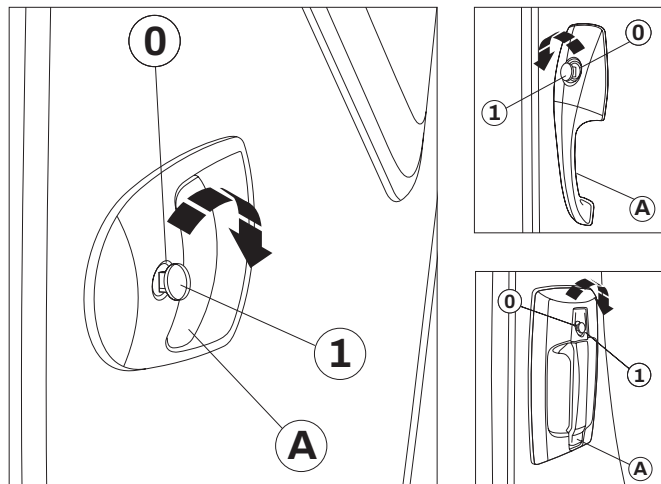


### HINWEISE

Achten Sie beim Schließen der Türen und Klappen des Wohnmobils darauf, dass diese vollständig geschlossen sind. Vergewissern Sie sich, dass die Schlösser den zweiten Klick gemacht haben und nicht beim ersten Klick stehen geblieben sind.

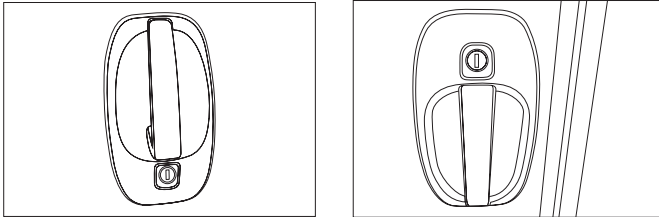
### ÖFFNEN DER TÜR VON AUSSEN

- Stecken Sie den Schlüssel in das Schloss und drehen Sie ihn im Uhrzeigersinn **1**, bis das Schloss entriegelt ist.
- Drehen Sie den Schlüssel zurück in die zentrale Position **0**, um ihn herauszuziehen.
- Öffnen Sie die Tür, indem Sie den Griff **A** zu sich ziehen.



## SCHLIESSEN DER TÜR VON AUSSEN

- Um die Tür von außen zu schließen, gehen Sie wie oben beschrieben vor (Öffnen von außen), drehen aber den Schlüssel gegen den Uhrzeigersinn.



## ÖFFNEN DER TÜR VON INNEN

(Abb. 1 und 2)

- Heben Sie die Taste **A** an, um das Schloss zu entriegeln, und ziehen Sie den Hebel **B**. (Abb. 3)
- Ziehen Sie den Griff **A** nach innen, um das Schloss zu entriegeln. (Abb. 4)
- Senken Sie den Hebel **A**, um das Schloss zu entriegeln (Abb. 5)
- Ziehen Sie den Hebel **A**, um das Schloss zu entriegeln.



### WARNUNG

Durch Ziehen des Hebels **B** wird die Tür geöffnet, auch wenn die Taste **A** gedrückt ist.

## SCHLIESSEN DER TÜR VON INNEN

(Abb. 1 und 2)

- Um die Tür von innen zu schließen, senken Sie die Taste **A**.

(Ab. 3)

- Schieben Sie den Griff **A** nach innen, um das Schloss zu verriegeln. (Abb. 4)
- Heben Sie den Hebel **A**, um das Schloss zu verriegeln. (Abb. 5)
- Heben Sie den Hebel **A**, um das Schloss zu verriegeln..

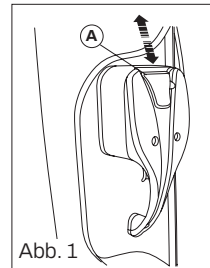


Abb. 1

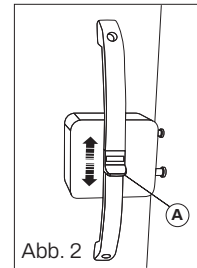


Abb. 2

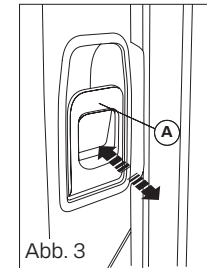


Abb. 3

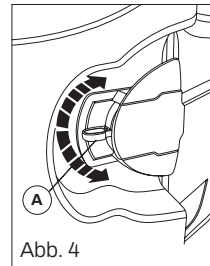


Abb. 4

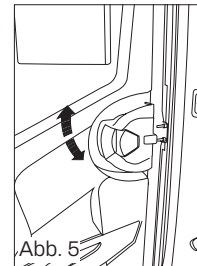


Abb. 5

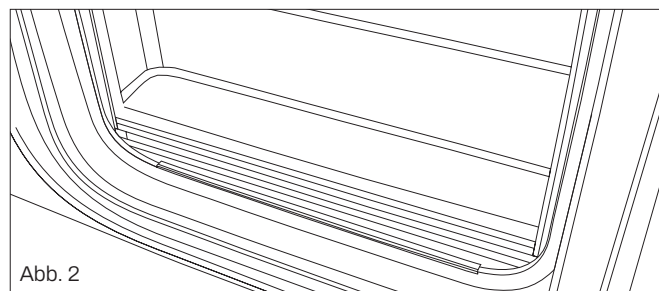
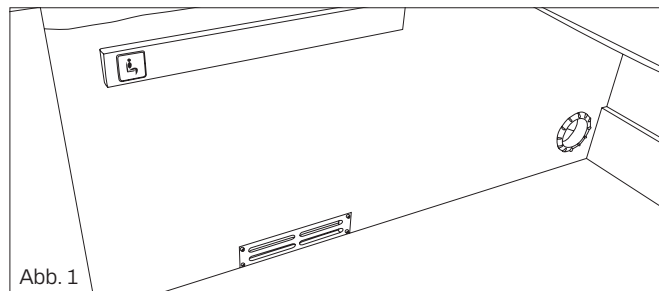
Wenn Sie das gewünschte Modell nicht finden können, konsultieren Sie bitte den folgenden QR-Code/Link [www.luanocamp.it/tueren](http://www.luanocamp.it/tueren)



# BEWOHNEN DES WOHNMOBILS

## LÜFTUNG

- In Abhängigkeit von der Anwesenheit der Insassen, dem Betrieb der Heizung und der Verwendung des Herds nimmt der Sauerstoffgehalt im Wohnmobil ab, und es entsteht Kohlendioxid, ein giftiges und in einigen Fällen tödliches Gas. Die Luft im Inneren des Wohnmobils muss im Laufe des Tages ständig erneuert werden.
- Während des Winters mit kalten Temperaturen kann sich im Inneren der Doppelverglasung Kondenswasser bilden; dieses Phänomen ist völlig normal, das Kondenswasser wird mit steigender Außentemperatur beseitigt.
- Sorgen Sie zu jeder Jahreszeit für einen ständigen Luftaustausch im Inneren des Wohnmobils, insbesondere bei sehr kalten Außentemperaturen, um Kondensation so weit wie möglich zu vermeiden. In kaltem Wetter erreichen Sie mit einem regelmäßigen Luftaustausch im Verhältnis zur Heizleistung ein gutes Klima im Inneren des Wohnmobils. Bei heißem Wetter, insbesondere bei hohen Außentemperaturen, neigt die heiße Luft dazu, im Inneren des Wohnmobils zu bleiben. Lüften Sie den Innenraum häufig, indem Sie Türen, Fenster und Dachfenster öffnen.
- Das Wohnmobil ist mit festen Lüftungsöffnungen ausgestattet (die nicht verdeckt werden dürfen), die sich in einigen Dachfenstern, im Falz der Einstiegsstufe, im Möbelaufbau und im Boden befinden (Abb. 1 und 2)



### ACHTUNG

Die Lüftungsöffnungen dürfen nicht zugestellt oder verdeckt werden.

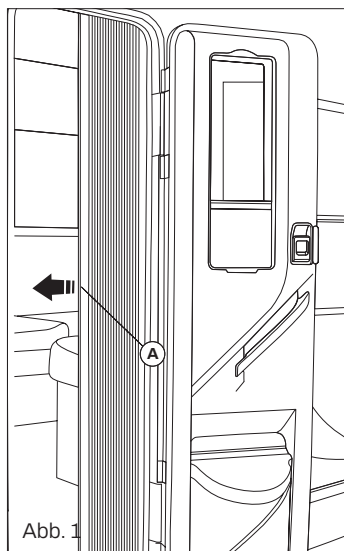


### WARNUNG

Beim Kochen muss unbedingt für zusätzliche Belüftung gesorgt werden, z. B. durch Öffnen der Fenster in der Nähe von Grill, Kochfeld und Backofen. Verwenden Sie keine Kochgeräte, um den Raum zu heizen.

## FLIEGENGITTER EINGANGSTÜR

- Um das Fliegengitter zu öffnen, nehmen Sie den mittleren Bereich **A** und ziehen ihn, bis es vollständig geöffnet ist.
- Um das Fliegengitter zu schließen, wiederholen Sie den Vorgang in umgekehrter Reihenfolge.



### ACHTUNG

Es ist auch möglich, das Fliegengitter nur teilweise zu öffnen.

## FENSTER

Schließen Sie vor der Abfahrt immer die Fenster.

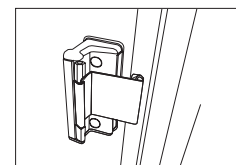
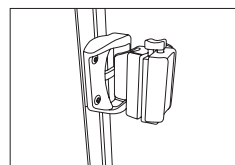
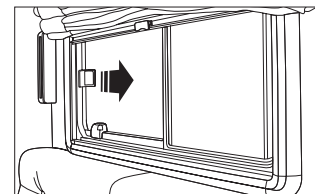
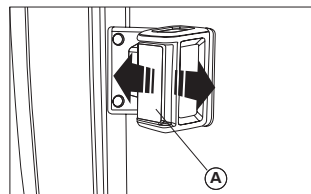
## SCHIEBEFENSTER

### ÖFFNEN

- Halten Sie den Griff, drücken Sie den Hebel **A** und schieben Sie gleichzeitig die Öffnung der Scheibe in die gewünschte Position.
- Lassen Sie den Hebel los, um die Scheibe zu verriegeln.

### SCHLIESSEN

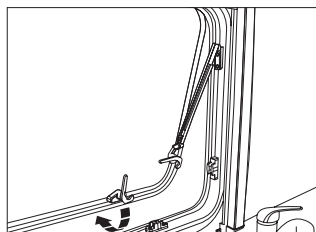
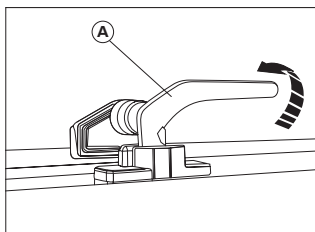
- Halten Sie den Griff, drücken Sie den Hebel **A** und schieben Sie gleichzeitig die Scheibe, um sie zu schließen.



### WARNUNG

Verwenden Sie zum Reinigen der Fensterscheiben keine Produkte auf Alkoholbasis, da dies die Oberfläche des Acrylglases irreparabel beschädigen würde.

## FENSTER MIT SELBSTVERRIEGELNDEN BESCHLÄGEN



### ÖFFNEN

- Lösen Sie alle Verriegelungshebel **A**, indem Sie sie in eine senkrechte Position bringen.
- Öffnen Sie das Fenster, indem Sie es von der Mitte aus in die gewünschte Position schieben; es wird durch die selbstverriegelnden Beschläge in seiner Position gehalten.

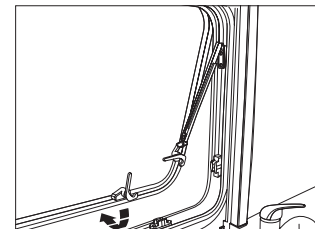
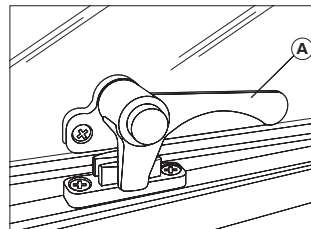
### SCHLIESSEN

- Um die selbstverriegelnden Beschläge zu entriegeln, öffnen Sie das Fenster vollständig, indem Sie es von der Mitte aus schieben.
- Bringen Sie das Fenster in die geschlossene Position.
- Arretieren Sie alle Verriegelungshebel **A** in der geschlossenen Position.



### WARNUNG

Verwenden Sie zum Reinigen der Fensterscheiben keine Produkte auf Alkoholbasis, da dies die Oberfläche des Acrylglases irreparabel beschädigen würde.



### ÖFFNEN

- Lösen Sie alle Verriegelungshebel **A** durch Drücken der Taste und bringen Sie sie gleichzeitig in die vertikale Position.
- Öffnen Sie das Fenster, indem Sie es von der Mitte aus in die gewünschte Position schieben; es wird durch die selbstverriegelnden Beschläge in seiner Position gehalten.

### SCHLIESSEN

- Um die selbstverriegelnden Beschläge zu entriegeln, öffnen Sie das Fenster vollständig, indem Sie es von der Mitte aus schieben.
- Bringen Sie das Fenster in die geschlossene Position.
- Arretieren Sie alle Verriegelungshebel **A** in der geschlossenen Position.



### WARNUNG

Mit den Verriegelungshebeln kann das Fenster so positioniert werden, dass während der Fahrt gelüftet werden kann. Schließen Sie das Fenster, wenn Sie bei Regen fahren, um das Eindringen von Wasser zu verhindern.

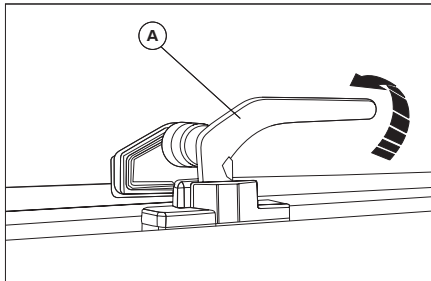
## FENSTER MIT MANUELL ZU VERRIEGELNDEN BESCHLÄGEN

### ÖFFNEN

- Drehen Sie die Hebel **A** in eine senkrechte Position.
- Öffnen Sie das Fenster, indem Sie es von der Mitte aus in die gewünschte Position schieben.

### SCHLIESSEN

- Bringen Sie das Fenster in die geschlossene Position.
- Drücken Sie die Taste, um alle Hebel **A** zu arretieren.

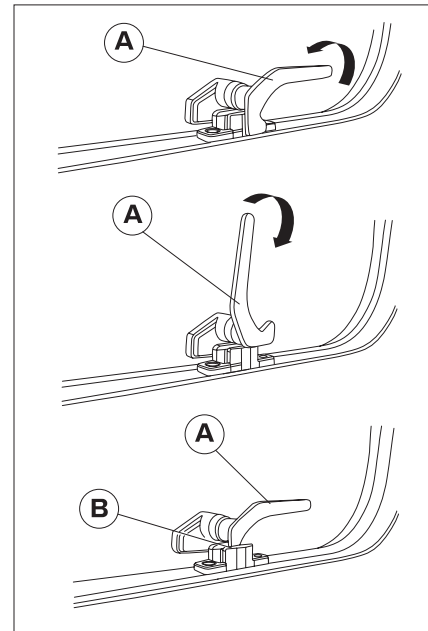


### DAUERLÜFTUNG

Mit Hilfe des Verriegelungshebels kann das Fenster in zwei verschiedenen Positionen fixiert werden:

- In der Stellung "Dauerlüftung"
- In der Stellung "vollständig geschlossen".
- Zum Verriegeln des Fensters in der Öffnungsstellung "Dauerlüftung" des Fahrzeugraums:

- Drücken Sie die Taste, um die Hebel **A** in die vertikale Position zu drehen, und wiederholen Sie den Vorgang auch für die anderen Hebel.
- Öffnen Sie das Fenster leicht, indem Sie es von der Mitte aus schieben.
- Bringen Sie den Hebel **A** in die geschlossene Stellung. Gleichzeitig setzen Sie den Verriegelungsstutzen **B** wieder in die Aussparung des Fensterverschlusses ein.



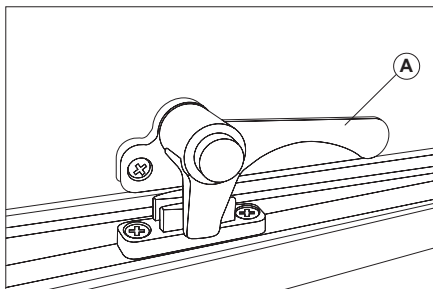


## ÖFFNEN

- Drücken Sie die Taste, um die Hebel **A** in die vertikale Position zu drehen.
- Öffnen Sie das Fenster, indem Sie es von der Mitte aus in die gewünschte Position schieben.

## SCHLIESSEN

- Bringen Sie das Fenster in die geschlossene Position.
- Drücken Sie die Taste, um alle Hebel **A** zu arretieren.

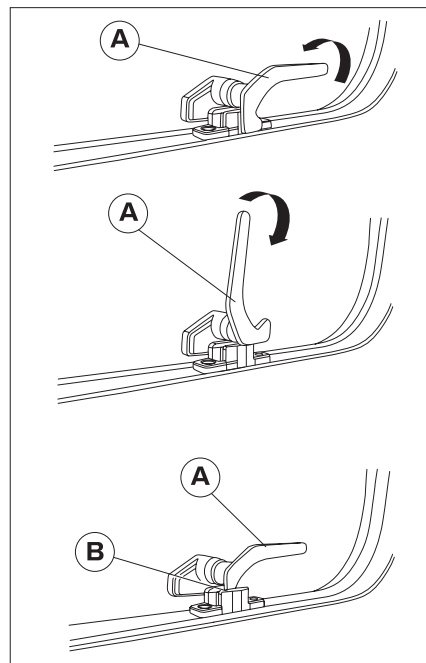


## DAUERLÜFTUNG

Mit Hilfe des Verriegelungshebels kann das Fenster in zwei verschiedenen Positionen fixiert werden:

- In der Stellung "Dauerlüftung"
- In der Stellung "vollständig geschlossen".
- Zum Verriegeln des Fensters in der Öffnungsstellung "Dauerlüftung" des Fahrzeugraums:
  - Drücken Sie die Taste, um die Hebel **A** in die vertikale Position zu drehen, und wiederholen Sie den Vorgang auch für die anderen Hebel.

- Öffnen Sie das Fenster leicht, indem Sie es von der Mitte aus schieben.
- Bringen Sie den Hebel **A** in die geschlossene Stellung. Gleichzeitig setzen Sie den Verriegelungsstutzen **B** wieder in die Aussparung des Fensterverschlusses ein.



## VERDUNKELUNGSROLLO UND FLIEGENGITTER

Die Fenster sind mit Verdunklungsrollos und Fliegengittern ausgestattet. Das Rollo kann allein oder zusammen mit dem Fliegengitter verwendet werden, während das Fliegengitter nur am Verdunklungsrollo befestigt verwendet werden kann.

### VERDUNKELUNGSROLLO

(Abb. 1)

Nehmen Sie den mittleren Bereich **A**, um das Verdunklungsrollo hoch- oder herunterzulassen; das Rollo kann in jeder beliebigen Position positioniert werden. Wenn das Fliegengitter an dem Rollo befestigt ist, kann das Rollo teilweise oder vollständig hochgezogen werden.

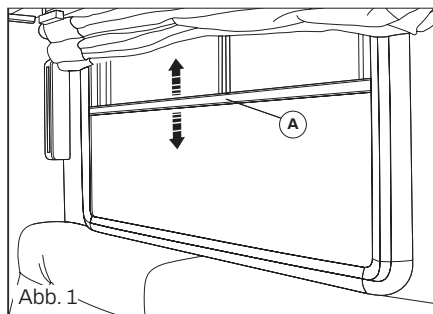
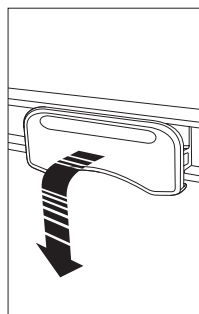


Abb. 1



### FLIEGENGITTER

(Abb. 2)

Drücken Sie den Griff **A** und ziehen Sie das Fliegengitter nach unten; das Gitter kann in jede beliebige Position gebracht werden. Um das Fliegengitter zu entriegeln, drücken Sie den Griff **A** in Richtung der Fenstermitte und begleiten Sie die Rückführung des Fliegengitters nach oben in die offene Position.

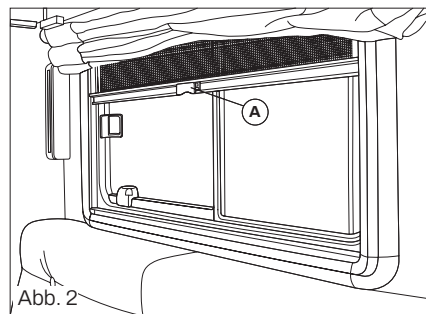


Abb. 2



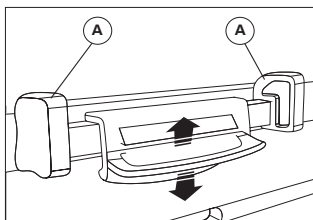
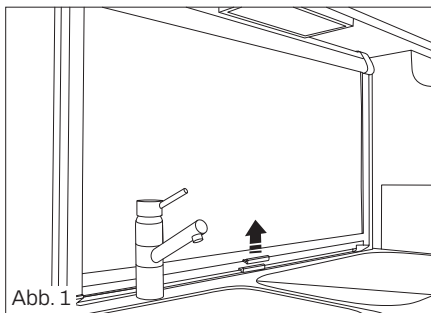
### WARNUNG

Führen Sie das Rollo und das Fliegengitter beim Aufrollen.

## VERDUNKELUNGSROLLO

(Abb. 1)

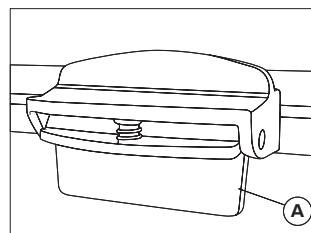
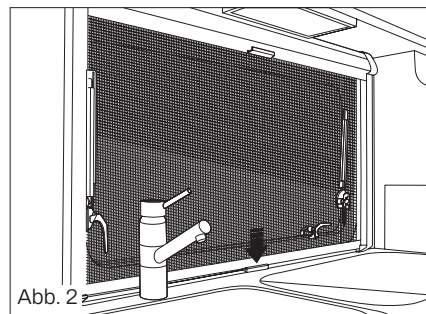
Drücken Sie auf beide Punkte **A** und heben oder senken Sie gleichzeitig das Verdunkelungsrollo. Das Verdunkelungsrollo hat zwei Stellungen, eine Zwischenstellung und eine vollständig geschlossene Stellung. Um das Verdunkelungsrollo zu lösen, drücken Sie an beiden Punkten **A** und führen Sie das Rollo zurück nach oben in die offene Position.



## FLIEGENGITTER

(Abb. 2)

Fassen Sie den Griff und drücken Sie den Hebel **A** und ziehen Sie das Fliegengitter nach unten, bis es einrastet. Um das Fliegengitter zu entriegeln, drücken Sie den Hebel **A** und begleiten Sie die Rückführung des Fliegengitters nach oben in die offene Position.



### WARNUNG

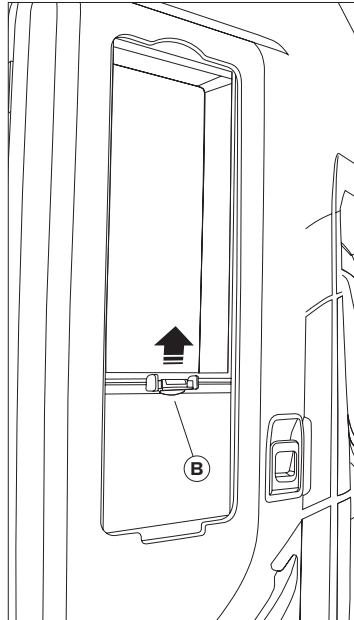
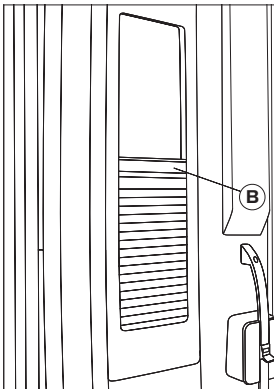
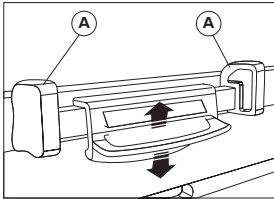
Führen Sie das Rollo und das Fliegengitter beim Aufrollen.

## VERDUNKELUNGSROLLO EINGANGSTÜR

### VERDUNKELUNGSROLLO

Drücken Sie auf beide Punkte **A** und heben oder senken Sie gleichzeitig das Verdunkelungsrollo.

Nehmen Sie den mittleren Bereich **B**, um das Verdunkelungsrollo hoch- oder herunterzufahren.



## DACHFENSTER

- Die Dachfenster sind mit einem Verdunkelungsrollo und einem Fliegengitterrollo ausgestattet. Das Verdunkelungsrollo und das Fliegengitterrollo kehren durch Federreaktion automatisch in die Ausgangsposition zurück, sobald die Verriegelung gelöst wird. Um eine Beschädigung des Zugmechanismus zu vermeiden, halten Sie das Verdunkelungs-/Fliegengitterrollo fest und bringen Sie es langsam in seine ursprüngliche Position zurück.
- Schließen Sie je nach Witterung die Dachfenster, damit keine Feuchtigkeit eindringen kann.
- Vergewissern Sie sich vor Fahrtantritt, dass alle Dachfenster geschlossen und verriegelt sind.
- Öffnen Sie vor der Abfahrt die Verdunkelungsrollos
- Öffnen Sie die Dachfenster nicht während der Fahrt.



### WARNUNG

Während der Fahrt müssen die Dachfenster geschlossen bleiben, wobei sich das Verdunkelungsrollo und das Fliegengitter in geöffneter und entriegelter Position befinden müssen. Sowohl das Verdunkelungsrollo als auch das Fliegengitter müssen auch bei Nichtbenutzung geöffnet und entriegelt bleiben.



### WARNUNG

Verwenden Sie zum Reinigen der Fensterscheiben keine Produkte auf Alkoholbasis, da dies die Oberfläche des Acrylglases irreparabel beschädigen würde.

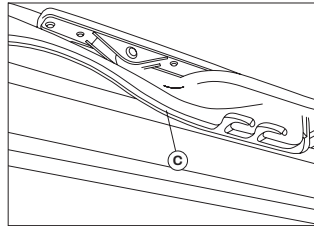
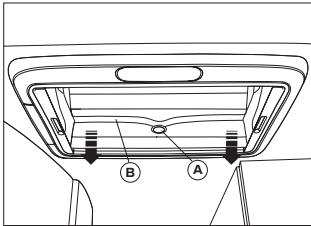
## KIPP-DACHFENSTER

### ÖFFNEN

- Drücken Sie die Sicherheitstaste **A** und ziehen Sie den Bügel **B** mit beiden Händen nach unten.
- Ziehen Sie den Bügel **B** in den Führungen **C** in die hinterste Position.

### SCHLIESSEN

- Drücken Sie den Bügel **B** mit beiden Händen leicht nach oben.
- Schieben Sie den Bügel wieder in die Führungen.
- Drücken Sie den Bügel mit beiden Händen nach oben, bis sich der Bügel über der Sicherheitstaste **A** befindet.



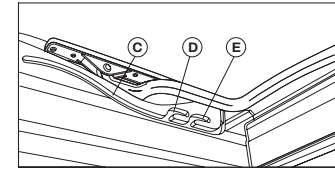
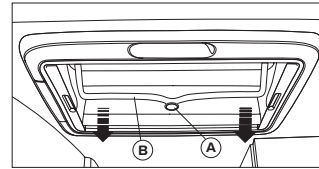
### WARNUNG

Befindet sich das kippbare Dachfenster in der Umluftstellung, kann bei Regen Wasser in den Fahrzeugraum eindringen. Aus diesem Grund muss das kippbare Dachfenster bei Regen geschlossen werden.

### UMLUFTSTELLUNG

- Das kippbare Dachfenster kann in zwei Umluftpositionen gebracht werden.

- Drücken Sie die Sicherheitstaste **A** und ziehen Sie den Bügel **B** mit beiden Händen nach unten.
- Ziehen Sie den Bügel in den Führungen **C** auf die gewünschte Position.
- Drücken Sie den Bügel leicht nach oben und schieben Sie ihn in die gewählte Führung **D** oder **E**.



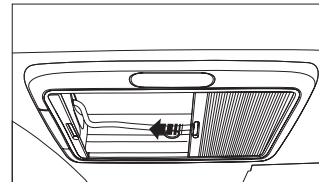
## VERDUNKELUNGSROLLO

### SCHLIESSEN

- Ziehen Sie das Verdunkelungsrollo am Griff in die gewünschte Position und lassen Sie es los. Das Verdunkelungsrollo bleibt in dieser Position.

### ÖFFNEN

- Schieben Sie das Verdunkelungsrollo leicht in die Ausgangsposition, indem Sie es am Griff festhalten.



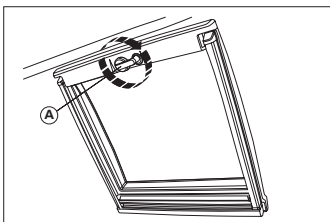
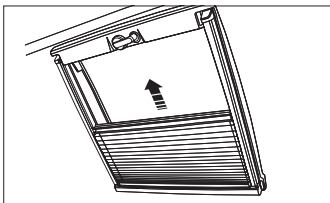
## PANORAMA-DACHFENSTER MIT KURBELÖFFNUNG

- Das Panorama-Dachfenster ist mit einem Verdunklungsrollo ausgestattet.
- Um das Verdunklungsrollo gleichmäßig hochzuziehen, ziehen Sie es von der Mitte aus nach oben.
- Um das Panorama-Dachfenster zu öffnen, muss das Verdunklungsrollo zuerst geschlossen werden. Drehen Sie die Kurbel **A** am Dachfenster in die gewünschte Position.



### WARNUNG

Führen Sie das Verdunklungsrollo beim Aufrollen



## PANORAMA-DACHFENSTER MIT MANUELL ZU VERRIEGELNDEN BESCHLÄGEN

### ÖFFNEN

- Drehen Sie die Hebel **A** in eine senkrechte Position.
- Öffnen Sie das Dachfenster, indem Sie es von unten in die gewünschte Position schieben.
- Verriegeln Sie das Dachfenster, indem Sie die Feststellgriffe **B** der Teleskoparme einschrauben.

### SCHLIESSEN

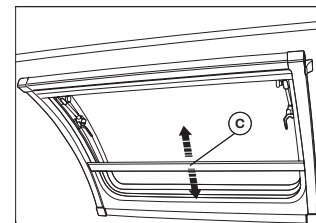
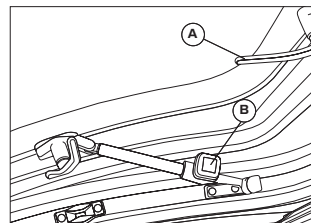
- Schrauben Sie die Feststellgriffe der Teleskoparme **B** auf.
- Bringen Sie das Dachfenster in die geschlossene Position.
- Arretieren Sie alle Hebel **A**.

Das Panorama-Dachfenster ist mit einem Verdunklungsrollo ausgestattet. Um das Verdunklungsrollo zu öffnen und zu schließen, greifen Sie die Kante **C** in der Mitte.



### WARNUNG

Führen Sie das Verdunklungsrollo beim Aufrollen.



## SICHERHEITSNETZ

- Alle Betten im Wohnmobil, die höher als 1 Meter über dem Boden stehen, sind mit einem Sicherheitsnetz ausgestattet.
- Wie alle Sicherheitseinrichtungen muss auch das Sicherheitsnetz gemäß den geltenden Normen (EN 1646-1) verwendet und angebracht werden.
- Verwenden Sie die oberen Betten nur zum Schlafen und benutzen Sie das Sicherheitsnetz. Verwenden Sie die oberen Betten nicht zur Aufbewahrung von Gegenständen, die während der Fahrt herausfallen könnten.
- Sichern Sie das Sicherheitsnetz **A** mit Hilfe der Haken **B** in den Ringen **C**.



### ACHTUNG

Die oberen Betten dürfen nur von Erwachsenen benutzt werden. Verwenden Sie bei den oberen Betten immer das Sicherheitsnetz. Die Benutzung der oberen Betten ist für Kinder unter drei Jahren verboten.



### ACHTUNG

Wenn die oberen Betten von Kindern, insbesondere von Kindern unter 6 Jahren, benutzt werden, ist die Sturzgefahr zu beachten. Diese Betten sind nicht für die Benutzung durch unbeaufsichtigte Kleinkinder geeignet.

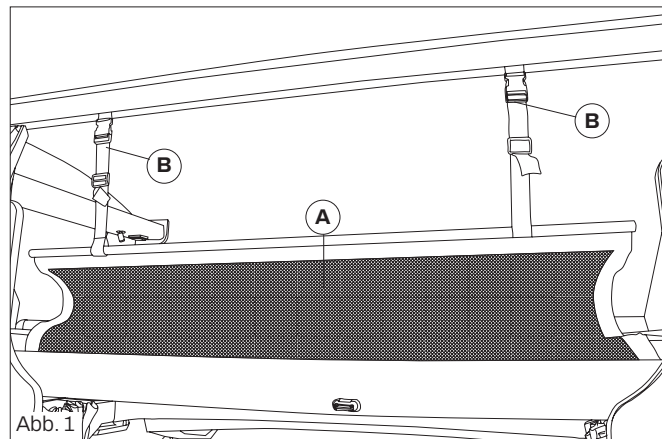


Abb. 1

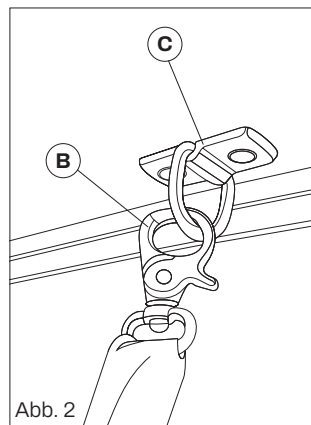


Abb. 2

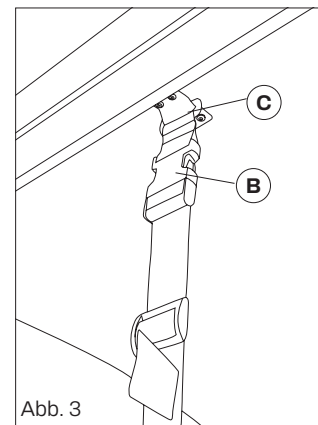


Abb. 3

## MOBILES BETT (VARIABLES VOLUMEN)

- Das mobile Bett ist bei einigen Wohnmobilmodellen mit der Bezeichnung 'Variables Volumen' vorhanden.
- Diese Lösung ermöglicht es, das Bett nur bei Bedarf zu benutzen.
- Wenn das Bett nicht benutzt wird, kann es senkrecht nach vorne oder hinten geklappt und an speziellen Halterungen **A** befestigt werden. Durch diese Lösung kann das Ladevolumen der Garage vergrößert werden.



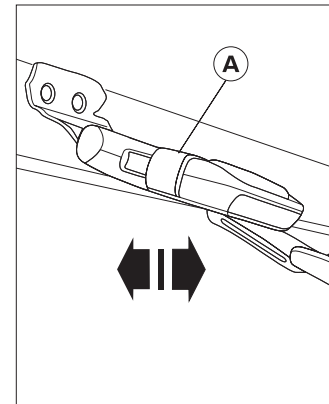
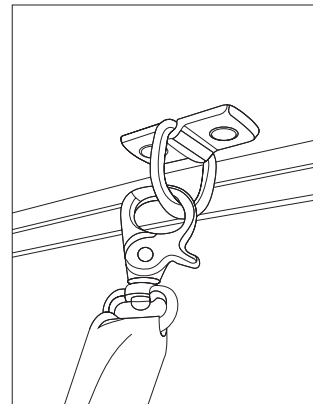
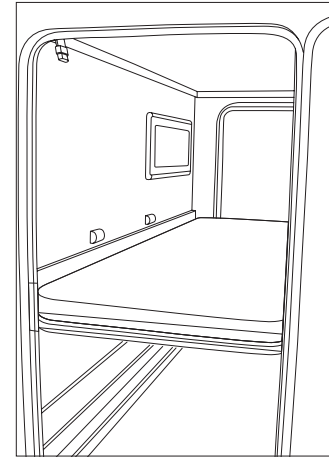
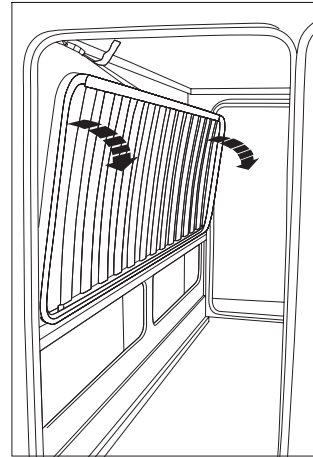
### WARNUNG

Die Garage hat ein hohes Ladevolumen, muss aber gemäß den Angaben der Fahrzeug-Typgenehmigung zur zulässigen Höchstlast des Fahrzeugs und der zulässigen Höchstlast der Garage genutzt werden.



### ACHTUNG

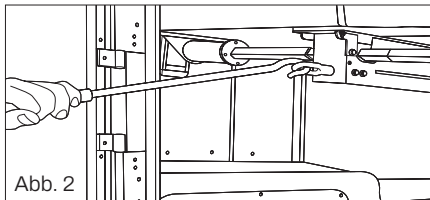
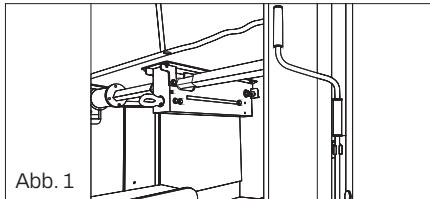
Alle Betten können nur beistehendem Fahrzeug angehoben werden.





## MANUELL ANHEBBARES HINTERES BETT

Schritt 1 Heben Sie die Stange an, um den Mechanismus zum manuellen Bewegen des Bettes zu betätigen. Die Stange wird in der Garage, an der hinteren Kopfleiste oder im Schrank befestigt (Abb. 1).  
Schritt 2 Stecken Sie die Stange in den Haken am Motor und drehen Sie sie: Im Uhrzeigersinn geht das Bett nach oben, gegen den Uhrzeigersinn geht es nach unten (Abb. 2).

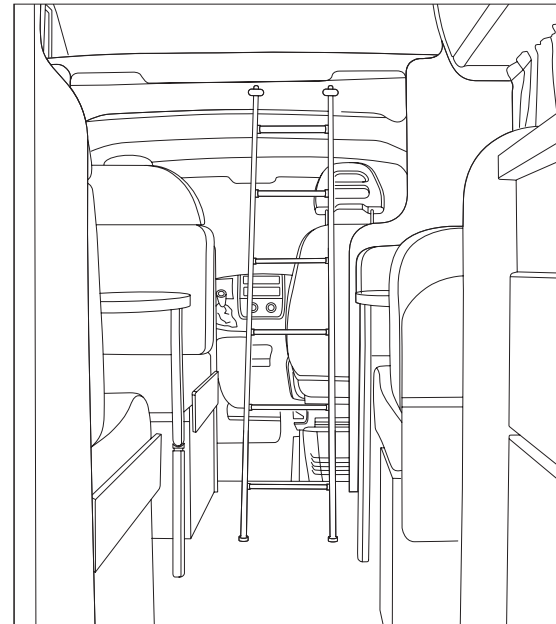


### WARNUNG

Das mittig angeordnete hintere Doppelbett kann nicht als Bett genutzt werden, wenn es sich höher als 1 m über dem Boden befindet.

## ALKOVENBETT

Bei Fahrzeugen mit Fahrerhausausschnitt muss der Bettrahmen abgesenkt und die Matratze aufgeklappt werden; denken Sie daran, das Bett morgens wieder in seine ursprüngliche Position zu bringen, um den größtmöglichen Platz zu erhalten. Wo kein Fahrerhausausschnitt vorhanden ist, kann das Bett wie vorgefunden verwendet werden.



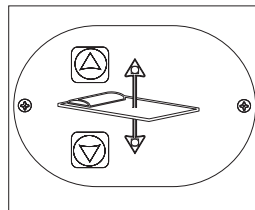
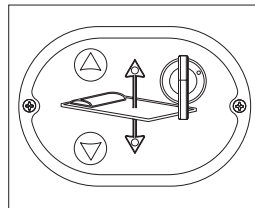
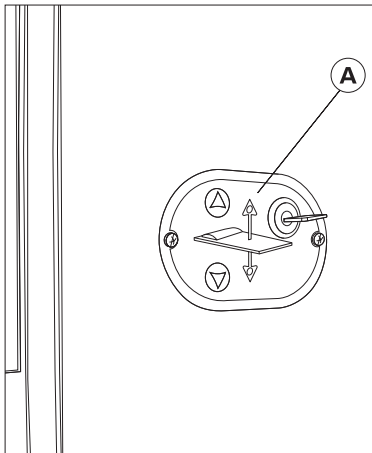


### ACHTUNG

Verwenden Sie bei der Unterbringung im Alkoven immer das Sicherheitsnetz. Die Benutzung des Alkovenbetts ist für Kinder unter drei Jahren verboten.

## ELEKTRISCHES HUBBETT MIT RIEMEN

Das riemengetriebene elektrische Hubbett ist durch das an der Wand angebrachte Bedienelement **A** gekennzeichnet. Stecken Sie den Schlüssel ein und drehen Sie ihn im Uhrzeigersinn, drücken Sie die Taste in Pfeilrichtung, je nachdem, ob Sie das Bett anheben oder absenken möchten, und drehen Sie den Schlüssel wieder in die vertikale Position.



### ACHTUNG

Im Flachdach dürfen sich keine Kissen, Decken oder Gegenstände zwischen Matratze und Dach befinden, wenn sich das Hubbett in der höchsten Position befindet.



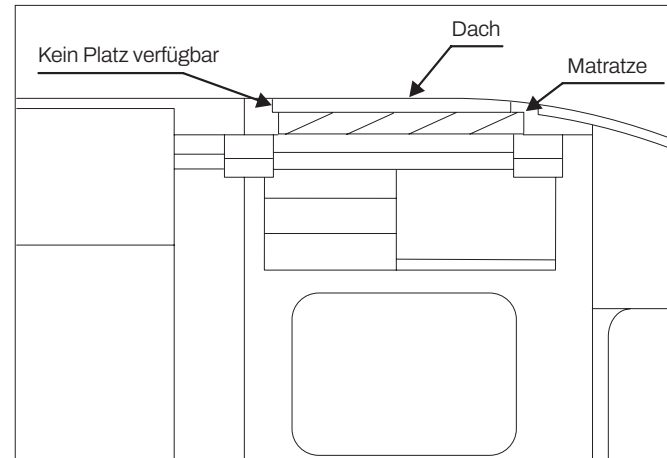
### WARNUNG

Es wird empfohlen, alle Hubbetten zu bewegen, wenn das Fahrzeug nicht in Bewegung ist.



### WARNUNG

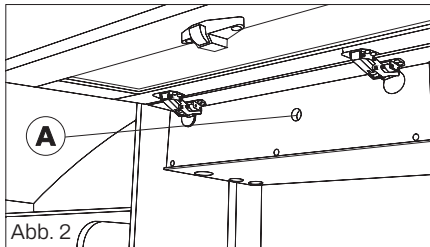
Achten Sie bei der Bewegung darauf, dass der Manövrierraum frei bleibt.



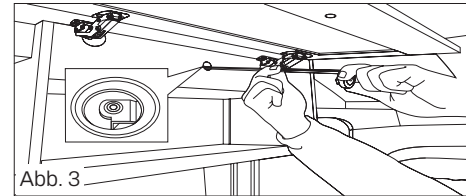
## MANUELLE BEWEGUNG HUBBETT

Schritt 1 Betätigen Sie den Mechanismus zum manuellen Bewegen des Bettes mithilfe der mitgelieferten Stange (Abb. 1).

Schritt 2 Suchen Sie den Motorraum des Bettes. Er befindet sich je nach Fahrzeugtyp links oder rechts an den vorderen Ober-schränken und ist daran zu erkennen, dass er ein Loch **A** hat, in das die Stange eingeführt wird (Abb. 2).



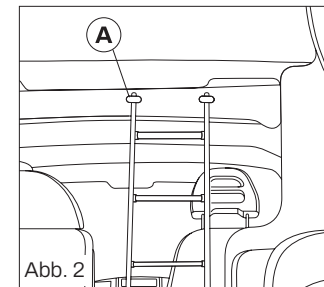
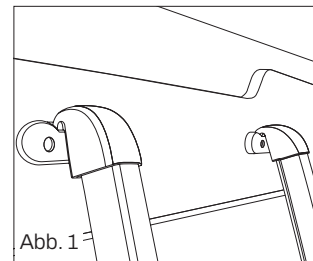
Schritt 3 Stecken Sie die Stange in die dafür vorgesehene Öffnung an dem Motor und drehen Sie sie: im Uhrzeigersinn geht das Bett nach oben, gegen den Uhrzeigersinn geht das Bett nach unten (Abb. 3).



## BETTLEITERN

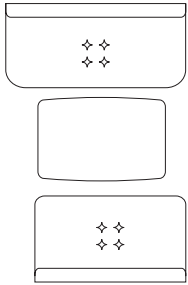
Alle Fahrzeuge mit Alkoven, Etagenbetten, Hubbetten und Garagebetten sind mit speziellen Leitern ausgestattet, um das obere Bett zu erreichen. Je nach Modell kann die Leiter für folgende Zwecke verwendet werden:

- Zugang zum hinteren Bett über der Garage.
- Zugang zum Alkovenbett oder Etagenbett.
- Um die Hochbetten zu erreichen, haken Sie die Leiter (Abb. 1) an den speziellen Stützen A an der Vorderseite des Bereichs ein, auf den Sie zugreifen möchten (Abb. 2)
- Die Leiter befindet sich im Stauraum oder in der Garage.

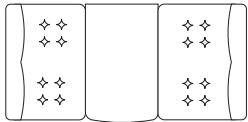


## SITZGRUPPEN-TYPEN

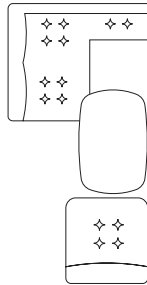
Die Fahrzeug-Layouts dienen nur zur Information und können je nach Modell variieren.



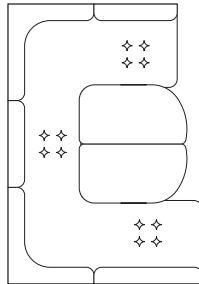
Face-to-Face-Sitzgruppe



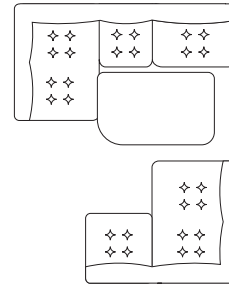
Doppel-Sitzgruppe



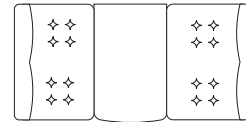
L-förmige Sitzgruppe



Sitzgruppe in/gegen Fahrrichtung



freistehende Doppel-Sitzgruppe

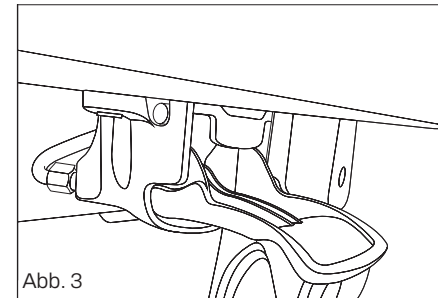
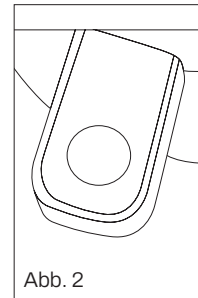
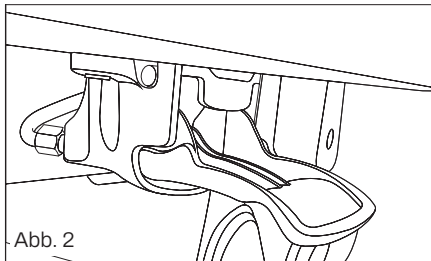
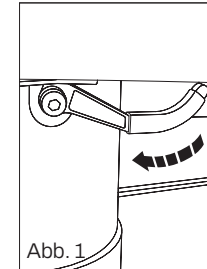
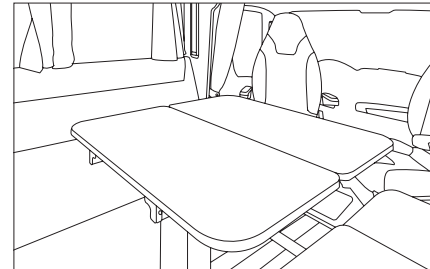
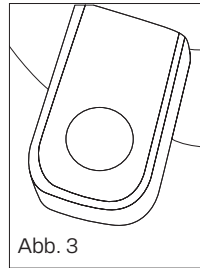
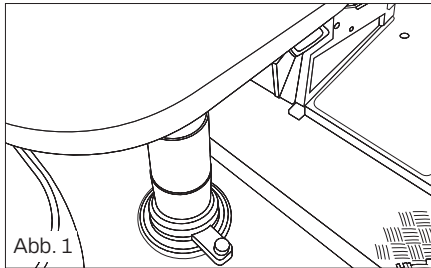


hintere Sitzgruppe

## UMBAU SITZGRUPPE

Um die Sitzgruppe von der Tagkonfiguration in die Nachtkonfiguration umzuwandeln, muss der Tisch in die unterste Position gebracht werden, wie auf den folgenden Seiten gezeigt.

- Drücken und halten Sie die Taste (Abb. 1 und 3) und üben Sie gleichzeitig Druck im mittleren Bereich des Tisches aus, um ihn abzusenken.
- Drücken und halten Sie den Griff (Abb. 2), um den Tisch zu drehen.



- Bewegen Sie den Griff (Abb. 1) in der durch den Pfeil angegebenen Richtung für die horizontale Entriegelung.
- Drücken und halten Sie die Taste (Abb. 2) und üben Sie gleichzeitig Druck im mittleren Bereich des Tisches aus, um ihn abzusenken.
- Drücken und halten Sie den Griff (Abb. 3), um den Tisch zu drehen.

- Lösen Sie den Hebel **A** (Abb. 1) für die Entriegelung in horizontaler Richtung.
- Drehen Sie den Hebel **B** (Abb. 2) damit der Tisch in vertikaler Richtung entriegelt werden kann.

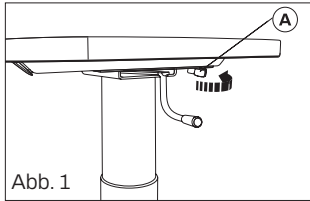


Abb. 1

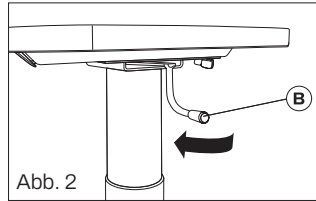


Abb. 2

- Drücken Sie die Taste **A** (Abb. 1) damit das Bein angewinkelt werden kann.

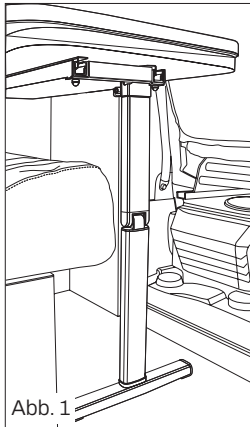


Abb. 1

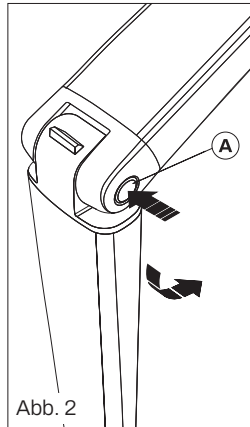


Abb. 2

**WARNUNG**

Die Abbildungen des Tisches sind rein indikativ, sie können je nach Modell variieren.

Wenn Sie das gewünschte Modell nicht finden können, konsultieren Sie bitte den folgenden QR-Code/Link [www.luanocamp.it/sitzgruppe-nacht](http://www.luanocamp.it/sitzgruppe-nacht)

**AUFBAU DER ZUSÄTZLICHEN SITZGRUPPEN-BETTEN**

Die Kissendiagramme für den Aufbau der zusätzlichen Sitzgruppen-Betten finden Sie unter dem folgenden QR-Code/Link.

[www.luanocamp.it/sitzgruppe-betten](http://www.luanocamp.it/sitzgruppe-betten)

**WARNUNG**

Die Gestaltung der Kissen kann je nach Modell unterschiedlich sein.

**WARNUNG**

Einige Fahrzeuge sind mit einer zusätzlichen Nachtverlängerung ausgestattet.

## VORSCHRIFTEN FÜR DIE VERWENDUNG DER GASANLAGE

- Während der Fahrt muss die gesamte Gasanlage abgeschaltet werden. Außerdem müssen das Ventil an der Gasflasche und alle Hähne (rot) der Gasversorgungsanlage im Fahrzeugraum geschlossen sein.
- Überprüfen Sie regelmäßig Gasleitungen und Armaturen. Diese Kontrollen müssen von einer LUANO CAMP-Vertragswerkstatt durchgeführt werden.
- Prüfen Sie in regelmäßigen Abständen die Dichtheit des Gasschlauchs für den Anschluss an die abnehmbare Flasche. Der Gasschlauch darf keine Haarrisse oder poröse Stellen aufweisen. Lassen Sie den Gasschlauch spätestens bis zu dem auf dem Schlauch aufgedruckten Verfallsdatum von einer LUANO CAMP-Vertragswerkstatt durch einen anderen Gasschlauch eines zugelassenen Typs ersetzen.
- Die Gasanlage von Wohnmobilen wird durch eine oder mehrere abnehmbare Gasflaschen versorgt, die mit einem Druckminderer verbunden sind.
- Die Anlage verteilt das Gas an folgende Geräte: Herd, Backofen, Heizung, Boiler und Kühlschrank.



### ACHTUNG

LUANO CAMP haftet nicht für Eingriffe oder Veränderungen an der ursprünglichen Gasanlage. Prüfen Sie die Schläuche regelmäßig auf Beschädigungen und erneuern Sie sie gegebenenfalls, spätestens jedoch nach Ablauf des auf dem Schlauch angegebenen Verfallsdatums.



### WARNUNG

Schalten Sie während der Fahrt alle Gasgeräte aus, außer denen, die für den Betrieb während der Fahrt vorgesehen sind.

Es wird empfohlen, das Hauptabsperrrventil der Flaschen zu schließen, wenn die Gasanlage nicht in Gebrauch ist.



### WARNUNG

Gemäß Abbildung 1 müssen vor dem Betanken (LPG, Benzin, Diesel oder andere Kraftstoffe) alle LPG-Geräte (Kühlschrank, Herd, Wasser, Heizung usw.) ausgeschaltet werden.

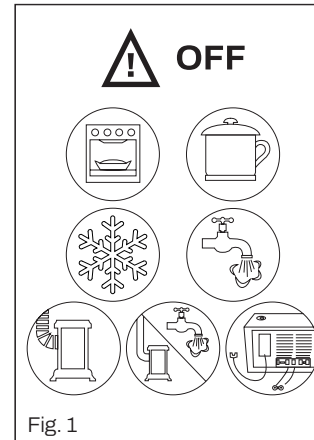


Fig. 1

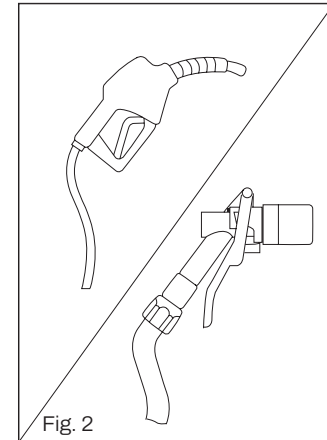


Fig. 2

## GASFLASCHEN

Transportieren Sie Gasflaschen nur innerhalb des dazu vorgesehenen belüfteten Fachs, das nur von außen zugänglich ist. Stellen Sie sicher, dass die Lüftungsgitter immer frei sind.

- Sichern Sie die Gasflaschen im Gasflaschenfach in senkrechter Position, damit sie sich nicht rollen oder umkippen können.
- Bevor Sie den Gasschlauch oder den Druckregler entfernen, schließen Sie das Hauptgasabsperrventil.
- Ziehen Sie die Ringmutter des Druckreglers an den Flaschen handfest an, verwenden Sie den Schraubenschlüssel nur zum endgültigen Schließen.

Das Gas kommt aus externen, abnehmbaren Gasflaschen und gelangt über einen Druckminderer und eine Verteilereinheit mit mehreren Hähnen, einem für jedes Gerät, zu den Verbrauchergeräten; die Hähne befinden sich im Schrank unter der Küche.

- Jedes mit Gas betriebene Gerät ist mit einem Sicherheitsventil mit Thermoelement ausgestattet, das den Gasfluss stoppt, wenn die Flamme versehentlich erlischt.

Die Abmessungen des Garagenstauraums variieren je nach Modell. Es wird empfohlen, Gasflaschen mit folgender maximaler Größe zu verwenden:

- Höhe 600 mm
- Durchmesser 310 mm



### ACHTUNG

- Das Flaschenfach ist für eine oder zwei Flaschen ausgelegt, wobei das Gesamtgewicht der Fla-

sche(n) höchstens 13 kg betragen darf.

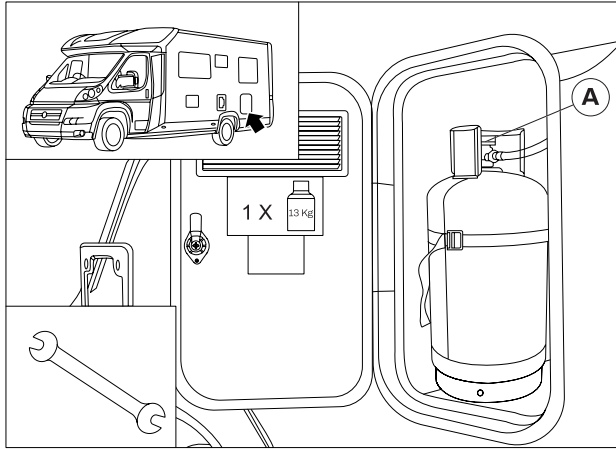
- Bei einem Gasaustritt ist die Zelle zu belüften und sofort zuerst die Gasflasche und dann der Gasverteiler zu schließen. Durch das Schließen der Flasche wird sichergestellt, dass kein Gas aufgrund von Leckagen entweicht. Wenden Sie sich an den nächstgelegenen Händler, der das/die Leck(e) genau identifizieren und reparieren wird.
- Verwenden Sie gasbetriebene Geräte NIEMALS für einen anderen Zweck als den, für den sie bestimmt sind. (z. B. sollte der Herd nie eingeschaltet werden, um den Raum zu heizen, der Heizofen sollte nie zum Kochen oder Erhitzen von Speisen verwendet werden).

## AUSWECHSELN DER GASFLASCHEN

- Beim Auswechseln der Gasflasche nicht rauchen und keine Flamme entzünden.
- Schließen Sie das Hauptventil der Gasflasche A. Drehen Sie das Ventil in Pfeilrichtung.
- Schrauben Sie die Ringmutter des Druckreglers im Uhrzeigersinn ab und lösen Sie ihn vom Flaschenventil.
- Lösen Sie den Halteriemen und nehmen Sie die Flasche aus dem Fach.
- Stellen Sie die neue Gasflasche in das Fach und befestigen Sie die Gasflasche mit dem Halteriemen.
- Ersetzen Sie die mit der neuen Gasflasche gelieferte Dichtung bei jedem Wechsel der Gasflasche.
- Schrauben Sie den Druckregler auf das Hauptventil der Fla-



sche, ziehen Sie die Ringmutter des Druckreglers fest.



### WARNUNG

Es muss unbedingt ein fest eingestellter Druckregler mit 30 Mbar am Flaschenausgang vorhanden sein, mit einer Durchflussmenge ÜBER 1 kg/h, mit einem Anschluss, der mit dem Hahn der Flasche kompatibel ist und der EN 12864 entspricht. Die Installation muss in Übereinstimmung mit der Norm und EN 1949 durchgeführt werden.

Wenn Sie Ihr Wohnmobil im Winter nutzen, achten Sie darauf, dass die Gasflasche Propangas enthält, das bei niedrigen Temperaturen nicht einfriert.

Wenn das Gas einfriert, blockiert es die Zufuhr und folg-

lich funktionieren weder der Herd noch die Heizung. Die Ringmutter des Druckreglers hat ein Linksgewinde und muss daher gegen den Uhrzeigersinn gedreht werden, um sie festzuziehen.

## 12V-STROMVERSORGUNG

- Die Bordbatterie liefert 12 V Strom und befindet sich je nach Modell in einem entsprechenden Fach.
- Die Bordbatterie versorgt den Wohnbereich Ihres Wohnmobils, indem sie verschiedene Geräte wie Kühlschrank, Steuereinheit, Herd usw. sowie Zubehör und Beleuchtung mit Strom versorgt.
- Die elektrischen Teile des Fahrgestells und des Fahrerhauses werden dagegen von der Fahrzeugbatterie gespeist.
- Beide Batterien werden während der Fahrt von der Lichtmaschine aufgeladen.
- Wenn der Motor ausgeschaltet ist, ist es bei einem Kühlschrank mit automatischem Schalter nicht notwendig, ihn manuell von der Batterie zu trennen, da das Gerät dies automatisch tut. In anderen Fällen konsultieren Sie bitte das Handbuch des Geräts. So stellen Sie sicher, dass die Fahrzeugbatterie die nötige Ladung zum Starten hat.

## 230V-NETZANSCHLUSS

- Selbstverständlich kann Ihr Wohnmobil auch an das 230V-Netz angeschlossen werden. Alle Verbraucher können problemlos verwendet werden, und die Stromversorgung ist durch einen 30mA-Sicherheitsschalter, besser bekannt als Leitungsschutzschalter, geschützt.



### ACHTUNG

Alle Arbeiten an dem Stromverteiler MÜSSEN in der Stellung „0“ oder „OFF“ des Leistungsschutzschalters durchgeführt werden.

Steckdosen innerhalb des Fahrzeugs dürfen nur für bestimmte Geräte verwendet werden.

Kein Gerät darf im Freien verwendet werden, wenn es an eine Innensteckdose angeschlossen ist.

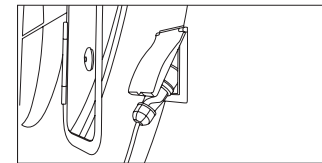
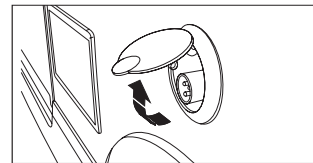


### WARNUNG

- Der Kühlschrank ist das Gerät, das die Bordbatterie am schnellsten entleeren kann und deshalb immer ausgeschaltet wird, wenn der Motor abgestellt wird. Wenn Sie nicht über die Möglichkeit eines Netzanschlusses verfügen, sollten Sie die Energie im Fahrzeug sinnvoll nutzen, da die Batterie nur für eine begrenzte Zeit Strom liefert.
- Bei Fahrzeugen, die mit einem Wechselrichter ausgestattet sind (z. B. Fahrzeuge mit Kaffeemaschine), wird die Verwendung des Wechselrichters nur empfohlen, wenn die Bordbatterie eine Spannung von mehr als 12,1 Volt aufweist.

## EXTERNER 230V-NETZANSCHLUSSKABEL

- Das Netzanschlusskabel (nicht im Lieferumfang des Fahrzeugs enthalten) muss besondere Eigenschaften aufweisen.
- Der Stecker und die Steckdose müssen einen Schutzkontakt gemäß Norm CEI 23-12 haben.
- Das Kabel muss flexibel sein, Typ H07 RN-F oder gleichwertig.
- Das Netzteil - oder Transformator/Batterieladegerät - befindet sich zwischen dem externen Netzstecker und der Bordbatterie. Das Netzteil wird über den Anschluss an das externe Netz in Betrieb genommen und hat die Aufgabe, die Batterie nachzuladen und die Niederspannungsverbraucher zu versorgen, indem es die externe Netzspannung von 230 V AC auf den zum Nachladen erforderlichen Wert transformiert.
- Das Netzteil ist mit einer internen Sicherung zum Schutz vor Überspannung ausgestattet. Sobald die optimale Ladung der Batterie erreicht ist, wird der Strom nur noch teilweise durchgelassen, um ein Überladen zu vermeiden.



## 230V-VERTEILER

- Falls der Schutzschalter selbständig auf „0“ oder „AUS“ schaltet, ist es ratsam, die Ursache für die Unterbrechung zu finden und zu beheben, bevor der Strom wieder eingeschaltet wird.
- Es ist immer ratsam, den Ladezustand der Batterie und insbesondere den korrekten Ladevorgang über das Bedienfeld der Steuereinheit zu überprüfen.

## TANKSONDEN

- Es ist nicht ratsam, Wasser über längere Zeit in den Tanks zu lassen, insbesondere Grauwasser, da dies zu Schäden an den Sonden führen kann.

## BATTERIEN

- Die Bordbatterie muss abgeklemmt werden, wenn das Fahrzeug über einen längeren Zeitraum nicht benutzt werden soll, was mit Hilfe der Schnell-Trennklemme geschehen kann.
- Es dürfen nur wartungsfreie, auslaufsichere und verschlossene „AGM“- , „Blei-“ und „GEL“-Batterien verwendet werden. Daher sind Eingriffe jeglicher Art an der Batterie nicht zulässig.
- Wenn die Bordbatterie ausgetauscht werden muss, darf dies nur von einem autorisierten Händler oder einer Werkstatt durchgeführt werden.
- Auch bei der Verwendung wartungsfreier Batterien ist es immer ratsam, die Anweisungen des Herstellers zu lesen, insbe-

sondere die Ladezeit im Falle einer vollständig entladenen Batterie, die im Allgemeinen nicht unter 10 Stunden liegen darf.

- Alle 4 bis 5 Monate ist es ratsam, die Bordbatterie vollständig aufzuladen.
- Es ist ratsam, das Wohnmobil alle 2 bis 3 Monate zu starten und den Motor laufen zu lassen, um den Zustand der Batterie in Ordnung zu halten.
- Überprüfen Sie vor Fahrtantritt den Ladezustand der Bordbatterie. Selbst wenn sie während der Fahrt aufgeladen wird, kann es sein, dass es nicht ausreicht, um wieder vollständig aufgeladen zu sein, und es ist daher ratsam, sie so bald wie möglich an das Stromnetz anzuschließen.
- Der Ladezustand der Batterie kann direkt am Steuergerät überprüft werden. Der Wert darf nicht unter 12,5 V liegen.
- Eine vollständig entladene Batterie erreicht erst nach 12 Stunden am Netz 12,5 V.



### ACHTUNG

Wenn die Batterie über einen längeren Zeitraum entladen bleibt, kann ihre Ladekapazität irreparabel beeinträchtigt werden, und es ist zu bedenken, dass die Batterie umso schneller entladen wird, je höher die Außentemperatur ist. Das Gleiche geschieht bei einer sehr niedrigen Umgebungstemperatur.



### WARNUNG

Jeder Austausch der Bordbatterie muss vom gleichen Typ und mit den gleichen Spezifikationen wie in diesem Handbuch aufgeführt sein. Schalten Sie alle Geräte und Lampen aus, bevor Sie die Bordbatterie anschließen oder abklemmen.



### **WARNUNG**

- Das Anlassen des Motors bei abgeklemmter Bordbatterie kann einen Kurzschluss verursachen.
- Eine Batterie, die länger als sechs Monate nicht aufgeladen wird, wird irreparabel beschädigt und verliert dauerhaft ihre Ladekapazität.

## **LADEN DER BATTERIEN**

- Neben der Fahrt kann die Bordbatterie auf zwei weitere Arten wieder aufgeladen werden: durch Anschluss des Fahrzeugs an das Stromnetz oder über ein externes Ladegerät.
- Im zweiten Fall wird der Ausbau empfohlen.
- Wenn Sie die Batterie ausbauen oder austauschen wollen, denken Sie daran, zuerst den Minuspol und dann den Pluspol abzuklemmen.

## **LAGERUNG VON BATTERIEN IN DER WINTERSAISON**

- Die Batterien verlieren im Winter schnell an Ladung. Wenn Sie die Möglichkeit haben, schließen Sie das Stromkabel regelmäßig an das Netz an, um die Ladung wieder aufzufüllen.
- Beim Zusammenbau in umgekehrter Reihenfolge vorgehen, zuerst den Pluspol und dann den Minuspol wieder anschließen.

## **WASSERSYSTEM**

Jedes Fahrzeug ist mit einem Wassersystem ausgestattet, um das in Tanks gespeicherte Trinkwasser an die verschiedenen Verbraucher zu verteilen. Das Wassersystem kann durch Betätigen des Wasserpumpenschalters an der Steuereinheit betrieben werden.

## **FRISCHWASSERTANK**

Das Befüllen des Frischwassertanks erfolgt von außen über den Einfüllstutzen, der sich je nach Wohnmobil auf der rechten oder linken Seite der Seite befinden kann.

### **ACHTUNG**

Reparaturarbeiten an dem Wassersystem dürfen nur von LUANO CAMP-Vertragswerkstätten durchgeführt werden.

## **EINFÜLLSTUTZEN ZUM NACHFÜLLEN VON WASSER**

- Bei einigen Modellen gibt es eine Klappe, die den Zugang zum Wassereinfülldeckel ermöglicht.
- Bei einigen Modellen ist ein Deckel für den Zugang zur Wasserversorgung vorgesehen.
- Stecken Sie den Schlüssel in das Schloss A, drehen Sie ihn gegen den Uhrzeigersinn und ziehen Sie ihn ab.
- Drehen Sie den Griff B gegen den Uhrzeigersinn, um den De-

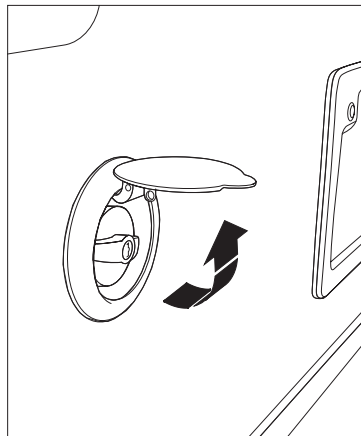
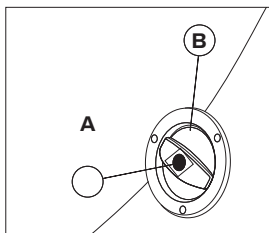
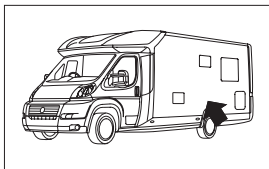
ckel zu entfernen.

- Füllen Sie den Tank.
- Um den Einfüllstutzen zu schließen, wiederholen Sie den Vorgang in umgekehrter Reihenfolge.



#### HINWEISE

- Um die Bildung von Ablagerungen zu verhindern, muss der Tank regelmäßig gereinigt werden. Mit Desinfektionsmitteln (z. B. Amuchina) reinigen.
- Verwenden Sie keine gesundheitsgefährdenden Produkte



Der Tank ist mit einer Sonde ausgestattet, die den Wasserstand auf dem Bedienfeld anzeigt. Um eine Autonomie für zwei bis drei Tage für vier Personen zu haben, muss der Wasserverbrauch ausgewogen sein.



#### ACHTUNG

Das im Frischwassertank enthaltene Wasser ist als nicht trinkbar zu betrachten.



#### ACHTUNG

Das Wasser im Tank verliert nach einigen Tagen seine hygienischen Eigenschaften, auch wenn es mit Zusätzen versehen wurde. Es wird nicht empfohlen, das Wasser für Lebensmittel zu verwenden. Es empfiehlt sich, das Wasser häufig zu wechseln, nachdem das Innere des Tanks mit einem Desinfektionsmittel gereinigt wurde.



#### ACHTUNG

Spülen Sie vor der Benutzung des Wohnmobils den Tank und die Leitungen gründlich mit Trinkwasser aus, füllen Sie Wasser in den Einfüllstutzen und lassen Sie das Wasser ab, indem Sie die Wasserhähne in Bad und Küche offen lassen. Der Tank ist für solche Fälle mit einem internen Stutzen ausgestattet (Kapitel Wartung).



#### ACHTUNG

Um die Nutzlast zu erhöhen, muss der Wasserstand im Frischwassertank während der Fahrt 20 Liter betragen.



#### HINWEISE

In den Zeiten, in denen das Wohnmobil nicht benutzt wird, wird empfohlen, den Tank vollständig zu entleeren.

<b>MÖGLICHE SCHWIERIGKEITEN MIT DEM WASSERSYSTEM</b>		
<b>PROBLEM</b>	<b>URSACHE</b>	<b>LÖSUNG</b>
Die Pumpe läuft beim Öffnen des Wasserhahns nicht an	Batterie leer	Prüfen Sie den Ladezustand der Batterie und ggf.: - Falls vorhanden, an das 230-V-Netz anschließen - Starten Sie den Motor und fahren Sie eine Strecke, damit sich die Batterie aufladen kann
	Oxidierete Kontakte	Reinigen Sie die Kontakte der Pumpe gründlich
	Defekte Sicherung	Überprüfen Sie die Einschaltung der Sicherungstafel und ersetzen Sie gegebenenfalls eine beschädigte Sicherung
	Kabel gelöst	Prüfen Sie, ob das Stromkabel der Pumpe richtig angeschlossen ist
Die Pumpe startet, wenn die Hähne geschlossen sind	Das Dichtungsventil hat ein Leck	Wenden Sie sich für den Austausch an eine LUANO CAMP-Vertragswerkstatt
	Wasseraustritt im System	Überprüfen Sie die Leitungen und wenden Sie sich im Falle einer Undichtigkeit an eine LUANO CAMP-Vertragswerkstatt
	Beschädigte Pumpe	Wenden Sie sich für eine Inspektion und einen eventuellen Austausch an eine LUANO CAMP-Vertragswerkstatt
Die Pumpe stoppt nicht, wenn Sie die Hähne schließen	Ausfall des Druckschalters	Wenden Sie sich für eine Inspektion und einen eventuellen Austausch an eine LUANO CAMP-Vertragswerkstatt
	Wasseraustritt im System	Überprüfen Sie die Leitungen und wenden Sie sich im Falle einer Undichtigkeit an eine LUANO CAMP-Vertragswerkstatt
	Luft im System	Öffnen Sie alle Hähne, um die Füllvorgänge des Systems zu beschleunigen
Es kommt kein Wasser aus den Hähnen	Luft in den Leitungen	Öffnen Sie alle Hähne, um die Füllvorgänge des Systems zu beschleunigen
	Verstopfter Wasserhahn	Prüfen Sie dies durch Öffnen eines anderen Wasserhahns und wenden Sie sich ggf. an eine LUANO CAMP-Vertragswerkstatt
	Wasserleitung geknickt	Bringen Sie die Leitung in die richtige Position, wenden Sie sich jedoch zum Austausch an eine LUANO CAMP-Vertragswerkstatt
	Filter verstopft	Reinigen Sie den Filter gemäß den Anweisungen in der Betriebs- und Wartungsanleitung des Pumpenherstellers
	Leitung gefroren	Erwärmen Sie die Leitung, damit sie auftaut

## ABWSSERTANK

- Das Wohnmobil ist mit einem Unterbodentank zur Aufnahme von Abwasser (außer WC) ausgestattet. Der Füllstand des Tanks wird auf dem Bedienfeld der Steuereinheit angezeigt. Der Füllstand des Tanks kann über das Steuergerät kontrolliert werden.



### WARNUNG

Gießen Sie das Wasser, das zum Kochen von Nudeln verwendet wird, nicht in den Abfluss, da sich der hohe Stärke- und Fettgehalt mit der Zeit im Tank absetzen und unangenehme Gerüche verursachen würde.



### WARNUNG

Im Winter oder bei sehr kalten Temperaturen sollten Sie, um mögliche Probleme mit dem Abwassertank zu vermeiden, ein Frostschutzmittel in dem auf der Produktverpackung angegebenen Prozentsatz hinzufügen und über einen Abfluss in den Tank gießen.

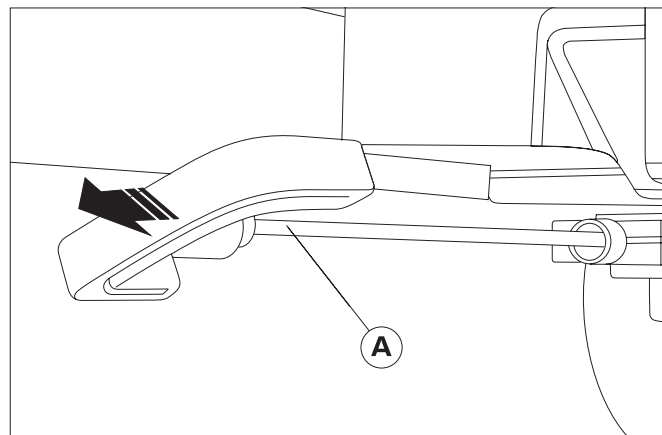


### HINWEISE

Bei Nichtgebrauch sollten die Abflüsse von Waschbecken und Duschwannen mit Stöpseln verschlossen werden, um unangenehme Gerüche zu vermeiden.

## ENTLEERUNG DES ABWSSERTANKS

- Das Wohnmobil ist mit einem Tank für Abwasser ausgestattet, mit Ausnahme des Abwassers der Toilette, das in einem separaten Behälter aufgenommen wird. Der Füllstand des Tanks wird auf dem Bedienfeld sowohl optisch als auch akustisch angezeigt. Zum Entleeren (in den dafür vorgesehenen Bereichen) ziehen Sie einfach den Ventilhebel **A**, der sich an der Außenseite des Fahrzeugs befindet.
- Bei einigen Modellen hat das Abflussventil einen speziellen Anschluss für eine Verlängerung (Schlauch). Nach dem Einsetzen dieser Verlängerung kann das Abwasser innerhalb eines bestimmten Radius abgeleitet werden, ohne dass das Wohnmobil bewegt werden muss.





### WARNUNG

Die Position des Abwassertanks ist je nach Wohnmobilmodell unterschiedlich, so dass auch die Position des Abflussventils unterschiedlich ist.



### UMWELT

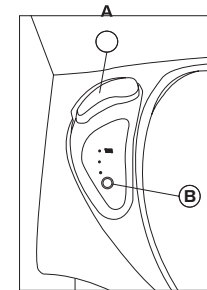
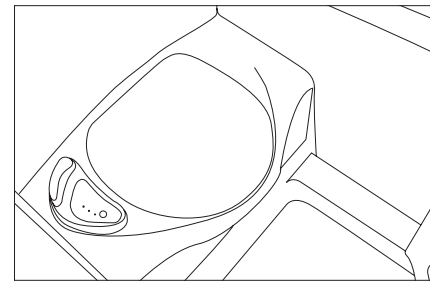
Entleeren Sie den Abwassertank nur an den dafür vorgesehenen Entsorgungsstellen oder in den dafür vorgesehenen Bereichen (z.B. Sickergruben) des Campingplatzes.

## WC-BEHÄLTER

- Das Wohnmobil ist mit einer Kassettentoilette ausgestattet, die mit Wasser aus dem Frischwassertank gespült wird. Die Toilette kann je nach Wohnmobilmodell variieren.
- Die Zufuhr und Spülen des Wassers wird mit dem Hebel **A** am WC betätigt, zum Spülen drücken Sie die Taste **D** auf der Oberseite des WCs. Der Sammelbehälter befindet sich an der Außenseite des Wohnmobils, bei der Toilette.

## SPÜLEN

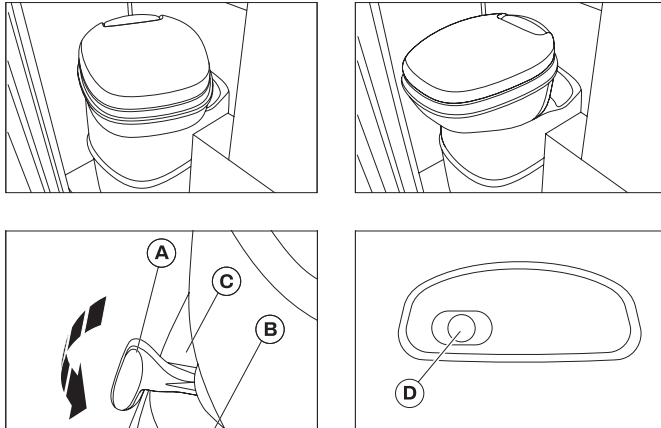
- Zum Spülen betätigen Sie den Hebel A, um die Abflussklappe zu öffnen.
- Halten Sie die Spültaste B so lange wie nötig gedrückt.
- Um die Abflussklappe zu schließen, betätigen Sie erneut den Hebel A.





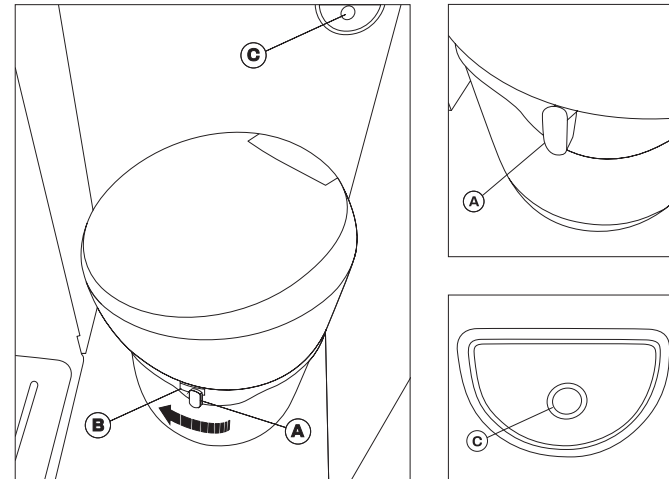
## WC-BEHÄLTER

- Das Wohnmobil ist mit einer Kassettentoilette ausgestattet, die mit Wasser aus dem Frischwassertank gespült wird. Die Toilette kann je nach Wohnmobilmodell variieren.
- Die Zufuhr und Spülen des Wassers wird mit dem Hebel **A** am WC betätigt, zum Spülen drücken Sie die Taste **C** auf der Oberseite des WCs. Der Sammelbehälter befindet sich an der Außenseite des Wohnmobils, bei der Toilette.



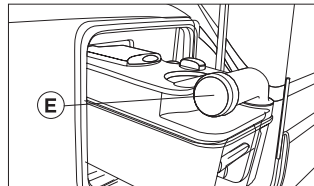
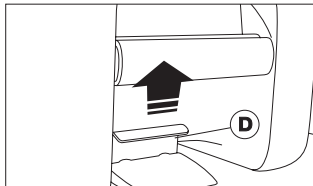
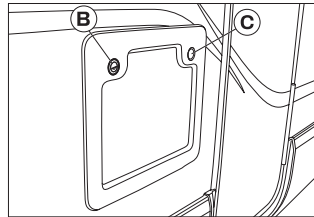
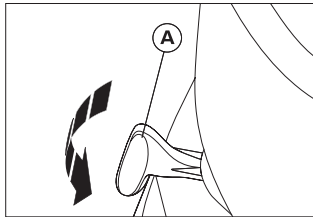
## SPÜLEN

- Bewegen Sie zum Spülen den Hebel **A** in die Position **B**, um die Abflussklappe zu öffnen.
- Halten Sie die Spültaste **C** so lange wie nötig gedrückt.
- Um die Abflussklappe zu schließen, stellen Sie den Hebel auf Position **A**.



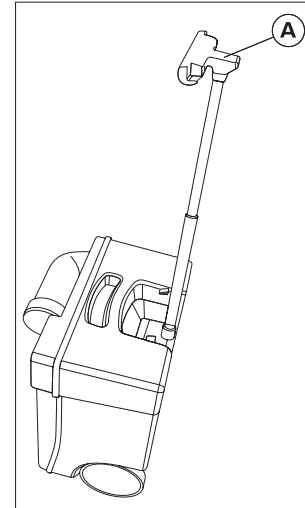
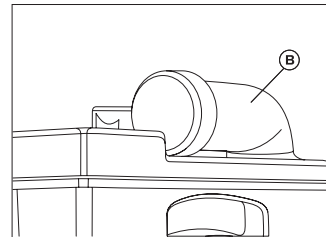
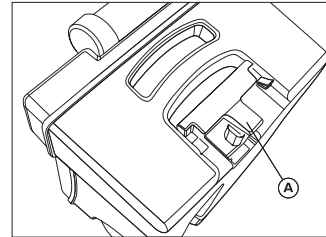
## BEHÄLTER LEEREN

- Je nach Wohnmobilmodell kann sich die Klappe für den Zugang zum WC-Behälter auf der rechten oder linken Seite befinden.
- Der Behälter muss entleert werden, sobald das rote Licht (LED) auf dem Bedienfeld der Toilette oder auf der Toilette aufleuchtet.
- Vergewissern Sie sich, dass die Abflussklappe der Toilette geschlossen ist, der Hebel **A** muss sich in der Mittelstellung befinden.
- Öffnen Sie Schloss **B** mit dem Schlüssel, ziehen Sie den Schlüssel ab.
- Drücken Sie die Taste **C** und öffnen Sie die Klappe.
- Üben Sie einen leichten Druck nach oben auf den Griff **D** aus und ziehen Sie den Behälter heraus.
- Schließen Sie das Abflussventil mit der mitgelieferten Kappe **E**.



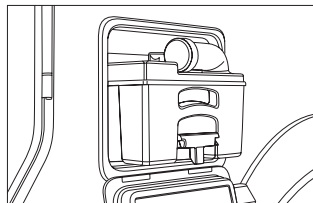
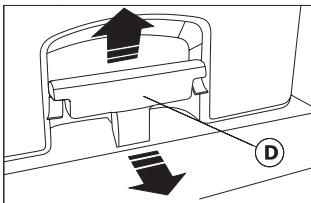
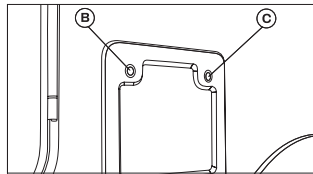
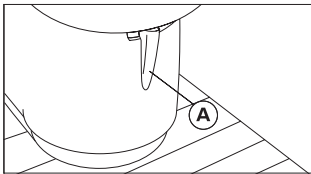
## VERFAHREN ZUM TRANSPORT DES WC-BEHÄLTERS

- Ziehen Sie den Griff **A** aus dem Behälter und heben Sie ihn aus seiner verriegelten Position, transportieren Sie den Behälter mit dem Griff zu einer autorisierten Entsorgungsstelle.
- Schieben Sie den Griff wieder ein, drehen Sie das Rohr **B**, nehmen Sie die Kappe ab, gießen Sie den Sanitärzusatz in den Behälter, fügen Sie ca. 2 l Wasser hinzu, halten Sie den Behälter so, dass Sie die Entlüftungstaste beim Entleeren gedrückt halten können.



## BEHÄLTER LEEREN

- Je nach Wohnmobilmodell kann sich die Klappe für den Zugang zum WC-Behälter auf der rechten oder linken Seite befinden.
- Der Behälter besitzt ein Fassungsvermögen von zirka 18 l und muss entleert werden, sobald das rote Licht (LED) auf dem Bedienfeld der Toilette oder auf der Toilette aufleuchtet.
- Vergewissern Sie sich, dass die Abflussklappe der Toilette geschlossen ist, der Hebel **A** muss sich in der Mittelstellung befinden.
- Öffnen Sie Schloss **B** mit dem Schlüssel, ziehen Sie den Schlüssel ab.
- Drücken Sie die Taste **C** und öffnen Sie die Klappe.
- Üben Sie einen leichten Druck nach oben auf den Griff **D** aus und ziehen Sie den Behälter heraus.
- Schließen Sie das Abflussventil mit der mitgelieferten Kappe



### ACHTUNG

Um die Nutzlast zu erhöhen, muss der Wasserstand im Frischwassertank während der Fahrt 20 Liter betragen.



### UMWELT

Das Entleeren des Behälters an Entsorgungsstellen (Camper Service) oder an Sammelstellen bzw. Toiletten auf Campingplätzen ist verboten.



### WARNUNG

Schieben Sie den Behälter nicht mit Gewalt in sein Fach, dies kann zu schweren Schäden führen. Bei Schwierigkeiten überprüfen Sie, ob sich das Abflussventil in der richtigen Position befindet.



### WARNUNG

Füllen Sie niemals Sanitärzusatz über das Abflussventil ein, da dies die Lippendichtung des Abflusstanks beschädigen könnte. Füllen Sie den Sanitärzusatz nur über das Abflussrohr.



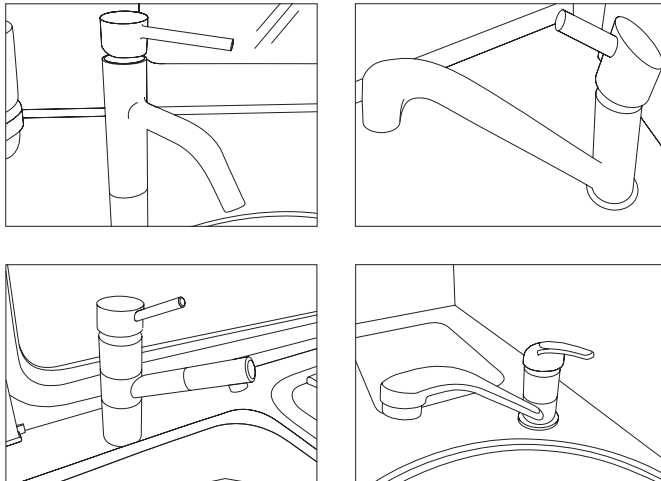
### WARNUNG

Schmieren Sie die Lippendichtung mindestens einmal pro Jahr mit geeigneten Produkten. Waschen und desinfizieren Sie den Behälter mit Wasser und Desinfektionsmittel.

## WASSERHÄHNE UND LEITUNGEN IM ALLGEMEINEN

Die Abbildungen der Wasserhähne sind rein indikativ; sie können je nach Modell in Form und Position variieren.

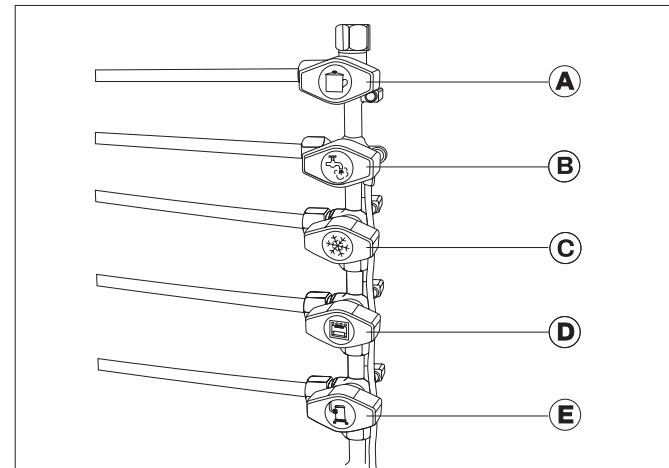
- Die Leitungen des Wassersystems verbinden alle Verbraucher. Sie sind aus ungiftigem, lebensmittelechtem Material hergestellt. Die Leitungen bestehen aus einer Kaltwasserleitung (BLAU) und einer Warmwasserleitung (ROT).
- Bei der Bedienung, Wartung und Reinigung der Wasserhähne ist wie bei den Haushaltsarmaturen zu verfahren.



## GASVERTEILER

Je nach Modell ist das Wohnmobil mit einem Herd, einem Backofen, einem Kühlschrank, einem Heizofen und einem Boiler ausgestattet. Vor der Inbetriebnahme eines installierten, gasbetriebenen Geräts müssen das Hauptabsperventil der Gasflasche und das entsprechende Gasabsperventil geöffnet werden.

- A** - Sperrventil Kochfeld
- B** - Sperrventil Boiler
- C** - Sperrventil Kühlschrank
- D** - Sperrventil Backofen
- E** - Sperrventil Heizofen





### **WARNUNG**

Der Gasverteiler ist je nach Ausstattung des Wohnmobils unterschiedlich.



### **ACHTUNG**

Wenn Sie zum ersten Mal ein Gasgerät benutzen, lesen Sie die Bedienungsanleitung des Herstellers sorgfältig durch.

## **HEIZUNGSANLAGE**

Jedes Wohnmobil ist mit einem System zur internen Verteilung von Warmluft ausgestattet.

Informationen zu den verschiedenen Gerätetypen finden Sie unter dem folgenden QR-Code/Link [www.luanocamp.it/heizungsanlage](http://www.luanocamp.it/heizungsanlage)

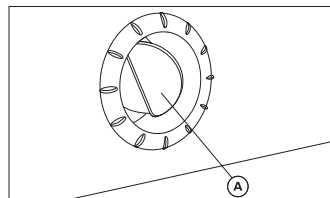


## **WIE MAN RICHTIG HEIZT**

Im Wohnmobil sind mehrere Luftauslässe installiert. Eine Reihe von Rohren leitet die heiße Luft zu den Auslassöffnungen. Richten Sie die Entlüftungsöffnungen mit Hilfe der Klappe A so aus, dass die heiße Luft in die gewünschte Richtung entweicht.

Der Luftstrom kann je nach Öffnung der Luftauslässe variieren. Bei vollständig geöffneten Luftauslässen ist der Warmluftstrom am größten, bei teilweise geöffneten Luftauslässen ist der Warmluftstrom geringer. Wenn alle Luftauslässe geöffnet sind, ist der

Warmluftstrom aus jedem Luftauslass begrenzt; der Warmluftstrom kann variieren, je nachdem, welche Luftauslässe geöffnet sind.



### **ACHTUNG**

Überprüfen Sie einmal im Jahr die Abzüge aller Gasgeräte in einer LUANO CAMP-Vertragswerkstatt. Dies gilt insbesondere für den Abzug des Heizofens, der effizient und frei von Verstopfungen und Brüchen sein muss. Achten Sie besonders darauf, dass das Abzugsrohr des Heizofens keine Quetschungen, Löcher, Risse oder Ablösungen aufweist, um den Austritt von Kohlenmonoxid zu vermeiden.



### **ACHTUNG**

Der Wärmetauscher des Heizofens muss nach 10 Jahren ab der ersten Inbetriebnahme ausgetauscht werden; der Austausch muss entweder vom Hersteller des Ofens oder von der LUANO CAMP-Vertragswerkstatt durchgeführt werden.



### **WARNUNG**

Die Lüftungsgitter des Wohnmobils dürfen nicht verdeckt werden.

## KÜCHENABZUG

Der Küchenabzug hat die Aufgabe, Dämpfe, Rauch und Gerüche beim Kochen abzusaugen. Zur Bedienung drücken Sie einfach die entsprechende Taste. Denken Sie daran, die Absaugung auf das unbedingt notwendige Maß zu beschränken, um einen übermäßigen Verbrauch zu vermeiden.



### ACHTUNG

- Sorgen Sie vor der Inbetriebnahme des Kochfeldes für ausreichende Belüftung, öffnen Sie Fenster und Dachfenster.
- Verwenden Sie den Gasherd oder Backofen niemals als Heizung.



### ACHTUNG

Wenn der Gasherd eingeschaltet ist, dürfen keine brennbaren oder leicht entzündlichen Gegenstände in der Nähe des Gasherdes abgelegt werden.



### WARNUNG

Verwenden Sie die Glasabdeckung des Herdes nicht als Stütze.

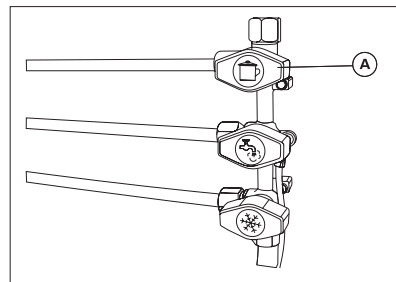


### WARNUNG

Senken Sie während der Fahrt die Abdeckung des Herdes ab.

## KOCHFELD

- Um den Herd einzuschalten, öffnen Sie das Absperrventil an der Gasflasche **A** und den Gasabsperrhahn „Kochbereich“.



### WARNUNG

Schließen Sie die Glasabdeckung des Herdes nicht, solange sie noch heiß ist.



### WARNUNG

In der Nähe des Kochfeldes befindet sich ein Flammenschutz, der zur Reinigung abgenommen werden kann. Es ist notwendig, dass der Schutz während des Betriebs des Herdes angebracht ist.

Informationen zu den verschiedenen Gerätetypen finden Sie unter dem folgenden QR-Code/Link [www.luanocamp.it/kochfeld](http://www.luanocamp.it/kochfeld)



## KÜHLSCHRANK

- Wir empfehlen, das Innere des Kühlschranks vor der Benutzung sorgfältig zu reinigen.
- Um den Kühlschrank einzuschalten, halten Sie den Ein/Aus-Schalter 1 Sekunde lang gedrückt.

Informationen zu den verschiedenen Gerätetypen finden Sie unter dem folgenden QR-Code/Link [www.luanocamp.it/kuehlschrank](http://www.luanocamp.it/kuehlschrank)



### WARNUNG

Lesen Sie die Betriebs- und Wartungsanleitung der Komponente sorgfältig durch.

## WARTUNG

### PLANMÄSSIGE WARTUNG

#### AUSSENREINIGUNG

Das Wohnmobil ist aus Materialien gefertigt, die besonders widerstandsfähig gegen Witterungseinflüsse sind. Waschen Sie das Wohnmobil regelmäßig mit einem Abwärtssystem, d. h. mit einem Wasserstrahl von oben nach unten. Benutzen Sie neutrale, nicht aggressive Reinigungsmittel, verwenden Sie keine harten Bürsten, trocknen Sie die Oberflächen mit einem weichen Leder. Bei der Auswahl der Produkte für die Reinigung von Kunststoffteilen, Stoßstangen und Seitenleisten ist besondere Vorsicht geboten. Verwenden Sie keine alkohol- oder lösungsmittelbasierten Produkte, wenden Sie sich bitte an Ihre LUANO CAMP-Vertragswerkstatt, um sich über die am besten geeigneten Produkte beraten zu lassen.

#### INNENREINIGUNG

Damit der Innenraum Ihres Wohnmobils so gut wie neu bleibt, ist eine gründliche und regelmäßige Reinigung unerlässlich. Hier finden Sie einige Tipps zur Reinigung verschiedener Komponenten:

#### MÖBEL

Die Innen- und Außenreinigung von Möbeloberflächen, Möbelgriffen und verschiedenen Kunststoffteilen sollte mit einem wei-

chen, leicht feuchten Tuch unter Zusatz von neutraler Seife erfolgen.

### **KISSENBEZÜGE, VORHÄNGE UND STOFFE**

Um das Einlaufen und Verfärben von Stoffen zu vermeiden, sollten Sie sie chemisch reinigen. Waschen Sie die Kissen nicht.

### **SPÜLE UND HERD**

Spüle und Gasherd nicht mit Scheuermitteln reinigen, sondern mit Wasser und einem geeigneten cremigen Reinigungsmittel. Reinigen Sie den Gasherd mit einem feuchten Schwamm. Vermeiden Sie das Eindringen von Wasser in die Öffnungen des Gasherdes, es könnte ihn beschädigen.

### **FENSTER, VERDUNKELUNGSROLLOS UND FLIEGEGITTER**

Besondere Aufmerksamkeit muss den Fenstern gewidmet werden, da sie aus Acrylglas bestehen und mit Sorgfalt behandelt werden müssen. Bürsten Sie Fliegengitter und Verdunkelungsrollos mit einer weichen Bürste. Für Verdunkelungsrollos in der Nähe des Gasherdes bei „fettigem“ Schmutz 30° warmes Seifenwasser verwenden.

### **BAD**

Verwenden Sie für die Reinigung des Bads nur eine Seifen- und Wasserlösung, keine Produkte auf Alkoholbasis.

### **BODEN**

Verwenden Sie eine milde Seifenlösung in lauwarmem Wasser, schrubben Sie mit einem weichen, nicht scheuernden Schwamm

und spülen Sie mit lauwarmem Wasser nach.

### **ABWSSERTANK**

Nach der Benutzung des Wohnmobils empfehlen wir, den Abwassertank mit Spülmittel zu reinigen und mit viel Wasser auszuspülen.



### **ACHTUNG**

- Verwenden Sie beim Waschen des Wohnmobils keine Scheuermittel, die die polierten Oberflächen angreifen und zerkratzen können.
- Um den Lack besser zu schützen, sollten Sie das Wohnmobil nicht nach längerer Sonneneinstrahlung waschen.
- Verwenden Sie zum Waschen des Wohnmobils keine Druck- oder Hochtemperaturreiniger.
- Richten Sie den Wasserstrahl nicht auf die Entlüftungsöffnungen des Kühlschranks und auf dem Dach.
- Reinigen Sie externe grafische Details nicht mit Alkohol oder Lösungsmitteln.
- Wenn die Oberfläche des Wohnmobils stumpfe Stellen aufweist, können die betroffenen Bereiche mit einer nicht scheuernden Polierpaste für Karosserien behandelt werden.



### **WARNUNG**

- Reiben Sie die Oberfläche von Acrylglas nicht, wenn sie trocken ist, denn Staubkörner könnten sie zerkratzen.



- Reinigen Sie Acrylglas mit lauwarmem Wasser, einem neutralen Reinigungsmittel und einem weichen Tuch.
- Verwenden Sie keine Glasreiniger, die Alkohol oder chemische Zusätze enthalten, da diese die Oberfläche des Acrylglases irreparabel beschädigen.
- Behandeln Sie Fensterdichtungen aus Gummi mit Glycerin.



### ACHTUNG

Nell'interesse della sicurezza, le parti di ricambio per un apparecchio devono essere conformi alle specifiche del produttore e devono essere installate da lui o dal suo mandatario.

## FRISCHWSSERTANK

Mindestens einmal im Monat sollten der Frischwassertank und die Leitungen gründlich gereinigt werden; verwenden Sie dazu Desinfektionsmittel aus der Apotheke. Verwenden Sie das Wasser aus dem Frischwassertank nicht als Trinkwasser. Verwenden Sie zum Reinigen des Tanks den Stutzen **A**, der sich oben auf dem Tank befindet. Schrauben Sie zum Reinigen den Deckel ab. Um den Tank zu entleeren, öffnen Sie den Stutzen **A**, führen Sie Ihre Hand in den Tank, greifen Sie den „T“-Verschluss und drehen Sie ihn (Abb. 2) um 90° nach oben (Abb. 3), ziehen und entfernen Sie den Deckel (siehe Abb. 4). Sobald der Tank entleert ist, bringen Sie den Deckel wieder an.

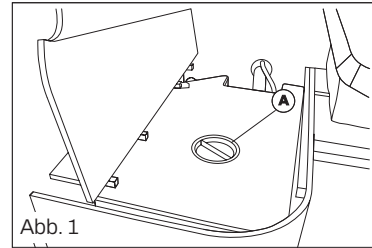


Abb. 1

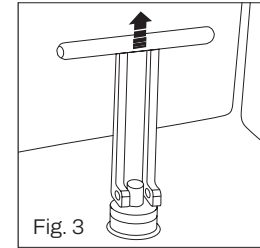


Fig. 3

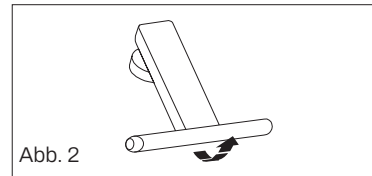


Abb. 2

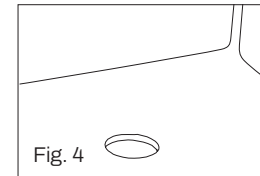


Fig. 4

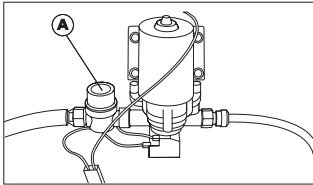
## WASSERSYSTEM

### REINIGUNG DES WASSERPUMPENFILTERS (INTERN)

Reinigen Sie den Außenfilter regelmäßig oder wenn der Wasserdurchfluss aus den Wasserhähnen verringert ist, auch wenn sich Wasser im Tank befindet und die Pumpe läuft. Reinigen Sie zuerst die Wasserhahnfilter und dann, falls erforderlich, den Pumpenfilter.

- Trennen Sie den Wasserpumpenschalter von dem elektronischen Steuergerät.
- Entleeren Sie den Wassertank und alle Leitungen.

- Schrauben Sie das Kunststoffitting ab, das den Filter mit dem Ablassschlauch verbindet.
- Schrauben Sie den Filterdeckel A ab und ziehen Sie den Filter heraus.
- Reinigen Sie den Filter mit Wasser und einem Schwamm.



Informationen zu den verschiedenen Typen finden Sie unter dem folgenden QR-Code/Link [www.luanocamp.it/wasserpumpe](http://www.luanocamp.it/wasserpumpe)



#### WARNUNG

Lassen Sie eine LUANO CAMP-Vertragswerkstatt den festen Sitz der Schlauchschellen an der Pumpe, den Wasserhähnen, dem Boiler, den Abflüssen der Waschbecken usw. überprüfen, insbesondere an den Warmwasserleitungen.



#### WARNUNG

Die Reinigung des Innenfilters muss von einer LUANO CAMP-Vertragswerkstatt durchgeführt werden.

## STILLSTAND

### KURZER STILLSTAND

Wenn das Wohnmobil für kurze Zeit stillstehen soll, sind Eingriffe erforderlich:

### FAHRZEUG

- Füllen Sie den Kraftstofftank mit Winterdiesel, um die Bildung von Kondenswasser zu verhindern, das zu Korrosion und damit zu Schäden an der Kraftstoffanlage führen kann.
- Wenn es nicht möglich ist, das Wohnmobil mit Hilfe von Ständern leicht anzuheben, um die Reifen zu entlasten, sollten Sie das Wohnmobil alle drei bis vier Wochen bewegen, um eine Verformung der Reifen zu vermeiden.
- Schützen Sie die Reifen vor direkter Sonneneinstrahlung, um Rissbildung zu vermeiden.
- Prüfen Sie, ob der Boden und der Unterboden ausreichend belüftet sind.

### FAHRGASTRAUM

- Reinigen Sie den Kühlschrank, lassen Sie die Tür des Kühlschranks und des Gefrierfachs einen Spalt offen.
- Bedecken Sie die Kissen der Sitze und Sitzgruppe mit einem atmungsaktiven Tuch.

### GASANLAGE

- Schließen Sie das Hauptgasabsperrventil.
- Schließen Sie alle Gasabsperrventile.
- Entfernen Sie auch leere Gasflaschen.

## ELEKTRISCHE ANLAGE

- Laden Sie die Bordbatterie und die Fahrzeugbatterie vollständig auf.
- Schalten Sie den Batterietrennschalter aus.

## WASSERSYSTEM

- Entleeren Sie das Wassersystem vollständig, lassen Sie das Wasser aus den Leitungen ab. Lassen Sie die Wasserhähne offen. Lassen Sie alle Ablasshähne offen.



### WARNUNG

Laden Sie die Batterie mindestens 20 Stunden lang auf, bevor Sie sie nicht mehr verwenden.

## WINTERPAUSE

Für die Wintermonate sind zusätzliche Maßnahmen erforderlich:

## FAHRZEUG

- Füllen Sie den Kraftstofftank mit Winterdiesel, um die Bildung von Kondenswasser zu verhindern, das zu Korrosion und damit zu Schäden an der Kraftstoffanlage führen kann.

## WOHNMOBIL

- Lassen Sie die Lüftungen offen.
- Reinigen und fetten Sie alle Türscharniere und Türen.
- Behandeln Sie alle Dichtungen mit Talkumpuder oder Silikon-spray.

## FAHRGASTRAUM

- Nehmen Sie die Kissen und Rückenlehnen von den Sitzgruppen und lagern Sie sie an einem trockenen Ort.
- Lüften Sie das Innere des Wohnmobils alle zwei bis drei Wochen.
- Lassen Sie alle Schränke und Regale leer, öffnen Sie Türen und Schubladen.
- Reinigen Sie den Innenraum gründlich.

## ELEKTRISCHE ANLAGE

- Bauen Sie die Bordbatterie aus und lagern Sie sie an einem frostgeschützten Ort.

## WASSERSYSTEM

- Reinigen Sie das Wassersystem mit geeigneten Mitteln.



### WARNUNG

Die Verwendung von Planen oder Nylonabdeckungen kann zu Kondenswasserbildung führen und Flecken auf der Oberfläche des Wohnmobils verursachen.

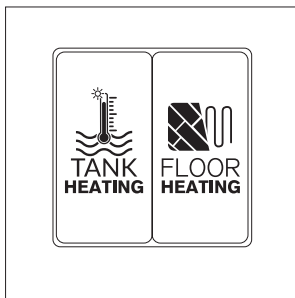
## OPTIONAL

### BEHEIZTER FUSSBODEN

Das Ein- und Ausschalten der Fußbodenheizung erfolgt über den Schalter, der sich normalerweise in der Nähe der Küche befindet. Die Anlage ist an das 230-V-Netz angeschlossen und daher durch einen Leistungsschalter geschützt. Die Beheizung erfolgt über Heizelemente, die im Boden verlaufen.

### BEHEIZTER TANK

Der beheizte Tank verhindert, dass das Abwasser einfriert. Der Schalter befindet sich normalerweise in der Nähe der Küche. Die Heizung wird mit 12V betrieben und aktiviert beim Einschalten einen Widerstand im Inneren des Tanks, wenn die Temperatur unter 3 °C fällt.



## GARANTIE

Der "Garantieschein", in dem alle dem Kunden vorbehaltenen Leistungen und Bedingungen aufgeführt sind, wird dem Kunden beim Verkauf vom Händler ausgehändigt. In diesen Dokumenten sind angegeben:

- das Modell (Handelsname)
- die Fahrgestellnummer
- das Zulassungsdatum

Bitte geben Sie daher bei jedem Schriftwechsel mit unserer Serviceabteilung alle diese Angaben an.

Der Garantieschein für das Fahrgestell wird dem Kunden vom Händler beim Verkauf ausgehändigt; dieses Verfahren bleibt gültig, bis die Fahrgestellhersteller etwas anderes vorschreiben.

Bezüglich des Fahrgestells, auf dem das Wohnmobil montiert ist, lesen Sie bitte den Garantieschein des Fahrgestellherstellers und die Betriebs- und Wartungsanleitung des Herstellers und befolgen Sie die darin enthaltenen Anweisungen.

Schäden, die durch unsachgemäßen Gebrauch der Komponente verursacht werden, fallen nicht unter die Garantie.

Die Garantie erstreckt sich nicht auf Veränderungen oder Eingriffe an Geräten oder Anlagen oder auf die Verwendung von Nicht-Original-Ersatzteilen.

Für nachgerüstetes Zubehör ist LUANO CAMP nicht verantwortlich.

# SOMMAIRE

185 INTRODUCTION

189 CONSIGNES DE SÉCURITÉ

193 AVANT LE DÉPART

197 EN ROUTE

200 EN STATIONNEMENT

203 HABITER LE CAMPING-CAR

238 ENTRETIEN

242 OPTIONS

242 GARANTIE

Cher client,

Nous tenons tout d'abord à vous remercier d'avoir choisi un camping-car LUANO CAMP SRL.

Afin que cet achat vous apporte la plus grande satisfaction, il est nécessaire que vous respectiez toutes les instructions et tous les avertissements contenus dans ce document.

Nous vous informons, en effet, que pour l'utilisation et l'entretien du camping-car, il est indispensable de lire attentivement ce Manuel et de toujours le conserver à l'intérieur du camping-car, car il contient des informations importantes et essentielles pour la sécurité du véhicule, des personnes et de l'environnement.

Les informations données dans les différentes sections du Manuel concernent également les composants et les éventuelles options installés.

Ce Manuel doit donc être nécessairement consulté au préalable pour garantir une utilisation correcte et un bon entretien du camping-car.

LUANO CAMP SRL ne saurait être tenue pour responsable des dommages et/ou mauvais fonctionnements qui pourraient résulter du non-respect des instructions de ce Manuel, dont le contenu a été soigneusement étudié dans le but de permettre une utilisation sûre et satisfaisante du véhicule. Les informations, illustrations, etc. figurant dans les pages suivantes sont basées sur les données disponibles au moment de l'impression et ont donc un caractère indicatif.

LUANO CAMP SRL se réserve la faculté d'apporter sans préavis à ses véhicules les modifications qu'elle jugera opportunes.

# INTRODUCTION

## Lire attentivement le Manuel d'utilisation du camping-car avant de prendre le volant pour la première fois

Les symboles figurant dans ce Manuel ont la signification suivante. Une attention particulière doit être accordée aux parties accompagnées des symboles indiqués ci-après avec leur signification.



### **ATTENTION**

Ce symbole signale un danger pour les personnes



### **AVERTISSEMENT**

Ce symbole signale un risque de dommages au véhicule, même à l'intérieur



### **CONSEILS**

Ce symbole donne des conseils utiles



### **ENVIRONNEMENT**

Ce symbole signale un comportement respectueux de l'environnement

## DONNÉES D'IDENTIFICATION DU VÉHICULE

### NUMÉRO D'IDENTIFICATION DU CHÂSSIS

- Pour l'emplacement de la plaque d'identification du châssis, consulter la notice d'utilisation et d'entretien du fabricant livrée avec le camping-car.
- Le numéro de châssis figure sur la carte grise.

### NUMÉRO D'IDENTIFICATION DE LA CELLULE

Les données d'identification de la cellule figurent sur la plaque signalétique de LUANO CAMP située sur la partie extérieure du siège passager (Fig. 1). Le propriétaire du camping-car doit en prendre connaissance toutes les fois qu'il doit communiquer avec LUANO CAMP.

La plaque reporte les données d'identification (Fig. 2).

- A** Numéro d'homologation
- B** Numéro d'identification du modèle
- C** Numéro d'identification de l'installateur
- D** Poids maximum en charge autorisé du véhicule
- E** Poids maximum en charge autorisé du véhicule avec remorque
- F** Poids maximum autorisé sur l'essieu avant
- G** Poids maximum autorisé sur l'essieu arrière
- H** Numéro d'identification du châssis

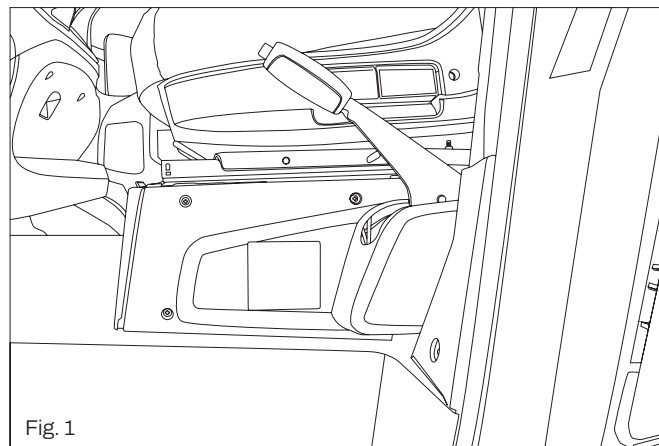


Fig. 1

LUANO CAMP S.r.l.	
<b>A</b>	e49*2007/46* 1234*00
FASE 2	
<b>H</b>	*VF1VA000000000000*
	<b>D</b> Kg 3500
	<b>E</b> Kg 5500
	<b>F</b> 1 Kg 1850
	<b>G</b> 2 Kg 2100
TIPO FASE 2	
<b>B</b>	AGRL9F3
CODICE LUANO	
<b>C</b>	*ZB5L91XYEOAG00000*

Fig. 2



## DESCRIPTION DE LA MASSE DU VÉHICULE

**MASSE MAXIMALE TECHNIQUEMENT ADMISSIBLE :**  
poids maximum du véhicule autorisé par le constructeur à pleine charge (voir page 6 point D) ; cette masse ne doit jamais être dépassée.

**MASSE À VIDE :**  
poids du véhicule BASE sans liquides ni conducteur.

**MASSE EN ORDRE DE MARCHÉ :**  
poids du véhicule BASE à vide avec conducteur (75 kg), 100 % de la capacité du réservoir de carburant, 90 % du réservoir des eaux claires (rempli de 20 litres en roulant), une bouteille de gaz pour usage domestique (15 kg). Elle est calculée conformément à la directive 2007/46/CE qui prévoit une tolérance de +/- 5 %.

**CHARGE UTILE :**  
il s'agit de la différence entre la masse maximale techniquement admissible et la masse en ordre de marche. C'est la charge maximale utilisable pour : les éléments à usage d'habitation, les passagers transportés tels que définis par le constructeur (à l'exclusion du conducteur déjà compris dans la masse en ordre de marche) et leurs effets personnels.



### AVERTISSEMENT

Le poids des accessoires qui ne sont pas de série n'est pas compris dans la masse en ordre de marche. Tout ce qui n'est pas compris dans la version BASE du véhicule, qu'il s'agisse de la cellule ou du châssis, comporte une augmentation du poids en ordre de marche et la réduction de la charge utile d'une quantité équivalente à leur poids.



### AVERTISSEMENT

S'assurer de bien avoir évalué la masse des objets qu'on souhaite transporter dans le camping-car. Exemple :

- Poussettes, équipements facultatifs, équipements essentiels pour la vie en camping-car.
- Effets personnels, vêtements, provisions, animaux domestiques.
- Vélos, planches à voile, équipements sportifs, etc.

## REMARQUES GÉNÉRALES

Le camping-car est construit selon les règles techniques et la réglementation en matière de sécurité. Le non-respect des consignes de sécurité reportées ci-après dans cette notice d'utilisation et d'entretien peut entraîner des blessures graves aux occupants du camping-car ou l'endommagement du véhicule.

- N'utiliser le camping-car que lorsqu'il est en parfait état technique.
- Un entretien régulier et soigné du véhicule contribuera à le garder en parfait état de fonctionnement ; le réseau des ateliers LUANO CAMP se tient à disposition pour tout type d'assistance.
- Faire contrôler régulièrement son véhicule et réparer auprès des ateliers agréés les pannes qui pourraient compromettre la sécurité des personnes ou du camping-car.
- Toute modification apportée au camping-car ne peut être effectuée qu'après l'autorisation écrite de LUANO CAMP.
- Le camping-car est destiné au transport de personnes. Ne charger le camping-car d'accessoires et de bagages de voyage que jusqu'à la charge maximale autorisée.

# CONSIGNES DE SÉCURITÉ

## PROTECTION CONTRE L'INCENDIE

### COMMENT ÉVITER LES RISQUES D'INCENDIE



#### ATTENTION

- Ne pas laisser les enfants sans surveillance à l'intérieur du camping-car.
- Ne pas laisser des produits inflammables près des appareils de chauffage et de cuisson.
- Ne jamais utiliser de réchauds et d'appareils de chauffage portatifs à l'intérieur du camping-car.



#### ATTENTION

- Ne pas mettre des objets inflammables en contact avec les plafonniers ou autres sources de chaleur.
- Pour toute modification ou réparation à l'installation de gaz ou électrique, toujours s'adresser aux ateliers agréés LUANO CAMP.



#### ATTENTION

- Ne JAMAIS autoriser la modification de systèmes et d'appareils électriques ou GPL, sauf par du personnel qualifié. Il convient de prêter attention à tout équipement ou appareil supplémentaire installé conformément aux instructions du producteur de l'appareil/des appareils (par exemple : climatisation, antenne parabolique, porte-vélos, piles à combustible).

## OPÉRATIONS CONTRE L'INCENDIE



#### ATTENTION

- Évacuer tous les occupants du véhicule.
- Fermer le robinet principal d'arrêt du gaz.
- Couper l'alimentation électrique.
- Alerter les pompiers.
- Essayer d'éteindre le feu, sans toutefois se mettre en danger.

## INFORMATIONS GÉNÉRALES

Afin de ne pas mettre en danger sa sécurité, il est nécessaire d'assurer une aération naturelle à l'intérieur du véhicule. Pour ce faire, ne pas obstruer le passage de l'air des bouches d'aération, des aérateurs et des lanterneaux. Le passage de l'air par ces composants ne doit pas être considéré comme une anomalie.

- Toutes les informations et les photos reportées dans ce Manuel sont fournies à titre purement indicatif et ne constituent pas des engagements contractuels.
- LUANO CAMP se réserve la faculté d'apporter à ses véhicules, à tout moment et sans communication officielle, des modifications techniques et de configuration jugées opportunes et, dans tous les cas, de varier leurs équipements.
- Par conséquent, toutes les informations concernant les spécifications et les équipements de chaque camping-car doivent être demandées avant l'achat au concessionnaire, qui, en qualité de seul référent, confirmera ou rectifiera les données publiées dans cette notice, en informant le client des caractéristiques.

téristiques et des équipements effectivement présents sur le véhicule qui l'intéresse et qui fait l'objet de la négociation.

- LUANO CAMP décline toute responsabilité face à des modifications, y compris ajouts et/ou transformations, effectuées après l'impression de ce document et/ou la livraison du véhicule.
- Le poids supplémentaire de chaque option fait augmenter proportionnellement le poids à vide du véhicule, ce qui réduit sa capacité de charge utile. Il est toutefois recommandé, pour la sécurité de l'utilisateur, de ne pas dépasser la masse totale déclarée par le fabricant.



#### AVERTISSEMENT

Consulter le Manuel du véhicule de base pour les questions relatives au châssis et à la circulation sur route.

## EN CAS D'INCENDIE

### ISSUES DE SECOURS

Veiller à bien localiser l'emplacement et à bien connaître le fonctionnement des issues de secours. Ne pas encombrer les espaces prévus pour l'évacuation.



#### ATTENTION

- L'utilisation du réchaud ou d'autres appareils entraîne la consommation d'oxygène. Lors de l'utilisation du réchaud, laisser la baie ou, si possible, les lanterneaux légèrement entrebâillés pour assurer un renouvellement continu d'air à l'intérieur du camping-car. Ne pas obstruer non plus les grilles d'aération forcée en période d'hiver. Garder les grilles

d'aération forcée dégagées de neige et de feuilles.

- Les installations électriques et les conduits du gaz passent à l'intérieur du plancher, du toit et du flanc du camping-car. Ne pas percer de trous, afin d'éviter tout risque d'explosion et de court-circuit de l'installation électrique.
- Lire attentivement les Manuels d'utilisation et d'entretien de tous les appareils installés dans le camping-car.
- Lors du stationnement, enclencher la première vitesse et serrer le frein à main dans quelque situation que ce soit.
- Avant de quitter le camping-car, toujours fermer les trappes extérieures, les portes et les baies.
- Ne pas mettre des objets inflammables en contact avec les plafonniers ou autres sources de chaleur.

## SÉCURITÉ ROUTIÈRE



#### ATTENTION

- Avant chaque départ, vérifier le bon fonctionnement du circuit de freinage et des dispositifs d'éclairage du camping-car.
- Si la version du camping-car est équipée d'un lit pavillon, s'assurer avant le départ qu'il est verrouillé.
- Avant le départ, vérifier que les sièges pivotants de la cabine sont verrouillés.
- Avant le départ, s'assurer que la console du téléviseur est bloquée.
- Pendant la marche, tous les occupants du véhicule doivent rester assis à leur place. Fixer les sièges pour enfants sur les sièges à l'aide des ceintures de

sécurité à trois points de fixation.

- Avant le départ, répartir la charge de façon uniforme.
- Avant le départ, fermer toutes les portes, baies et trappes. Insérer le verrouillage de sécurité des tiroirs (s'il est installé).
- Avant le départ, verrouiller toutes les trappes extérieures.
- Il est recommandé de vérifier l'état des pneus au bout des 1000 premiers km et régulièrement.

## REMORQUE



### ATTENTION

- Faire preuve de prudence et ne pas se tenir entre la remorque et le camping-car pendant les opérations d'attelage et de décrochage de la remorque.

## INSTALLATION DE GAZ



### ATTENTION

- Avant le départ, fermer tous les robinets d'arrêt du gaz et le robinet principal.
- Pour les réparations ou les vérifications d'entretien, toujours s'adresser aux ateliers agréés.
- Vérifier le régulateur de pression du gaz et les tuyaux de gaz. Remplacer le régulateur du gaz au bout de 10 ans et vérifier régulièrement le tuyau du gaz au niveau du raccordement de la bouteille.
- Avant de mettre en marche le réchaud à gaz, ouvrir une baie ou un lanterneau.
- Ne pas utiliser le réchaud à gaz comme chauffage.

- Ne pas obstruer les grilles d'aération du compartiment de stockage des bouteilles de gaz, situé à l'extérieur du camping-car.
- Ne pas utiliser le compartiment de stockage des bouteilles de gaz comme soute.
- Le robinet principal d'arrêt de la bouteille doit être facilement accessible.

## BOUTEILLES DE GAZ



### ATTENTION

- Transporter les bouteilles de gaz à l'intérieur du compartiment de stockage des bouteilles de gaz.
- Fixer les bouteilles de gaz à la verticale à l'aide des attaches prévues à cet effet.
- Lorsque les bouteilles de gaz ne sont pas raccordées au tuyau du gaz, elles doivent être fermées avec le cache de protection.
- Avant de retirer le tuyau du gaz ou le régulateur, fermer le robinet principal d'arrêt du gaz.
- Utiliser des régulateurs de gaz adaptés aux fortes contraintes pouvant se produire à bord d'un camping-car.
- N'utiliser que des bouteilles de gaz équipées d'une soupape de sûreté.
- Le robinet principal d'arrêt de la bouteille de gaz doit être facilement accessible.



### ATTENTION

- Les interventions sur l'installation électrique doivent être effectuées par les ateliers agréés LUANO CAMP.

- Avant d'effectuer des interventions sur l'installation électrique, débrancher les batteries et le câble d'alimentation de secteur.
- Remplacer les fusibles défectueux par des fusibles de la même puissance et couleur ; ne pas essayer de réparer les fusibles



### ATTENTION

- Le propane et le butane sont stockés dans les bouteilles sous la forme de liquides sous pression. Lorsque la pression est relâchée, c'est-à-dire lorsque la soupape des bouteilles est ouverte, le liquide bout et se transforme en gaz. Ces deux gaz sont plus lourds que l'air et toute fuite de gaz a tendance à se stabiliser à un faible niveau. De plus, ils ont une odeur forte et désagréable qui permet de détecter facilement les fuites. Le gaz est hautement inflammable et une petite quantité dans l'air peut former un mélange explosif. Les bouteilles doivent toujours être utilisées et stockées en position verticale, avec la soupape en haut.



### ATTENTION

- Pendant la période hivernale, il est recommandé de vider l'installation d'eau et de laisser les robinets d'eau ouverts. Laisser la soupape de vidange de sécurité et tous les robinets de vidange ouverts. Cela permet d'éviter les dommages à l'installation d'eau dus au gel.
- L'eau stagnante contenue dans le réservoir des eaux claires n'est plus potable, même après un laps de temps relativement court. Avant toute mise en service du camping-car, il est conseillé de bien rincer les

tuyaux et le réservoir à l'eau pure. Pour cela, il est recommandé de toujours vider le réservoir d'eau.



### ATTENTION

- Pour éviter les accidents, lire attentivement les fondamentaux suivants avant d'utiliser des appareils à gaz ou de changer des bouteilles de gaz :
- Toujours lire et suivre les instructions d'utilisation et d'entretien fournies par les producteurs d'appareils à gaz. En cas d'accumulation de suie sur les poêles, les plaques de cuisson, etc. ou de toute odeur suspecte, consulter un installateur compétent pour l'entretien correct et le réglage des brûleurs.
- Ne jamais chercher les fuites de gaz avec une flamme nue.
- Toujours fermer le robinet principal des bouteilles lorsque l'installation de gaz n'est pas en fonction.
- Ne pas utiliser d'appareils à gaz sans une ventilation appropriée. Tous les appareils à gaz ont besoin d'une quantité abondante d'air frais pour fonctionner correctement. Les ventilateurs fixes ou les bouches d'aération ne doivent pas être bloqués. Si possible, éteindre tous les appareils électroménagers ainsi que l'installation de gaz avant d'aller se coucher.
- Si un appareil est débranché pour réparation, entretien, etc., s'assurer que la conduite de gaz est bloquée.
- Si les robinets sont raides lors du fonctionnement ou semblent présenter une fuite, appeler un installateur compétent pour les vérifier. Les robinets du GPL nécessitent une graisse spéciale.
- Toujours demander conseil en cas de doute.

# AVANT LE DÉPART

## CONTRÔLES AVANT LE DÉPART

### MOTEUR

Vérifier tous les niveaux des liquides prévus dans la notice d'utilisation et d'entretien du véhicule.

### FREINS

Vérifier le niveau du liquide de frein en suivant les instructions de la notice d'utilisation et d'entretien du fabricant du porteur.

### PNEUS

Avant de prendre la route, vérifier la pression des pneus (la pression est indiquée dans la notice d'utilisation et d'entretien du porteur ; les valeurs de pression à prendre en compte sont celles du véhicule « à pleine charge »). En particulier, si le véhicule est à pleine charge, il est très important d'effectuer ce contrôle, car une pression insuffisante peut entraîner l'éclatement des pneus et la perte de contrôle du camping-car par le conducteur. Il est recommandé de vérifier l'état des pneus au bout des 1000 premiers km et régulièrement.

### FEUX

Vérifier que tous les feux extérieurs fonctionnent correctement.

### BATTERIES

Vérifier que la batterie du moteur et la batterie auxiliaire sont chargées. Si le panneau de contrôle signale une tension insuffisante, les

recharger complètement avant le départ.

### APPAREILS INSTALLÉS

Après une période d'immobilisation, vérifier que le réfrigérateur, le chauffage, le boiler et l'installation électrique fonctionnent correctement.

### INSTALLATION DE GAZ

- Bouteilles attachées en position verticale dans le compartiment de stockage prévu à cet effet.
- Fermer les robinets du gaz.
- Fermer les robinets rouges de la centrale de distribution du gaz située à l'intérieur du placard de la cuisine.

### CONTRÔLES À L'EXTÉRIEUR

- Soutes fermées et verrouillées.
- S'assurer de bien avoir enroulé le store extérieur, s'il est installé.
- Avant de démarrer, fermer le dôme du lanterneau et ouvrir la moustiquaire et le store occultant.
- Dans les journées ensoleillées, lorsque le dôme est fermé, ne pas fermer entièrement le store occultant pour se protéger du soleil, mais fermer la moustiquaire d'un tiers et le store occultant des deux tiers restants ; dans le cas contraire, la chaleur resterait piégée entre le dôme et le store occultant et endommagerait le dôme et le cadre.
- Vérifier le bon arrimage du matériel éventuellement chargé sur la galerie de toit.
- Vérifier qu'il n'y a pas de matériel sous le véhicule qui pourrait entraver son déplacement.
- S'assurer que l'antenne de télévision, si elle est installée, a été

retirée.

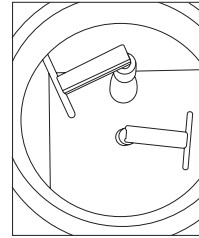
- Débrancher le câble d'alimentation extérieur 230V.

## CONTRÔLES À L'INTÉRIEUR

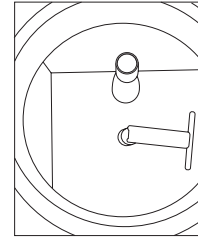
- Porte d'entrée verrouillée.
- Fermer la porte du cabinet de toilette, les portes des placards et verrouiller les tiroirs de la cuisine à l'aide du dispositif prévu à cet effet.
- Baies et lanterneaux fermés et verrouillés.
- Lit mobile correctement fixé et arrimé à l'aide des sangles prévues à cet effet.
- Compartiments de rangement sans porte vides.
- Pour faire face à toutes les exigences, s'assurer d'avoir embarqué une trousse de secours, une boîte à outils, un triangle et un gilet de sécurité routière, ainsi qu'un extincteur.
- Si le véhicule est équipé d'une dinette double transformable de 4 à 6 places assises, il est obligatoire de la placer dans la configuration à 4 places assises.
- Commuter le réfrigérateur sur la position d'alimentation en 12 V (s'il n'est pas du type à commande électronique).
- Dans les journées ensoleillées, lorsque le dôme du lanterneau est fermé, ne pas fermer entièrement le store occultant pour se protéger du soleil, mais fermer la moustiquaire d'un tiers et le store occultant des deux tiers restants ; dans le cas contraire, la chaleur resterait piégée entre le dôme et le store occultant et endommagerait le dôme du lanterneau et le cadre.
- Après avoir fait pivoter les sièges à l'intérieur de l'habitacle, s'assurer qu'ils sont bloqués.
- Tous les objets lourds et/ou volumineux (par ex. poste TV, radio...) doivent être placés dans les logements prévus à cet effet et solidement fixés.

En roulant, le réservoir des eaux claires ne doit contenir que 20 litres au maximum ; il est donc nécessaire de le vider avant le départ.

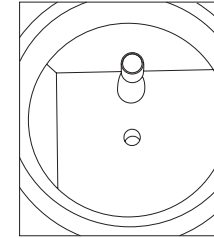
Le réservoir est muni de deux systèmes d'évacuation : le premier, situé sur un niveau plus haut, permet de vider le réservoir en ne laissant que 20 l d'eau environ, qui est la capacité maximale admise en roulant ; le second système d'évacuation est situé sur le fond du réservoir et permet de le vider entièrement.



Situation en stationnement  
(capacité maximale)



Situation en roulant  
(capacité conforme à l'homologation)



Réservoir vide



## COMMENT CHARGER CORRECTEMENT LE CAMPING-CAR

- **MASSE GLOBALE TECHNIQUEMENT ADMISE** : masse maximale du véhicule autorisée par le fabricant à pleine charge.
- **MASSE EN ORDRE DE MARCHÉ** : la masse du véhicule de base, les réservoirs remplis à au moins 90%, y compris le poids du conducteur (75 kg), le carburant et les liquides (réservoir des eaux claires rempli à 20 l en roulant), une bouteille de gaz pour usage domestique (max 15 kg). Elle est calculée conformément au règlement 1230/2012 qui prévoit une tolérance de +/- 5%.
- **CHARGE UTILE** : c'est la différence entre la masse totale techniquement admissible et la masse en ordre de marche.
- **MASSE TOTALE DU VÉHICULE** : masse en ordre de marche additionnée à la charge utile.
- La **MASSE TOTALE DU VÉHICULE** ne doit jamais dépasser la **MASSE GLOBALE TECHNIQUEMENT ADMISE**.
- Vérifier le remplissage correct du réservoir des eaux claires et la quantité de gaz GPL embarquée pour respecter la **MASSE TOTALE DU VÉHICULE**.



### ATTENTION

- Répartir la charge de façon homogène sur les côtés gauche et droit du camping-car.
- Bien fixer les objets lourds pour les empêcher de glisser, en les arrimant dans les soutes latérales situées sous la caisse ou dans les soutes arrière.
- Ranger les objets légers dans les placards suspendus.
- Si le camping-car est équipé d'un porte-vélos, ne l'utiliser que pour le transport des vélos.



### ATTENTION

S'assurer d'être habilités au transport de la masse de tous les objets que l'on entend transporter dans le camping-car.

Par exemple : passagers, équipements optionnels, équipements essentiels pour logement et effets personnels tels que vêtements, nourriture, animaux domestiques, vélos, équipements de sport, etc.

## CHARGES SUR LE TOIT



### ATTENTION

Un toit mouillé ou couvert de glace peut être très dangereux.

- Si le camping-car est équipé d'une galerie de toit, répartir de façon uniforme les objets sur cette dernière et bien arrimer la charge (ne pas utiliser de tendeurs élastiques).
- Une fois la galerie chargée, vérifier la hauteur maximale du véhicule.

TYPE	CAPACITÉ MAXIMALE
soute garage	200 kg (voir étiquette apposée)
capucine	200 kg (100 kg par place de couchage)
tiroir	6 kg
placard suspendu	4 kg
couchette de capucine	200 kg (100 kg par place de couchage)
lit pavillon	250 kg
lits superposés	100 kg

## SOUTE ARRIÈRE ET GARAGE ARRIÈRE

Lors du chargement de la « soute arrière » ou du « garage arrière », tenir compte des charges autorisées et du poids homologué. Répartir la charge de façon homogène. Les charges de la « soute arrière » ou du « garage arrière » réduisent la charge utile globale du véhicule. Des charges trop élevées peuvent endommager le revêtement du plancher.

## EN ROUTE

### CONDUIRE LE CAMPING-CAR



#### ATTENTION

- Le porteur de base du camping-car est un véhicule commercial, adapter la conduite en conséquence.
- Ne jamais décrocher les ceintures de sécurité pendant le voyage.
- Ne jamais se lever de sa place pendant le voyage.
- Éviter les freinages brusques.



#### ATTENTION

- Pendant le voyage, les passagers doivent rester assis aux places homologuées et les ceintures des sièges orientés dans le sens de la marche et des sièges orientés dans le sens contraire à la marche doivent être bouclées. Le nombre total de places homologuées est indiqué sur la carte grise. Chacun des sièges à l'intérieur de la cellule est identifié par une étiquette spécifique.
- Il est strictement interdit de se déplacer à l'intérieur du véhicule, d'utiliser des appareils, les lits, le cabinet de toilette et les soutes pendant la marche.
- Les équipements et les moyens de confort installés dans la partie habitable du véhicule ont été conçus pour être utilisés uniquement lorsque le véhicule est à l'arrêt. Leur utilisation pendant la marche représente une violation du code de la route et présente



#### ATTENTION

des risques que l'utilisateur doit prendre en compte. LUANO CAMP ne saurait être tenue pour responsable des accidents survenus pendant la marche.

- Pour augmenter la charge utile, pendant la marche le niveau d'eau dans le réservoir des eaux claires doit être de 20 litres.

- Prévoir l'allongement des distances de freinage par rapport à celles d'une voiture.
- En empruntant un virage, faire attention au gabarit du véhicule, et plus particulièrement à sa partie arrière.
- Considérer des temps raisonnablement plus longs pour doubler.
- Redoubler de prudence lors des manœuvres de stationnement et de marche arrière.
- Faire particulièrement attention aux conditions du vent, notamment à la sortie des tunnels.
- Faire particulièrement attention lors de la traversée de passages souterrains et de passages de hauteur réduite.

### VITESSE DE VOYAGE



#### AVERTISSEMENT

Pendant le voyage, la pomme de douche doit être retirée de son support et rangée dans un des

compartiments présents à l'intérieur de la cabine de douche.



### ATTENTION

- Le camping-car ayant une surface latérale très large, il est sensible aux coups de vent. Être prudent à la sortie des tunnels.
- Si la charge à l'intérieur du camping-car n'est pas répartie de façon uniforme, il existe le risque de modifier négativement l'assiette de conduite.
- Adapter son style de conduite aux conditions de circulation ; éviter de changer de voie brusquement.

## CEINTURES DE SÉCURITÉ



### ATTENTION

- Les sièges de l'habitacle du camping-car sont équipés de ceintures de sécurité à trois points ou ventrales.
- Avant le départ, attacher les ceintures de sécurité et les garder attachées pour toute la durée du voyage.
- Veiller à ne pas endommager les ceintures de sécurité. Si elles sont endommagées, les faire réparer auprès d'un atelier agréé LUANO CAMP.
- Ne pas modifier les fixations des ceintures de sécurité.
- Utiliser une ceinture de sécurité par personne.
- Ne pas attacher des personnes et des objets ensemble.
- Les ceintures de sécurité ne sont pas adaptées

pour des personnes de taille inférieure à 150 cm. Dans ce cas, utiliser des dispositifs de retenue supplémentaires homologués.

- Placer les sièges pour enfants uniquement sur les sièges équipés de ceintures de sécurité à trois points.
- Pendant le voyage, ne pas trop incliner le dossier du siège vers l'arrière. Dans le cas contraire, l'effet de la ceinture de sécurité ne peut plus être garanti.

## SIÈGE CONDUCTEUR ET SIÈGE PASSAGER



### ATTENTION

- Avant le départ, tourner les sièges pivotants et les verrouiller dans le sens de la marche.
- Pendant le voyage, tous les sièges doivent rester verrouillés dans le sens de la marche. Il est rigoureusement interdit de les faire pivoter.



### AVERTISSEMENT

Avant de faire pivoter les sièges (conducteur et passager), bloquer la ceinture de sécurité dans son logement pour éviter de l'endommager.



### AVERTISSEMENT

Le réglage des sièges conducteur et passager est décrit en détail dans la notice d'utilisation et d'entretien du véhicule.



### AVERTISSEMENT

Avant de faire pivoter le siège conducteur, abaisser le frein de stationnement.

## DISPOSITION DES SIÈGES



### ATTENTION

- Pendant la marche, tous les occupants du véhicule doivent rester assis à leur place. Les sièges homologués sont indiqués sur la carte grise et marqués de l'étiquette prévue à cet effet (voir Fig. 1)
- Il est obligatoire d'attacher les ceintures de sécurité sur les sièges qui en sont équipés.

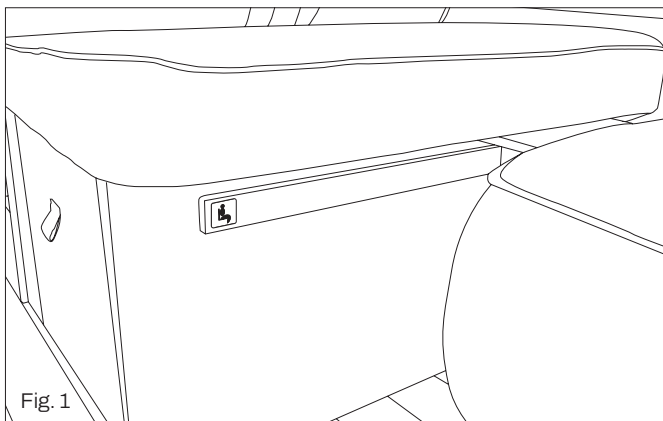


Fig. 1

## RAVITAILLEMENT EN CARBURANT



### ATTENTION

Aucun appareil à gaz (réchaud, chauffage, etc.) ne doit fonctionner pendant le ravitaillement en carburant, le transport sur les bacs ou lorsque le camping-car est dans un garage.

## PORTES EXTÉRIEURES



### ATTENTION

- Toujours conduire avec les portes extérieures fermées.
- Les portes verrouillées empêchent les personnes extérieures de pénétrer dans le camping-car à l'arrêt devant les feux rouges.
- Avant de quitter le camping-car, toujours verrouiller les portes.

## EN STATIONNEMENT



### AVERTISSEMENT

- Stationner uniquement dans les aires de repos autorisées ; ne pas abandonner les déchets dans les aires de stationnement ; veiller à ne pas troubler la tranquillité publique, à éviter toute nuisance aux riverains et à protéger l'environnement.
- Veiller à toujours arrêter le camping-car sur un terrain plat. Le non-respect de cette consigne peut engendrer des problèmes de fonctionnement de certaines installations et de certains appareils montés dans le camping-car.
- Toujours respecter les recommandations figurant dans les notices spécifiques à chaque appareil et au porteur.
- Commuter le réfrigérateur alimenté en courant 230 V ou en gaz uniquement après avoir arrêté le véhicule et avoir éventuellement effectué le branchement sur le secteur.
- Ne pas obstruer les aérateurs et les prises d'air ; une bonne aération interne doit être garantie même en hiver.
- L'installation de la moustiquaire n'exclut pas la possibilité que certains insectes puissent pénétrer à l'intérieur du camping-car ; les aérateurs et les prises d'air devant rester libres pour garantir l'aération naturelle.
- Lorsque le four est chaud, maintenir la trappe ouverte vers le toit le minimum nécessaire ; la chaleur se dégageant de la trappe peut endommager le toit.
- Lorsque le chauffage est allumé, ouvrir légèrement les lanterneaux ou les baies.
- Au moins une fois par jour, ouvrir les portes des placards et éloigner les coussins des murs pour éviter la formation de condensation.
- Maintenir la cheminée d'évacuation des gaz d'échappement et d'amenée d'air de combustion toujours propre.
- En ouvrant la trappe d'accès à la soute arrière, veiller à ne pas la bloquer à proximité de la cheminée d'évacuation des gaz d'échappement. Si le combi ou le boiler sont en marche, les fumées d'échappement peuvent en effet endommager la trappe de la soute.
- Lorsque la baie droite de la dinette est ouverte, prêter attention à l'ouverture de la porte car cette dernière pourrait heurter la baie.
- Ne pas mettre des objets inflammables en contact avec les plafonniers ou autres sources de chaleur.
- Pendant l'arrêt du camping-car, serrer le frein de stationnement et enclencher la première vitesse.
- Après avoir positionné le camping-car et effectué le branchement sur le secteur, commuter l'alimentation du réfrigérateur en tension 230 V ou en gaz.
- Dans les journées ensoleillées, lorsque le dôme du lanterneau est fermé, ne pas fermer entièrement le store occultant pour se protéger du soleil, mais fermer la moustiquaire d'un tiers et le store occultant des deux tiers restants ; dans le cas contraire, la chaleur resterait piégée entre le dôme et le store occultant et endommagerait le dôme du lanterneau et le cadre.
- Lorsque le véhicule reste inutilisé pendant une longue période, la moustiquaire et le store occultant doivent rester ouverts.

## CALES D'ARRÊT

Il est conseillé d'équiper son camping-car de cales d'arrêt à utiliser en cas de stationnement en côte ou en pente. Les cales peuvent être utilisées dans les périodes d'immobilisation du camping-car (s'il est garé à l'extérieur) pour maintenir les roues soulevées du sol et permettre un meilleur écoulement de l'eau de pluie.

## PORTE D'ENTRÉE HABITACLE, TRAPPES EXTÉRIEURES, SOUTES EXTÉRIEURES ET COMPARTIMENT GARAGE

Si on laisse le camping-car sans surveillance, toujours fermer et verrouiller les portes de la cabine, la porte d'entrée, les baies et les trappes des soutes extérieures.

### PORTE D'ENTRÉE HABITACLE

- Activer le verrouillage de sécurité des portes, de la cabine ainsi que de la porte d'entrée afin qu'elles ne puissent pas s'ouvrir par mégarde ou en cas d'accident.
- Le verrouillage des portes empêche toute intrusion de l'extérieur, mais en cas d'accident il peut rendre difficile l'intervention des secouristes.



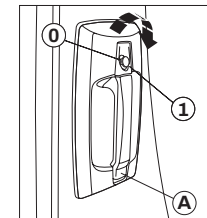
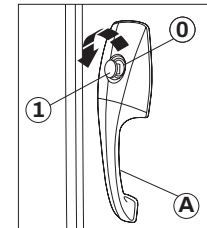
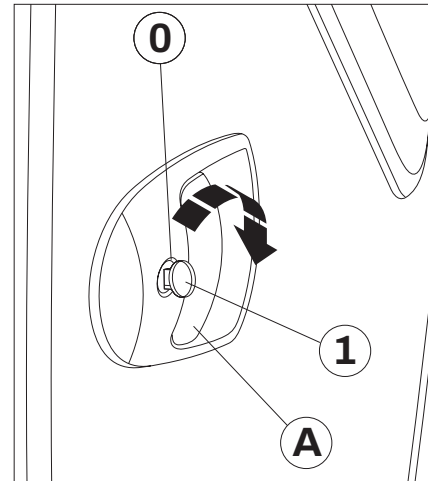
### CONSEILS

Lors de la fermeture des portes et des trappes du camping-car, veiller à ce qu'elles soient complètement verrouillées.

Vérifier que les serrures ont émis le second déclic et qu'elles ne se sont pas arrêtées au premier déclic.

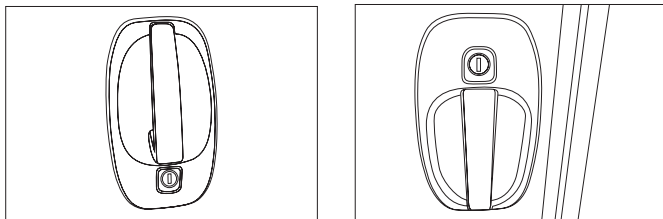
### OUVERTURE DE LA PORTE DE L'EXTÉRIEUR

- Introduire la clé dans la serrure et la tourner dans le sens des aiguilles d'une montre **1** jusqu'au déverrouillage.
- Remettre la clé en position centrale **0** et la retirer.
- Ouvrir la porte en tirant la poignée **A** vers soi.



## FERMETURE DE LA PORTE DE L'EXTÉRIEUR

- Pour fermer la porte de l'extérieur, procéder comme décrit ci-dessus (ouverture de l'extérieur), mais en tournant la clé dans le sens inverse aux aiguilles d'une montre.



## OUVERTURE DE LA PORTE DE L'INTÉRIEUR

(Fig. 1 et 2)

- Soulever le bouton **A** pour déverrouiller la serrure et tirer le levier **B**.

(Fig. 3)

- Tirer la poignée **A** vers l'intérieur pour déverrouiller la serrure.

(Fig. 4)

- Abaisser le levier **A** pour déverrouiller la serrure

(Fig. 5)

- Tirer le levier **A** pour déverrouiller la serrure.



### AVERTISSEMENT

En tirant le levier **B**, la porte s'ouvre même si le bouton **A** est enfoncé.

## FERMETURE DE LA PORTE DE L'INTÉRIEUR

(Fig. 1 et 2)

- Pour fermer la porte de l'intérieur, abaisser le bouton **A**.

(Fig. 3)

- Pousser la poignée **A** vers l'intérieur pour verrouiller la serrure.

(Fig. 4)

- Soulever le levier **A** pour verrouiller la serrure.

(Fig. 5)

- Soulever le levier **A** pour verrouiller la serrure.

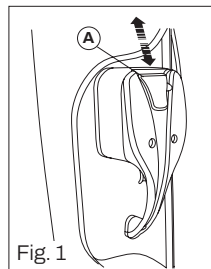


Fig. 1

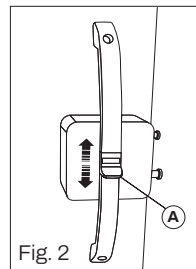


Fig. 2

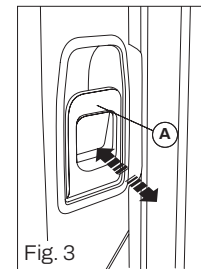


Fig. 3

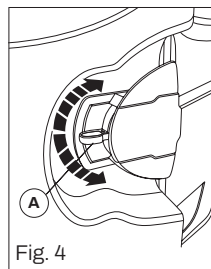


Fig. 4

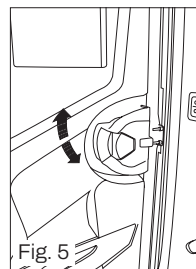


Fig. 5

Si vous ne trouvez pas le modèle qui vous intéresse, veuillez consulter les codes QR/liens suivants [www.luanocamp.it/portes](http://www.luanocamp.it/portes)

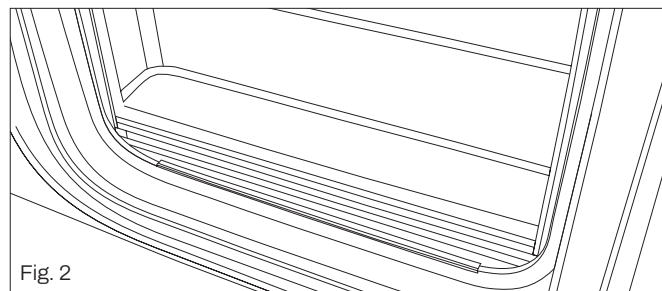
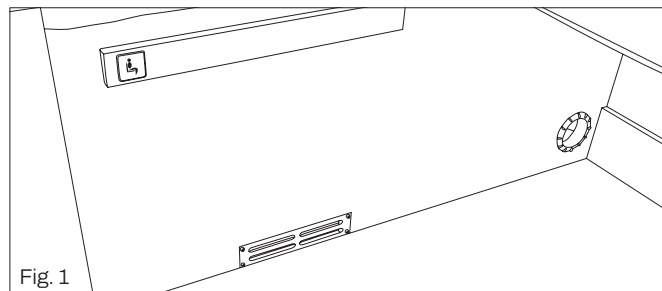




# HABITER LE CAMPING-CAR

## AÉRATION

- L'oxygène à l'intérieur du camping-car diminue en fonction du nombre de passagers, du chauffage en marche et de l'utilisation des réchauds et laisse la place à l'anhydride carbonique, qui est un gaz pouvant provoquer la mort. Pour cette raison, l'air à l'intérieur du véhicule doit être en permanence renouvelé.
- L'hiver, les températures très basses peuvent entraîner la formation de condensation à l'intérieur des doubles vitres. Le phénomène est tout à fait normal et la condensation s'évaporera avec l'augmentation de la température extérieure.
- Créer un échange d'air continu à l'intérieur du camping-car dans toutes les saisons, notamment lorsque la température extérieure est très basse, afin d'éviter, autant que possible, la formation de condensation. Dans les périodes froides, un renouvellement régulier de l'air par rapport à la puissance du chauffage permettra d'obtenir un bon climat à l'intérieur du camping-car. Dans les périodes chaudes, notamment lorsque les températures extérieures sont très élevées, l'air chaud a tendance à s'accumuler à l'intérieur du véhicule. Aérer souvent l'habitacle en ouvrant les portes, les baies et les lanterneaux.
- Le camping-car est pourvu de fentes fixes d'aération, qui ne doivent pas être obstruées. Ces fentes sont situées sur certains lanterneaux et dans la butée de la marche d'entrée, à l'intérieur de la structure du mobilier et du plancher (Fig. 1 et 2).



### ATTENTION

Les fentes d'aération ne doivent pas être obstruées ou couvertes.

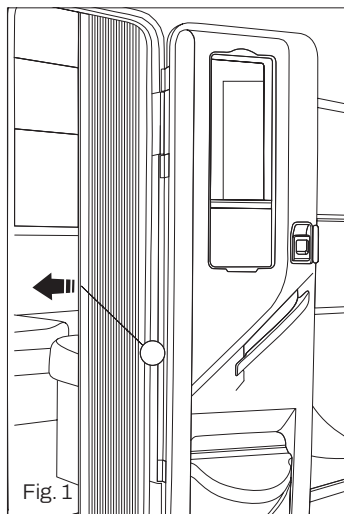


### AVERTISSEMENT

En cuisinant, il est essentiel d'assurer une ventilation supplémentaire, par exemple en ouvrant les fenêtres près du gril, de la table de cuisson et du four. Ne pas utiliser les appareils de cuisson pour chauffer l'intérieur.

## MOUSTIQUAIRE DE LA PORTE D'ENTRÉE

- Pour ouvrir la moustiquaire, la saisir la zone centrale **A** et la faire glisser jusqu'à l'ouvrir entièrement.
- Pour fermer la moustiquaire, répéter la manœuvre dans l'ordre inverse.



### ATTENTION

Il est possible d'ouvrir partiellement la moustiquaire.

## BAIES

Avant le départ, toujours fermer les baies.

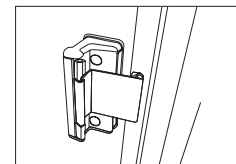
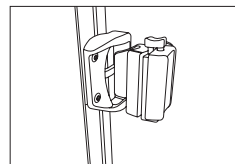
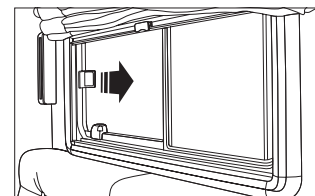
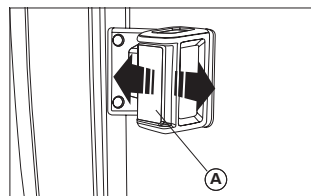
## BAIES COULISSANTES

### OUVERTURE

- Saisir la poignée et appuyer sur le levier **A**, tout en faisant coulisser la partie ouvrante de la vitre jusqu'à la position souhaitée.
- Relâcher le levier pour bloquer la vitre..

### FERMETURE

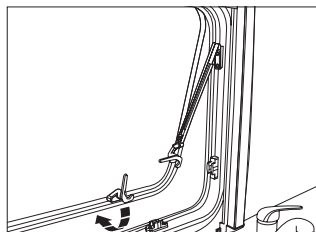
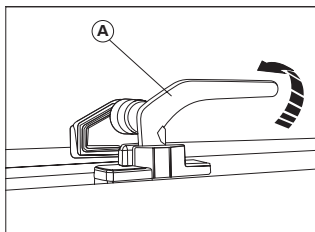
- Saisir la poignée en appuyant sur le levier **A**, tout en faisant coulisser la vitre jusqu'à la fermer.



### AVERTISSEMENT

Pour le nettoyage des vitres des baies, ne pas utiliser de produits contenant de l'alcool qui endommageraient irrémédiablement la surface de la vitre acrylique.

## BAIES MUNIES DE BRAS À ENCLICHEMENT AUTOMATIQUE



### OUVERTURE

- Libérer tous les leviers de blocage A et les mettre en position verticale.
- Ouvrir la baie en la poussant par le centre jusqu'à la position souhaitée : elle restera en place grâce aux bras à enclenchement automatique.

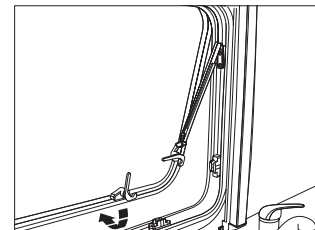
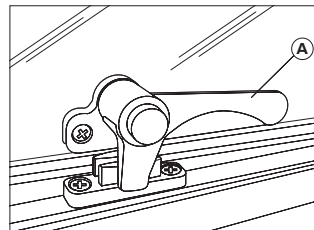
### FERMETURE

- Pour débloquer les bras à enclenchement automatique, ouvrir entièrement la baie en la poussant par le centre.
- Accompagner la baie sur la position de fermeture.
- Enclencher tous les leviers de blocage A et les mettre en position de fermeture.



### AVERTISSEMENT

Pour le nettoyage des vitres des baies, ne pas utiliser de produits contenant de l'alcool qui endommageraient irrémédiablement la surface de la vitre acrylique.



### OUVERTURE

- Libérer tous les leviers de blocage A en appuyant sur le bouton et les mettre en même temps en position verticale.
- Ouvrir la baie en la poussant par le centre jusqu'à la position souhaitée : elle restera en place grâce aux bras à enclenchement automatique.

### FERMETURE

- Pour débloquer les bras à enclenchement automatique, ouvrir entièrement la baie en la poussant par le centre.
- Accompagner la baie sur la position de fermeture.
- Enclencher tous les leviers de blocage A et les mettre en position de fermeture.



### AVERTISSEMENT

Les leviers de blocage permettent de mettre la baie en une position assurant l'aération pendant la marche. Fermer la baie en cas de pluie pour éviter toute entrée d'eau.

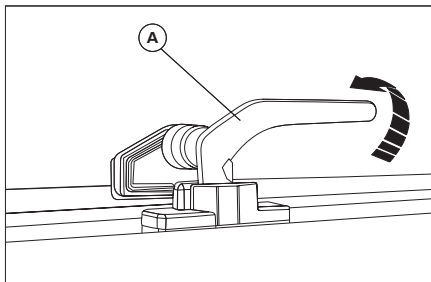
## BAIES MUNIES DE BRAS À ENCLENCHEMENT MANUEL

### OUVERTURE

- Tourner les leviers **A** en position verticale.
- Ouvrir la baie en la poussant par le centre jusqu'à la position souhaitée.

### FERMETURE

- Accompagner la baie sur la position de fermeture.
- Accrocher tous les leviers **A**.

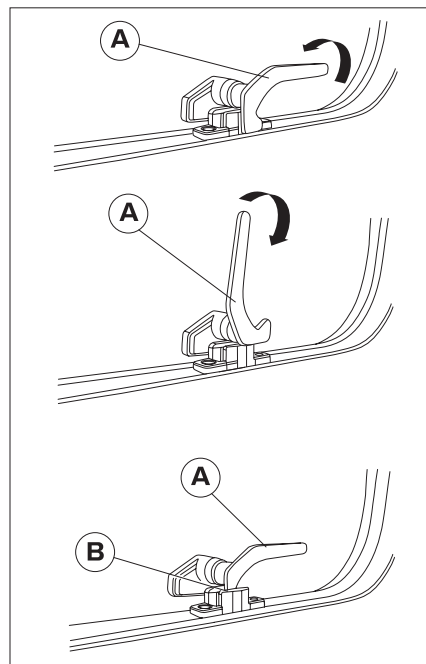


### AÉRATION PERMANENTE

Le levier de blocage permet de fixer la baie sur deux positions différentes :

- position « aération permanente »
- position « entièrement fermée ».
- Pour bloquer la baie en position d'ouverture « aération permanente » de l'habitacle :

- Tourner le levier **A** en position verticale ; répéter la manœuvre également sur les autres leviers.
- Ouvrir légèrement la baie en la poussant par le centre.
- Mettre le levier **A** en position de fermeture. Enclencher en même temps le crochet de fermeture **B** dans la rainure de fermeture de la baie.

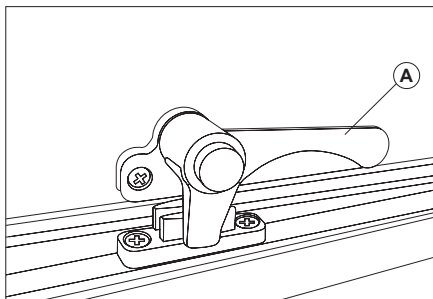


## OUVERTURE

- En appuyant sur le bouton, tourner les leviers **A** en position verticale.
- Ouvrir la baie en la poussant par le centre jusqu'à la position souhaitée.

## FERMETURE

- Accompagner la baie sur la position de fermeture.
- En appuyant sur le bouton, accrocher tous les leviers **A**.

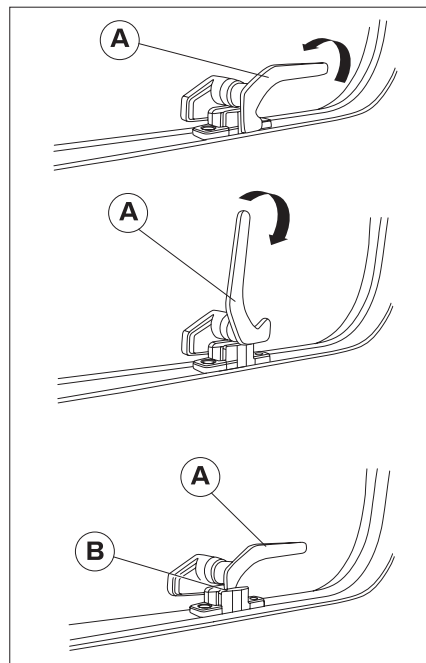


## AÉRATION PERMANENTE

Le levier de blocage permet de fixer la baie sur deux positions différentes :

- position « aération permanente »
- position « entièrement fermée ».
- Pour bloquer la baie en position d'ouverture « aération permanente » de l'habitacle :
- En appuyant sur le bouton, tourner le levier A en position verticale ; répéter la manœuvre également sur les autres leviers.

- Ouvrir légèrement la baie en la poussant par le centre.
- Mettre le levier A en position de fermeture. Enclencher en même temps le crochet de fermeture B dans la rainure de fermeture de la baie.



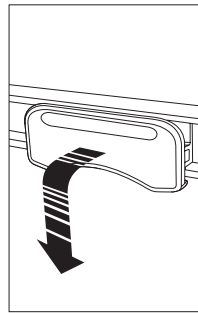
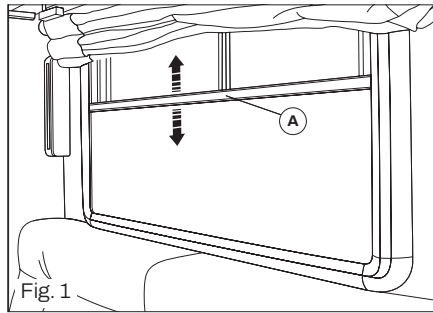
## STORE OCCULTANT ET MOUSTIQUAIRE

Les baies sont équipées d'un store occultant et d'une moustiquaire. Le store occultant peut être utilisé seul ou combiné avec la moustiquaire. Par contre, la moustiquaire ne peut être utilisée que si elle est accrochée au store occultant.

### STORE OCCULTANT

(Fig. 1)

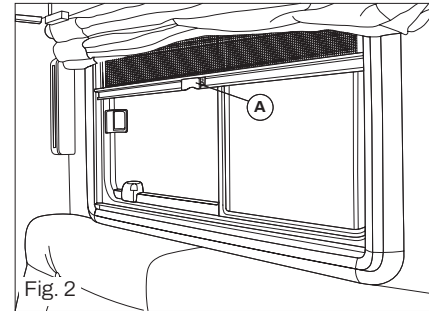
Saisir la partie centrale A pour remonter ou abaisser le store occultant ; il est possible de placer le store occultant dans différentes positions. Lorsque la moustiquaire est accrochée au store occultant, il est possible de remonter le store partiellement ou entièrement.



### MOUSTIQUAIRE

(Fig. 2)

Saisir la poignée **A** et tirer la moustiquaire vers le bas. Il est possible de placer la moustiquaire dans différentes positions. Pour décrocher la moustiquaire, pousser la poignée **A** vers le centre de la vitre et accompagner avec la main le mouvement vers le haut de la moustiquaire jusqu'à atteindre la position d'ouverture.



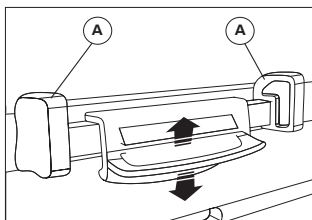
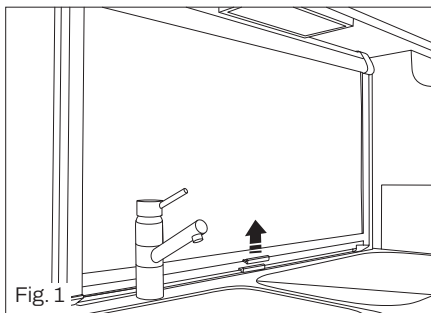
### AVERTISSEMENT

Accompagner le store occultant et la moustiquaire pendant l'enroulement.

## STORE OCCULTANT

(Fig. 1)

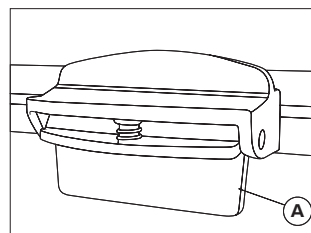
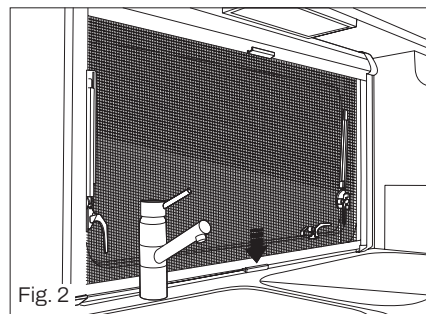
Appuyer sur les deux points **A** et remonter ou abaisser en même temps le store occultant. Le store occultant a deux positions : une intermédiaire et une complètement fermée. Pour décrocher le store occultant, pousser sur les deux points **A** et accompagner le mouvement vers le haut du store occultant jusqu'à la position d'ouverture.



## MOUSTIQUAIRE

(Fig. 2)

Saisir la poignée en appuyant sur le levier **A** et tirer la moustiquaire vers le bas jusqu'au point de blocage. Pour décrocher la moustiquaire, appuyer sur le levier **A** et accompagner le mouvement vers le haut de la moustiquaire jusqu'à la position d'ouverture.



### AVERTISSEMENT

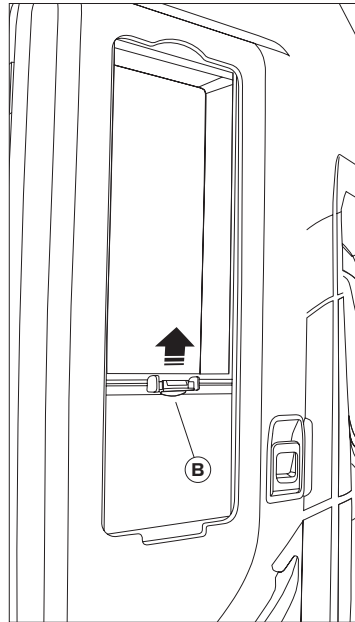
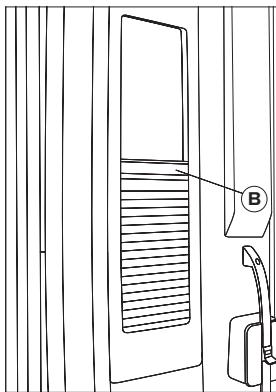
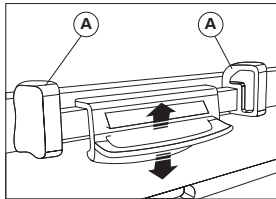
Accompagner le store occultant et la moustiquaire pendant l'enroulement.

## STORE OCCULTANT PORTE D'ENTRÉE LANTERNEAUX

### STORE OCCULTANT

Appuyer sur les deux points **A** et remonter ou abaisser en même temps le store occultant.

Saisir la zone centrale **B** pour remonter ou abaisser le store occultant.



### LANTERNEAUX

- Les lanterneaux sont munis d'un store occultant et d'une moustiquaire à enroulement. Le store occultant et la moustiquaire à enroulement reviennent automatiquement à leur place d'origine, par force de traction, dès que le blocage est desserré. Afin d'éviter d'endommager le mécanisme de traction, tenir la moustiquaire/le store occultant à enroulement avec la main et les accompagner lentement dans leur position initiale.
- Suivant les conditions atmosphériques, fermer les lanterneaux afin d'éviter toute pénétration d'humidité.
- Avant de démarrer, vérifier que tous les lanterneaux sont fermés et verrouillés.
- Avant le départ, ouvrir les stores occultants.
- Ne pas ouvrir les lanterneaux pendant la marche.



#### AVERTISSEMENT

Pendant la marche, les lanterneaux doivent rester fermés, avec le store occultant et la moustiquaire en position ouverte et décrochée. Aussi bien le store occultant que la moustiquaire doivent rester ouverts et décrochés pendant les périodes d'immobilisation du véhicule.



#### AVERTISSEMENT

Pour le nettoyage des vitres des baies, ne pas utiliser de produits contenant de l'alcool qui endommageraient irrémédiablement la surface de la vitre acrylique.



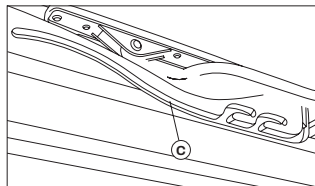
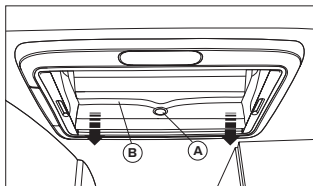
## LANTERNEAU BASCULANT

### OUVERTURE

- Appuyer sur le bouton de sécurité **A** et tirer la barre **B** vers le bas avec les mains.
- Tirer la barre **B** en la faisant coulisser dans les glissières **C** jusqu'à la position la plus reculée.

### FERMETURE

- Pousser légèrement vers le haut la barre **B** avec les mains.
- Repousser la barre dans les glissières.
- Pousser la barre vers le haut avec les mains jusqu'à ce que cette dernière se trouve au-dessus du bouton de sécurité **A**.



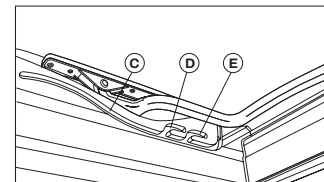
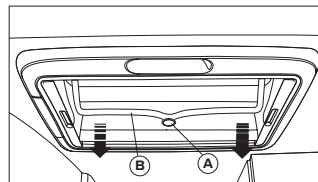
### AVERTISSEMENT

Par temps pluvieux, si le lanterneau basculant est en position d'aération, la pluie peut pénétrer dans l'habitacle. Pour cette raison, toujours fermer les lanterneaux basculants en cas de pluie.

### POSITION D'AÉRATION

- Le lanterneau basculant peut être placé sur deux positions d'aération.

- Appuyer sur le bouton de sécurité **A** et tirer la barre **B** vers le bas avec les mains.
- Tirer la barre en la faisant coulisser dans les glissières **C** jusqu'à la position souhaitée.
- Pousser légèrement la barre vers le haut et l'insérer dans la glissière **D** ou **E** choisie.



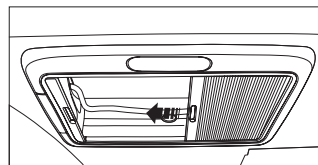
## STORE OCCULTANT

### FERMETURE

- Saisir la poignée et tirer le store occultant jusqu'à la position souhaitée, puis relâcher la poignée. Le store occultant reste alors dans cette position.

### OUVERTURE

- Saisir la poignée et pousser lentement le store occultant en position initiale.



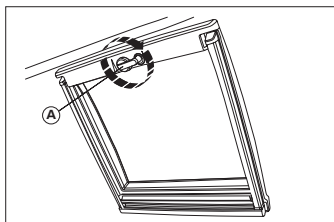
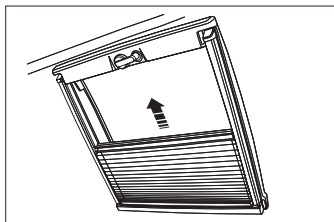
## LANTERNEAU PANORAMIQUE AVEC OUVERTURE PAR MANIVELLE

- Le lanterneau panoramique est muni d'un store occultant.
- Pour permettre au store occultant de remonter sans à-coups, le tirer du centre vers le haut.
- Pour ouvrir le lanterneau panoramique, fermer en premier le store occultant. Tourner la manivelle **A** du lanterneau jusqu'à la position souhaitée.



### AVERTISSEMENT

Accompagner avec la main le store occultant pendant l'enroulement.



## LANTERNEAU PANORAMIQUE MUNI DE BRAS À ENCLICHEMENT MANUEL

### OUVERTURE

- Tourner les leviers **A** en position verticale.
- Ouvrir le lanterneau en le poussant par le bas jusqu'à atteindre la position souhaitée.
- Bloquer le lanterneau en vissant les manettes d'arrêt **B** des bras télescopiques.

### FERMETURE

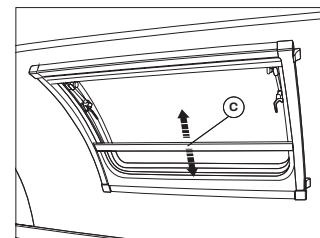
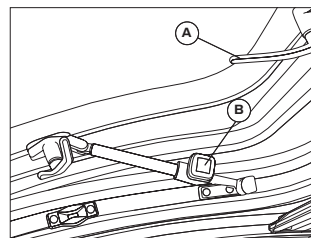
- Desserrer les manettes d'arrêt des bras **B** télescopiques.
- Accompagner le lanterneau en position de fermeture.
- Enclencher tous les leviers **A**.

Le lanterneau panoramique est muni d'un store occultant. Pour ouvrir et fermer le store, saisir le bord **C** dans la partie centrale.



### AVERTISSEMENT

Accompagner avec la main le store occultant pendant l'enroulement.



## FILET DE PROTECTION

- Tous les lits du camping-car situés à une hauteur supérieure à 1 mètre du plancher sont munis d'un filet de protection.
- Comme tous les dispositifs de sécurité, le filet de protection doit être appliqué et utilisé conformément aux réglementations en vigueur (EN 1646-1).
- Utiliser les lits supérieurs exclusivement pour dormir après avoir appliqué le filet de protection. Ne déposer aucun objet sur les lits supérieurs : ils pourraient tomber pendant le voyage.
- Fixer le filet de protection **A** à l'aide des crochets **B** dans les anneaux **C** prévus à cet effet.



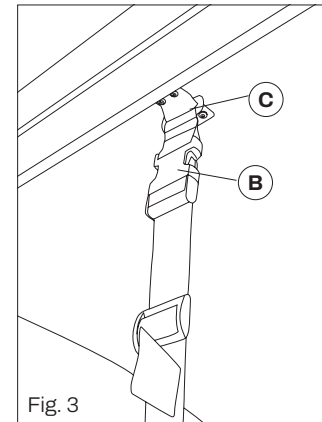
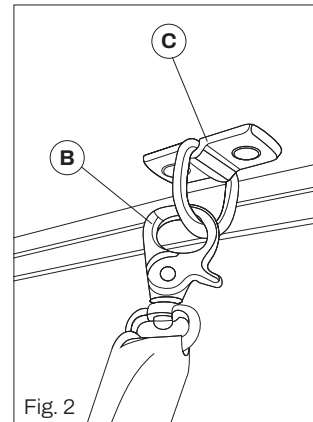
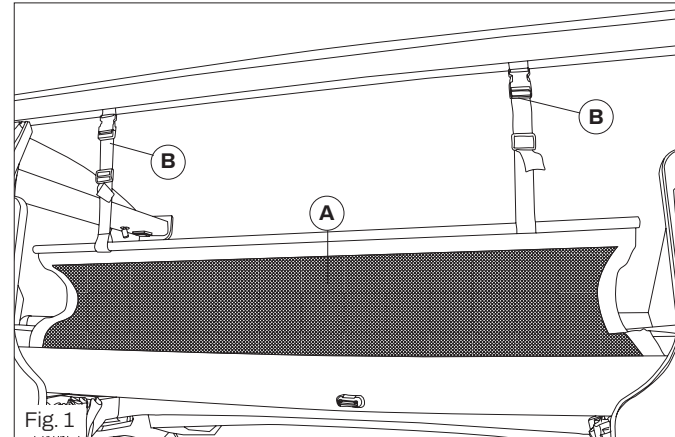
### ATTENTION

Les lits supérieurs doivent être utilisés uniquement par des adultes. Toujours appliquer le filet de protection aux lits supérieurs. L'utilisation des lits supérieurs est interdite aux enfants de moins de trois ans.



### ATTENTION

Il faut faire attention au risque de chute lorsque les parties supérieures sont utilisées par des enfants, surtout s'ils sont âgés de moins de 6 ans. Ces couchettes ne sont pas indiquées pour les nourrissons sans surveillance.



## LIT MOBILE (VOLUME VARIABLE)

- Le lit mobile est monté sur certains camping-cars appelés à « volume variable ».
- Cette solution permet d'utiliser le lit uniquement lorsque cela est nécessaire.
- Lorsque le lit n'est pas utilisé, il est possible de le rabattre en verticale, aussi bien à l'avant qu'à l'arrière et de le fixer à l'aide des dispositifs de fixation **A** prévus à cet effet. Cette solution permet d'augmenter le volume de charge du garage.



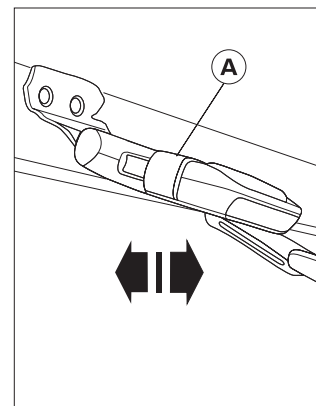
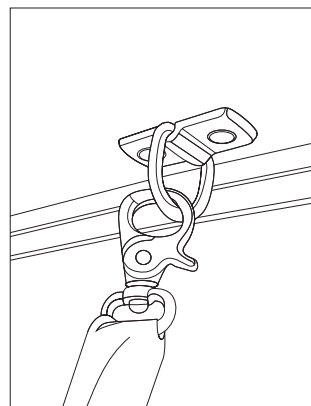
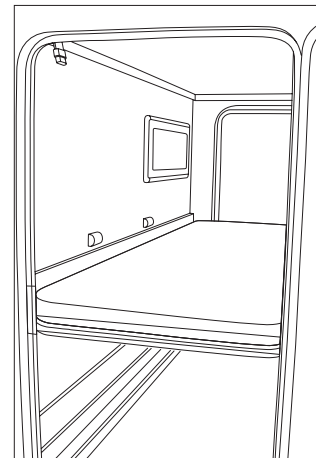
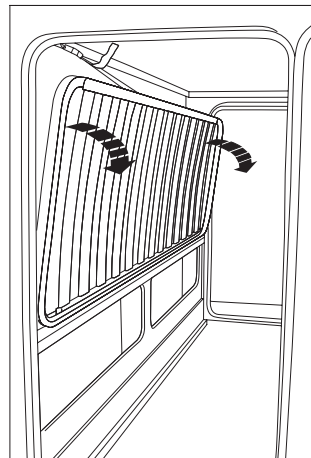
### AVERTISSEMENT

Le garage dispose d'un volume de charge élevé, mais il doit être utilisé conformément aux données d'homologation du véhicule relatives à la charge maximale autorisée pour le véhicule et à la charge maximale autorisée pour le garage.



### ATTENTION

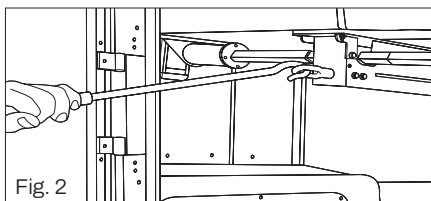
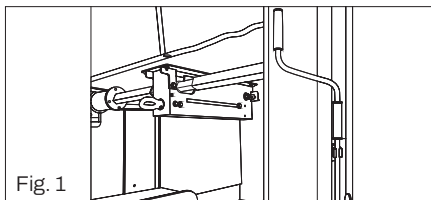
Tous les lits peuvent être soulevés uniquement lorsque le véhicule est arrêté.



## LIT ARRIÈRE À DÉPLACEMENT MANUEL

Passage 1 - Saisir la barre pour actionner le mécanisme de déplacement manuel du lit. La barre est fixée dans le garage, sur l'extrémité postérieure ou dans l'armoire (Fig. 1).

Passage 2 - Introduire la barre en la bloquant dans le crochet présent sur le moteur et la tourner : vers la droite, le lit monte, vers la gauche, le lit descend (Fig. 2).

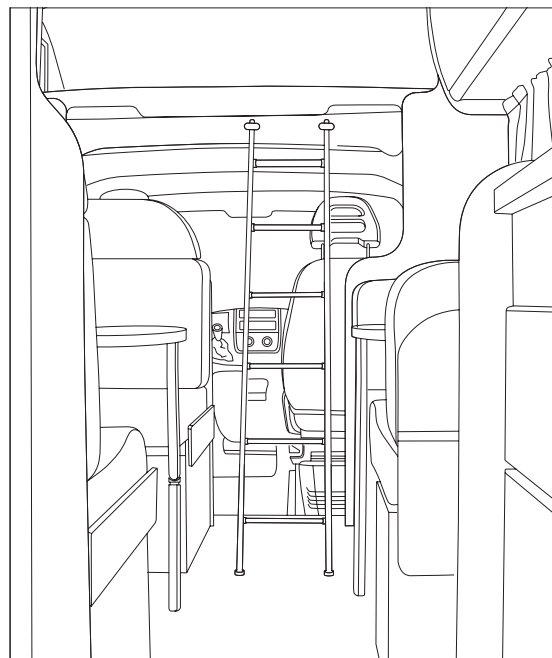


### AVERTISSEMENT

Le lit à deux places arrière placé en position centrale ne peut pas être utilisé comme un lit s'il se trouve à une hauteur supérieure à un 1 m au-dessus du plancher.

## LIT CAPUCINE

Dans les véhicules avec capucine, abaisser le filet de protection et déployer le matelas. Ne pas oublier le matin de remettre le lit dans sa position d'origine pour obtenir le maximum d'espace. Dans les véhicules sans capucine, le lit peut être utilisé dans l'état où il se trouve.



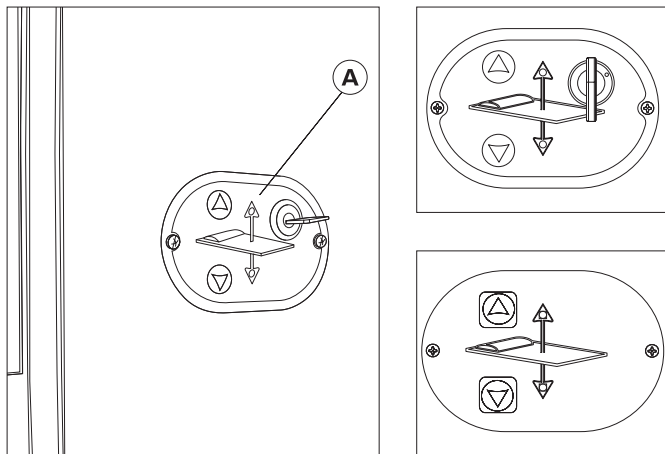


**ATTENTION**

L'utilisation d'un lit capucine requiert toujours l'application d'un filet de protection. L'utilisation du lit capucine est interdite aux enfants de moins de trois ans.

**LIT PAVILLON ÉLECTRIQUE À COURROIE**

Le lit pavillon électrique à courroie est muni de la commande **A** située sur la paroi.  
 Introduire la clé et la tourner dans le sens des aiguilles d'une montre ; appuyer sur le bouton en suivant la direction des flèches pour remonter ou abaisser le lit ; remettre la clé en position verticale.



**ATTENTION**

Lorsque le toit est plat, les coussins, les couettes ou autres objets ne peuvent pas être rangés entre le matelas et le lit lorsque le lit pavillon est placé sur sa position la plus haute.



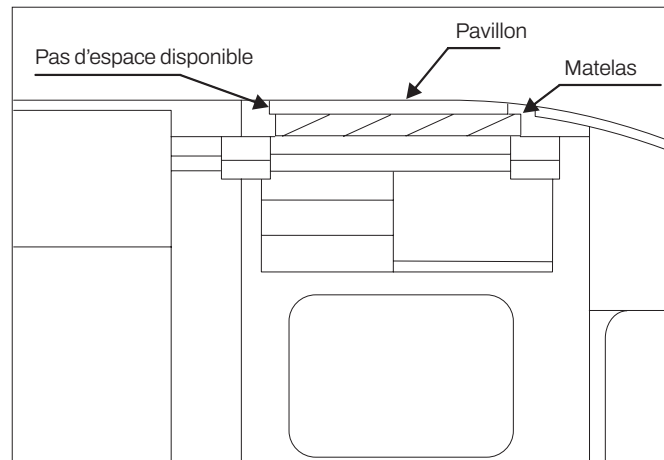
**AVERTISSEMENT**

Il est recommandé de déplacer tous les lits pavillon lorsque le véhicule n'est pas en marche.



**AVERTISSEMENT**

Lors de la manipulation, veiller à laisser l'espace de manœuvre libre.



## LIT PAVILLON À COMMANDE MANUELLE

Passage 1 - Saisir la barre fournie dans l'équipement pour actionner le mécanisme de déplacement manuel du lit (Fig. 1).

Passage 2 - Repérer le compartiment moteur du lit. Il se trouve dans les placards suspendus avant, droit ou gauche, suivant le type du véhicule, facile à repérer parce qu'à l'intérieur il y a un trou **A** dans lequel sera introduite la barre (Fig. 2).

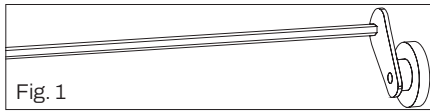


Fig. 1

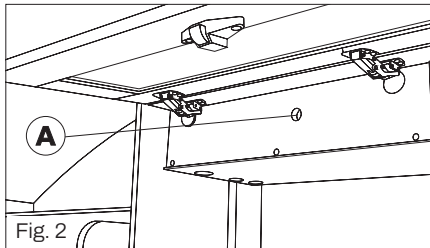


Fig. 2

Passage 3 - Introduire la barre en la bloquant dans le trou présent sur le moteur et la tourner : vers la droite, le lit monte, vers la gauche, le lit descend (Fig. 3).

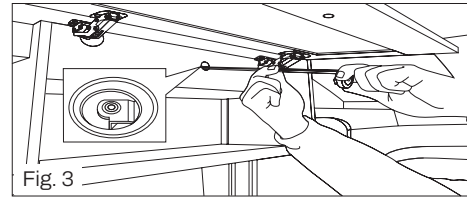


Fig. 3

## ÉCHELLES D'ACCÈS AUX LITS

Tous les véhicules équipés d'un lit capucine, de lits superposés, de lits pavillon et de lits mobiles sont équipés d'échelles pour l'accès à ces lits. Suivant les modèles, l'échelle peut être utilisée pour :

- Accéder au lit arrière situé au-dessus du garage.
- Accéder au lit capucine ou aux lits superposés.
- Pour accéder aux lits surélevés, accrocher l'échelle (Fig. 1) aux supports **A** prévus à cet effet, situés face à la zone à laquelle on souhaite accéder (Fig. 2)
- L'échelle est rangée à l'intérieur de la soute ou du garage.

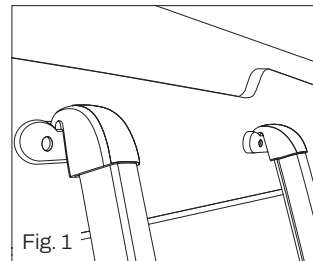


Fig. 1

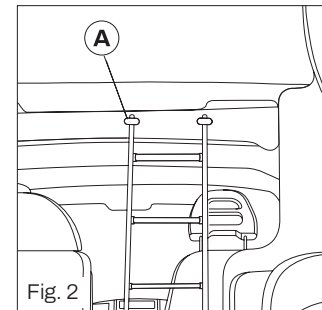


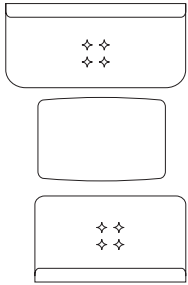
Fig. 2

Français

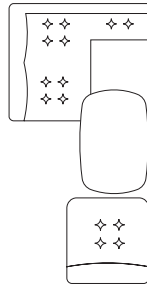
217

## TYPES DE DÎNETTE

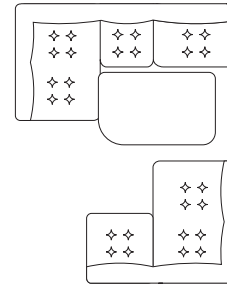
L'aménagement des véhicules n'est fourni qu'à titre indicatif et peut varier selon le modèle.



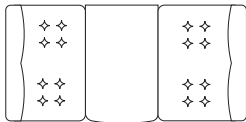
Dînette face à face



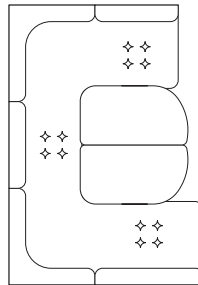
Dînette en L



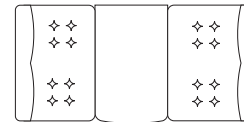
Dînette double à îlot



Dînette double



Dînette dans le sens de marche/en  
sens inverse de marche



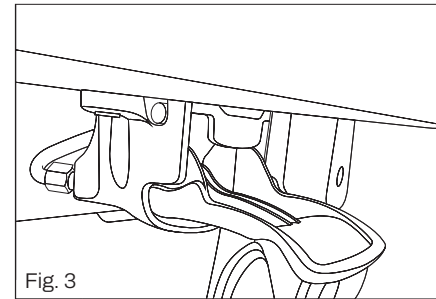
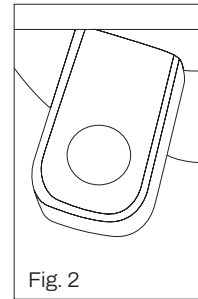
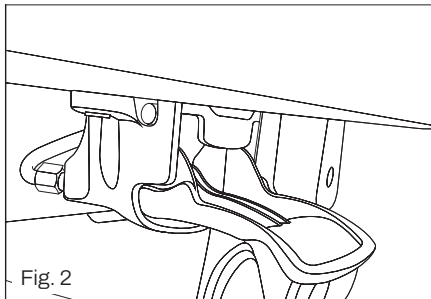
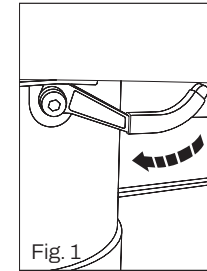
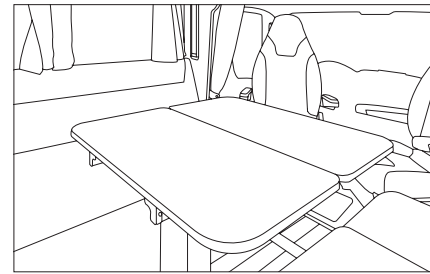
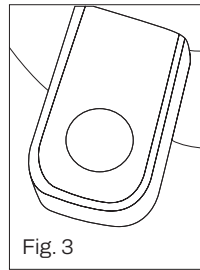
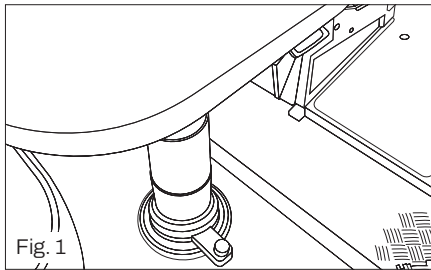
Dînette arrière



## TRANSFORMATION DE LA DÎNETTE

Pour transformer la dînette de la configuration de jour à la configuration de nuit, placer la table dans la position la plus basse, comme indiqué dans les pages suivantes.

- Garder le bouton enfoncé (Fig. 1 et 3) et, en même temps, appuyer sur la zone centrale de la table pour la faire descendre.
- Garder la poignée enfoncée (Fig. 2) pour faire tourner la table.



- Déplacer la poignée (Fig. 1) dans le sens indiqué par la flèche pour le déblocage horizontal.
- Garder le bouton enfoncé (Fig. 2) et, en même temps, appuyer sur la zone centrale de la table pour la faire descendre.
- Garder la poignée enfoncée (Fig. 3) pour faire tourner la table.

- Décrocher le levier de déverrouillage **A** (Fig. 1) pour déverrouiller la table dans le sens transversal.
- Tourner le levier **B** (Fig. 2) pour déverrouiller la table dans le sens vertical.

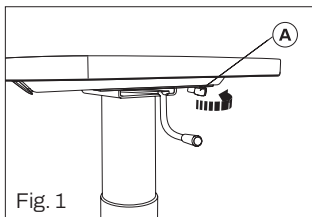


Fig. 1

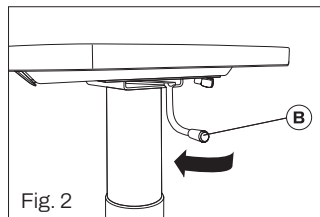


Fig. 2

- Appuyer sur le bouton **A** (Fig. 1) pour rabattre le pied de la table.

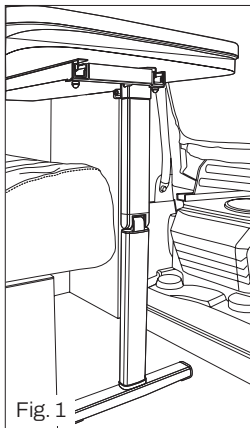


Fig. 1

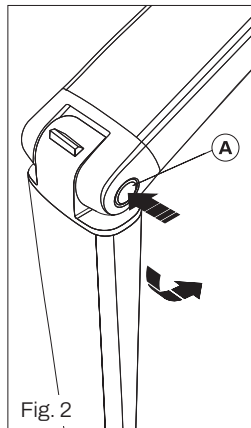


Fig. 2



### AVERTISSEMENT

Les illustrations de la table ne sont fournies qu'à titre indicatif et peuvent varier selon le modèle.

Si vous ne trouvez pas le modèle qui vous intéresse, veuillez consulter les QR codes/liens suivants [www.luanocamp.it/dinette-nuit](http://www.luanocamp.it/dinette-nuit)



## COMPOSITION LITS SUPPLÉMENTAIRES DÎNETTES

Pour trouver les schémas des coussins pour la composition des lits supplémentaires des dînettes, consulter les QR codes/Liens suivants [www.luanocamp.it/lits-dinette](http://www.luanocamp.it/lits-dinette)



### AVERTISSEMENT

Le design des coussins peut changer selon le modèle.



### AVERTISSEMENT

Certains véhicules sont munis d'une rallonge de nuit supplémentaire.

## CONSIGNES D'UTILISATION DE L'INSTALLATION DE GAZ

- Pendant la marche, toute l'installation de gaz doit être fermée, conformément aux dispositions de la loi. Fermer également le robinet sur la bouteille de gaz et tous les robinets (rouges) de la centrale de distribution du gaz situés à l'intérieur de l'habitacle.
- Faire contrôler régulièrement les tuyaux du gaz et les raccordements. Pour ces contrôles, il est nécessaire de s'adresser à un atelier agréé LUANO CAMP.
- Vérifier régulièrement l'étanchéité du tuyau du gaz au niveau du raccordement de la bouteille de gaz portable. Le tuyau du gaz ne doit être ni fissuré ni poreux. Faire remplacer le tuyau du gaz avant la date limite d'utilisation estampillée sur celui-ci par un autre de type homologué dans un atelier agréé LUANO CAMP.
- L'installation du gaz des camping-cars est alimentée par une ou plusieurs bouteilles portatives, reliées à un réducteur de pression.
- L'installation distribue le gaz aux appareils suivants : réchauds, four, installation de chauffage, boiler et réfrigérateur.



### ATTENTION

LUANO CAMP ne saurait être tenue pour responsable de toute altération ou modification apportée à l'installation de gaz d'origine. Contrôler régulièrement l'état de détérioration des tuyaux flexibles et les remplacer, si nécessaire, par un type homologué, et jamais après la date d'échéance indiquée sur le tuyau flexible.



### AVERTISSEMENT

Éteindre tous les appareils à gaz, sauf ceux qui doivent rester en fonction pendant qu'on conduit, lorsque le véhicule est en mouvement. Toujours fermer le robinet principal des bouteilles lorsque l'installation à gaz n'est pas en fonction.



### AVERTISSEMENT

Comme le montre la Figure 1, avant de procéder au ravitaillement (GPL, essence, diesel ou autres carburants), tous les appareils fonctionnant au GPL (frigo, plan de cuisson, eau, chauffage, etc.) doivent être éteints.

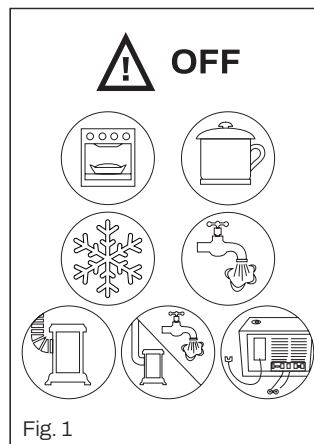


Fig. 1

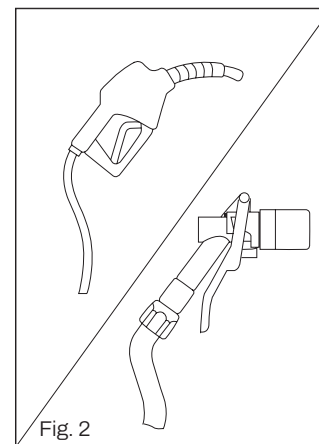


Fig. 2

## BOUTEILLES DE GAZ

Ne transporter les bouteilles de gaz que dans leur compartiment aéré, accessible uniquement depuis l'extérieur du véhicule. Vérifier que les grilles d'aération sont toujours libres.

- Amarrer solidement les bouteilles de gaz dans le compartiment à gaz en position verticale, afin qu'elles ne puissent ni tourner ni se renverser.
- Avant de déposer le régulateur de pression ou le tuyau du gaz, fermer le robinet principal d'arrêt du gaz.
- Visser à la main la bague du régulateur de pression sur les bouteilles de gaz ; n'utiliser la clé que pour le serrage final.

Le gaz arrive des bouteilles portatives situées à l'extérieur et est alimenté aux appareils utilisateurs à travers un réducteur de pression et une centrale de distribution munie de plusieurs robinets, un pour chaque appareil. Les robinets sont installés à l'intérieur du placard, sous le réchaud.

- Tous les appareils fonctionnant au gaz sont munis d'une soupape de sécurité à thermocouple qui, en cas d'extinction accidentelle de la flamme, coupe l'alimentation en gaz.

Les dimensions de la soute garage varient selon le modèle. Il est conseillé d'utiliser des bouteilles de gaz ayant les dimensions maximales suivantes :

- Hauteur 600 mm
- Diamètre 310 mm



### ATTENTION

- Le compartiment des bouteilles de gaz est conçu

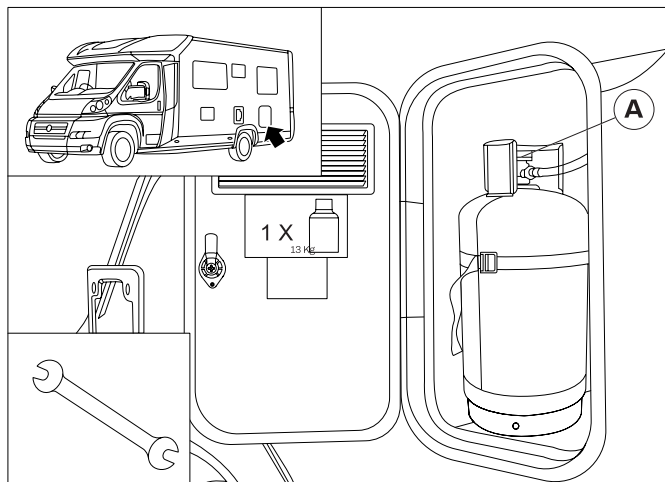
pour loger une ou deux bouteilles. Le poids total de la ou des bouteille(s) ne doit pas dépasser 13 kg.

- En présence d'une fuite de gaz, aérer la cellule et fermer immédiatement (une après l'autre) la bouteille de gaz et la centrale de distribution de gaz des services. La fermeture de la bouteille empêchera la sortie de gaz en cas de fuite(s). Se rendre chez le concessionnaire le plus proche qui se chargera de localiser avec précision la/les fuite(s) et de la/les supprimer.
- Ne JAMAIS utiliser les appareils fonctionnant au gaz pour une utilisation autre que celle prévue. (Par exemple : le plan de cuisson ne doit jamais être allumé pour chauffer l'habitacle, l'appareil de chauffage ne doit jamais être utilisé pour cuisiner ou chauffer les aliments).

## COMMENT REMPLACER LES BOUTEILLES DE GAZ

- Pendant le remplacement de la bouteille de gaz, il est interdit de fumer et d'allumer quelque flamme que ce soit.
- Fermer le robinet principal d'arrêt du gaz A. Tourner la manette dans le sens de la flèche.
- Dévisser le régulateur de pression en le tournant dans le sens des aiguilles d'une montre et le détacher du robinet de la bouteille.
- Libérer la sangle d'arrimage et retirer la bouteille de son logement.
- Placer la nouvelle bouteille de gaz dans son logement. Arrimer la bouteille de gaz avec la sangle d'arrimage.

- Toutes les fois qu'on remplace une bouteille de gaz, remplacer le joint du régulateur de pression, fourni avec la bouteille de gaz neuve.
- Visser le régulateur de pression sur le robinet principal de la bouteille, puis visser la bague du régulateur du gaz.



### AVERTISSEMENT

Il est impératif que la sortie de la bouteille de gaz soit munie d'un régulateur de pression de 30 Mbar à tarage fixe, avec débit SUPÉRIEUR à 1 kg/h, raccord compatible avec le robinet de la bouteille et conforme aux normes EN 12864. Le montage doit être effectué conformément à la norme EN 1949.

Si on utilise le camping-car en hiver, s'assurer que la bouteille de gaz contient du gaz propane, qui ne gèle pas aux basses températures.

Si le gaz gèle, la distribution est arrêtée et ni les réchauds ni le chauffage ne fonctionnent.

La bague du régulateur de pression a un filetage gauche, par conséquent, pour la visser, il faut la tourner dans le sens inverse aux aiguilles d'une montre.

## ALIMENTATION EN 12 V

- La batterie de service fournit l'alimentation en 12 V. Suivant le modèle, elle est logée à l'intérieur d'un compartiment spécifique.
- La batterie de service alimente la partie habitable du camping-car aménagé, en délivrant le courant aux différents appareils : réfrigérateur, centrale, chauffages, etc. ainsi qu'aux accessoires et à l'éclairage.
- Les parties électriques du châssis et de la cabine, par contre, sont alimentées par la batterie du véhicule.
- Les deux batteries sont rechargées par l'alternateur pendant la marche du véhicule.
- Une fois le moteur éteint, si le réfrigérateur est équipé d'un interrupteur automatique, il ne sera pas nécessaire de le débrancher manuellement de la batterie car l'électroménager le fera automatiquement. Dans les autres cas, consulter le Manuel de l'électroménager. Tout cela pour faire en sorte que la batterie du véhicule dispose de la charge nécessaire au démarrage.
- On peut toujours vérifier le niveau de charge des batteries en utilisant la centrale électronique.

## BRANCHEMENT SUR LE SECTEUR À 230 V

- Le camping-car peut, bien entendu, être branché au secteur à 230 V. Tous les services peuvent être utilisés sans problème et l'alimentation est protégée par un interrupteur de sécurité de 30 mA, plus communément appelé disjoncteur.



### ATTENTION

Toute intervention sur le tableau de distribution électrique DOIT être effectuée avec l'interrupteur du disjoncteur réglé sur « 0 » ou « OFF ».

Les prises internes du véhicule doivent être utilisées uniquement pour les appareils spécifiques.

Aucun appareil ne doit être utilisé à l'extérieur tout en étant branché sur une prise interne.

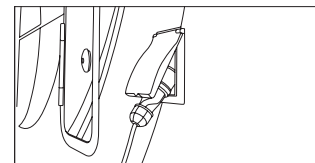
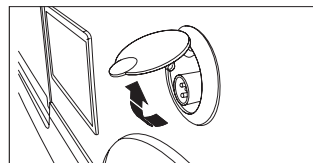


### AVERTISSEMENT

- Le réfrigérateur est l'appareil qui, plus que tout autre, provoque la décharge rapide de la batterie auxiliaire ; il est donc toujours éteint lorsque le moteur est arrêté. S'il n'est pas possible de se brancher sur le secteur, il convient d'utiliser l'énergie à l'intérieur du véhicule de façon raisonnable, la batterie ne permettant l'alimentation que pour une durée limitée.
- Dans les véhicules équipés de convertisseur (par exemple les véhicules équipés de machine à café), il est recommandé de n'utiliser le convertisseur que si la tension de la batterie de service est supérieure à 12,1 V.

## CÂBLE DE BRANCHEMENT EXTÉRIEUR SUR SECTEUR À 230 V

- Le câble de branchement sur le secteur (non livré avec le véhicule) doit posséder des caractéristiques spécifiques.
- La fiche et la prise doivent être munies d'un contact de mise à la terre, conformément à la norme CEI 23-12.
- Le câble doit être flexible, du type H07 RN-F ou équivalent.
- Le bloc d'alimentation - ou transformateur/ chargeur de batterie - est situé entre la prise de courant extérieure et la batterie des services. Le bloc d'alimentation est mis en service par le biais d'un branchement au réseau externe et a pour fonction de recharger la batterie et d'alimenter les services à basse tension en transformant la tension du réseau externe de 230 V CA à la valeur requise pour la recharge.
- Le bloc d'alimentation est muni d'un fusible intégré de protection contre les surtensions. Une fois la charge optimale de la batterie atteinte, le passage de courant se fera de façon partielle pour éviter tout phénomène d'ébullition.



## TABLEAU DE DISTRIBUTION 230 V

- Si le disjoncteur se met automatiquement en position « 0 » ou « OFF », rechercher et supprimer la cause de la disjonction avant de rétablir l'alimentation en courant.
- Toujours consulter, sur le tableau de la centrale, la charge de la batterie et, en particulier, vérifier si la recharge se fait de façon correcte.

## SONDES DES RÉSERVOIRS

- Il est déconseillé de laisser longtemps l'eau à l'intérieur des réservoirs, surtout les eaux grises, parce qu'elles pourraient endommager les sondes.

## BATTERIES

- En cas d'immobilisation du véhicule pour une période assez longue, veiller à débrancher la batterie de service. Pour ce faire, opérer sur la borne à déconnexion rapide.
- Seules des batteries sans entretien, étanches et scellées de type « AGM » et « Plomb » et « GEL » peuvent être utilisées. Aucune intervention de quelque nature que ce soit n'est donc autorisée sur ce type de batterie.
- Si la batterie de service doit être remplacée, elle doit toujours être retirée par un concessionnaire ou un atelier agréé.
- Bien que les batteries utilisées soient sans entretien, il est recommandé de lire la notice du fabricant, en particulier pour ce qui concerne le temps de recharge si la batterie est totalement déchar-

- gée. Le temps de recharge ne doit jamais être inférieur à 10 heures.
- Il est opportun de recharger entièrement la batterie de service tous les 4-5 mois.
  - Tous les 2-3 mois, démarrer le camping-car et faire tourner le moteur pour maintenir la batterie en parfait état de fonctionnement.
  - Avant le départ, vérifier l'état de charge de la batterie auxiliaire. Même si cette dernière se charge pendant le voyage, la durée de ce dernier pourrait ne pas être suffisante pour une recharge complète. Il est recommandé d'effectuer le branchement sur le secteur dès que cela est possible.
  - Il est possible de vérifier le niveau de charge de la batterie directement sur la centrale. La valeur ne doit pas être inférieure à 12,5 V.
  - Une batterie entièrement déchargée n'atteint 12,5 V qu'après 12 heures de branchement au secteur.



### ATTENTION

Laisser la batterie déchargée pour une longue durée pourrait compromettre irrémédiablement la capacité de recharge. Garder également à l'esprit que plus la température extérieure est élevée, plus la batterie se décharge rapidement. Le même phénomène se produit lorsque la température ambiante est très basse.



### AVERTISSEMENT

Le remplacement de la batterie auxiliaire doit être fait uniquement avec le même type ayant les spécifications que celles indiquées dans ce Manuel. Éteindre tous les accessoires et les lampes avant de brancher ou débrancher la batterie auxiliaire.



### AVERTISSEMENT

- La mise en route du moteur avec la batterie de service débranchée pourrait provoquer un court-circuit.
- Une batterie laissée sans charge pendant plus de six mois sera irrémédiablement endommagée, avec une perte permanente de sa capacité de charge.

## CHARGE DES BATTERIES

- La batterie de service peut être rechargée non seulement pendant la conduite mais également de deux autres manières : par branchement du véhicule sur le secteur ou à l'aide d'un chargeur de batterie extérieur.
- Dans le second cas, il est conseillé de démonter la batterie de son logement.
- Si on souhaite démonter ou remplacer la batterie, se rappeler de débrancher le pôle négatif avant.

## CONSERVATION DES BATTERIES L'HIVER

- Les batteries perdent rapidement leur charge pendant l'hiver. Si on en a l'occasion, brancher périodiquement le câble d'alimentation au secteur afin de rétablir la charge.
- Lors du remontage, procéder de la manière inverse, brancher en premier le pôle positif, puis le négatif.

## INSTALLATION D'EAU

Chaque véhicule est équipé d'une installation d'eau pour la distribution de l'eau potable, stockée dans les réservoirs, aux différents services. Pour mettre en marche l'installation d'eau, appuyer sur l'interrupteur de la pompe à eau situé dans la centrale.

## RÉSERVOIR DES EAUX CLAIRES

Le remplissage du réservoir des eaux claires se fait par l'extérieur à travers le goulot prévu à cet effet, situé sur le côté gauche ou droit selon le modèle du camping-car.



### ATTENTION

Toute intervention de réparation sur l'installation d'eau doit être effectuée par du personnel qualifié des ateliers agréés LUANO CAMP.

## OUVERTURE DU GOULOT DE RAVITAILLEMENT EN EAU

- Sur certains modèles, un volet permet d'accéder au bouchon de ravitaillement en eau.
- Sur certains modèles, un bouchon est prévu pour accéder au ravitaillement en eau.
- Introduire la clé dans la serrure A ; tourner dans le sens inverse aux aiguilles d'une montre ; retirer la clé.
- Tourner la manette B dans le sens inverse aux aiguilles d'une

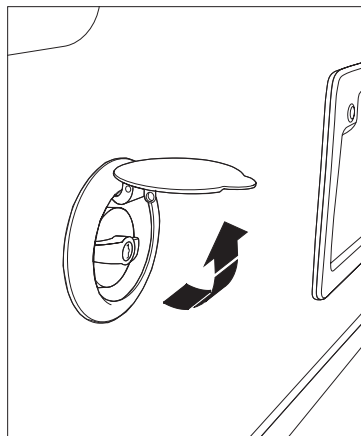
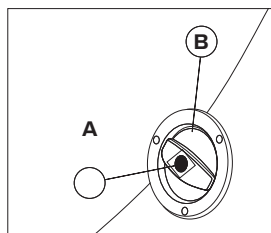
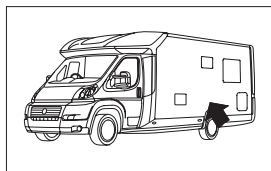


- montre pour enlever le bouchon.
- Remplir le réservoir.
  - Pour fermer le goulot, répéter la manœuvre dans l'ordre inverse.



### CONSEILS

- Afin d'éviter la formation de dépôts de tartre, nettoyer régulièrement le réservoir. Nettoyer en utilisant les produits pour l'épuration des eaux (par exemple, désinfectant « Amuchina »).
- Ne pas utiliser des produits dangereux pour la santé.



Le réservoir est muni d'une sonde qui signale sur le tableau de commande le niveau de l'eau disponible. Afin de garantir une autonomie de 2-3 jours pour quatre personnes, consommer l'eau de façon raisonnable.



### ATTENTION

L'eau contenue dans le réservoir des eaux claires doit être considérée non potable.



### ATTENTION

L'eau à l'intérieur du réservoir perd ses caractéristiques hygiéniques au bout de quelques jours, même si des additifs ont été ajoutés. Il est recommandé de ne pas utiliser l'eau pour un usage alimentaire. Il est opportun de renouveler l'eau fréquemment, après avoir nettoyé l'intérieur du réservoir avec du désinfectant.



### ATTENTION

Avant chaque utilisation du camping-car, rincer minutieusement le réservoir et les conduites d'eau avec de l'eau potable. Verser l'eau par le goulot de remplissage ; vidanger l'eau en laissant ouverts les robinets du cabinet de toilette et de la cuisine. Le réservoir est muni d'un goulot intégré à utiliser pour ces opérations (voir le chapitre « Entretien »).



### ATTENTION

Pour augmenter la charge utile, pendant la marche le niveau d'eau dans le réservoir des eaux claires doit être de 20 litres.



### CONSEILS

Pendant les périodes d'immobilisation du camping-car, il est recommandé de vider entièrement le réservoir.

<b>INCONVÉNIENTS ÉVENTUELS DE L'INSTALLATION D'EAU</b>		
<b>PROBLÈME</b>	<b>CAUSE</b>	<b>REMÈDE</b>
La pompe ne s'amorce pas à l'ouverture du robinet	Batterie déchargée	Vérifier la charge de la batterie et, si nécessaire : - Si possible, se brancher sur le secteur 230 V - Démarrer le moteur et rouler pendant un certain temps pour permettre à la batterie de se recharger
	Contacts oxydés	Nettoyer soigneusement les contacts de la pompe
	Fusible grillé	Vérifier la mise sous tension du panneau des fusibles et remplacer éventuellement le fusible grillé
	Câble débranché	Vérifier que le câble d'alimentation de la pompe est celui prévu
La pompe s'amorce lorsque les robinets sont fermés	Le clapet de retenue fuit	S'adresser à un atelier agréé LUANO CAMP pour le remplacement
	Fuite d'eau dans l'installation	Vérifier les conduites d'eau et, en cas de fuite, s'adresser à un atelier agréé LUANO CAMP
	Pompe endommagée	S'adresser à un atelier agréé LUANO CAMP pour le contrôle et son remplacement éventuel
La pompe ne s'arrête pas à la fermeture des robinets	Pressostat en panne	S'adresser à un atelier agréé LUANO CAMP pour le contrôle et son remplacement éventuel
	Fuite d'eau dans l'installation	Vérifier les conduites d'eau et, en cas de fuite, s'adresser à un atelier agréé LUANO CAMP
	Air dans l'installation	Ouvrir tous les robinets pour rendre plus rapide le remplissage de l'installation
Pas de débit d'eau des robinets	Présence d'air dans les conduites	Ouvrir tous les robinets pour rendre plus rapide le remplissage de l'installation
	Robinet obturé	Vérifier en ouvrant un autre robinet ; s'adresser à un atelier agréé LUANO CAMP, si nécessaire
	Conduite d'eau pliée	Mettre la conduite dans la bonne position. S'adresser dans tous les cas à un atelier agréé LUANO CAMP pour le remplacement
	Filtre colmaté	Nettoyer le filtre en suivant les instructions figurant dans le Manuel d'utilisation et d'entretien du fabricant de la pompe
	Conduite gelée	Chauffer la conduite pour la dégeler

## RÉSERVOIR DES EAUX GRISES

- Le camping-car est muni d'un réservoir, situé sous-caisse, pour la récupération des eaux grises (à l'exception de celles du WC). Le niveau de remplissage du réservoir est signalé sur le tableau de commande de la centrale. La centrale de commande permet de vérifier le niveau d'eau du réservoir.



### AVERTISSEMENT

Ne pas verser l'eau utilisée pour la cuisson des pâtes dans le système d'évacuation, car l'amidon et les graisses qu'elle contient finiraient par se déposer dans le réservoir et produire des odeurs désagréables.



### AVERTISSEMENT

En hiver ou en présence de températures très basses, afin d'éviter tout problème au réservoir des eaux grises, ajouter le pourcentage d'antigel indiqué sur l'emballage du produit. Le verser dans le réservoir à travers le système d'évacuation des éviers.

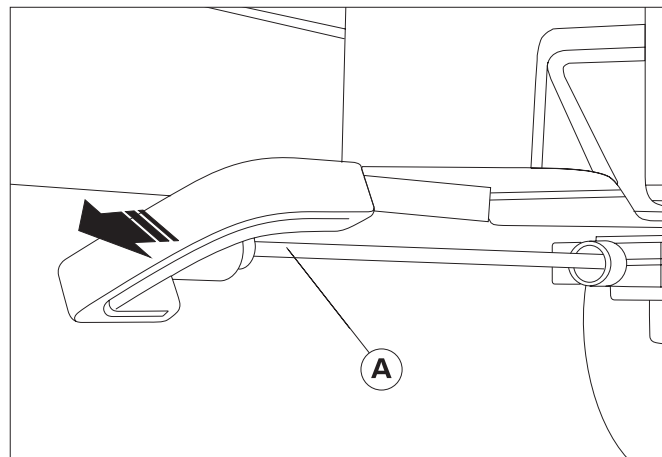


### CONSEILS

Lorsqu'ils ne sont pas utilisés, boucher, à l'aide des bouches prévues à cet effet, les évacuations des éviers et du bac de douche pour éviter toute mauvaise odeur.

## VIDANGE DU RÉSERVOIR DES EAUX GRISES

- Le camping-car est muni d'un réservoir des eaux grises, à l'exception des eaux du WC qui ont un réservoir séparé. Le niveau de chargement du réservoir est signalé sur le tableau de commande par un signal visuel et sonore. Pour effectuer la vidange (dans les aires prévues à cet effet), tirer le levier de la vanne **A** située à l'extérieur du véhicule.
- La soupape de vidange de certains modèles est munie d'un raccord spécifique pour une rallonge (tuyau flexible). Cette rallonge permet de vidanger les eaux usées dans un rayon déterminé sans devoir déplacer le véhicule.





### AVERTISSEMENT

L'emplacement du réservoir des eaux grises varie selon le modèle de camping-car ; l'emplacement de la soupape de vidange varie en conséquence.



### ENVIRONNEMENT

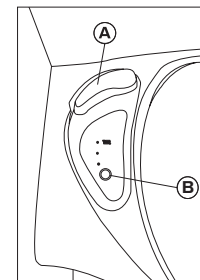
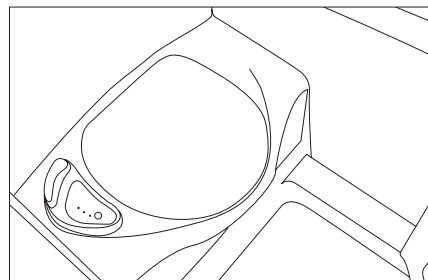
Vider le réservoir des eaux grises uniquement dans les aires équipées ou dans les stations de vidange (puisards) des terrains de camping.

## RÉSERVOIR WC

- Le camping-car est équipé d'un WC à cassette, rincé par l'eau du réservoir des eaux claires. Le WC peut varier selon le modèle de camping-car.
- L'ouverture et l'évacuation de l'eau sont actionnées par le levier **A** situé sur le WC. Pour le rinçage, appuyer sur le bouton **D** situé au-dessus du WC, en position haute. Le réservoir à matières est situé à l'extérieur du véhicule, au niveau du WC.

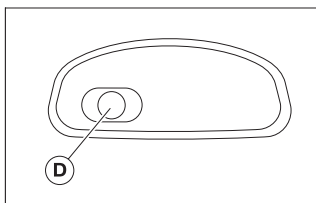
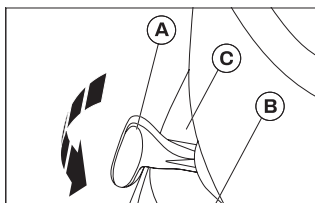
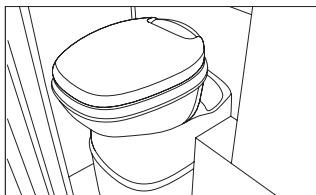
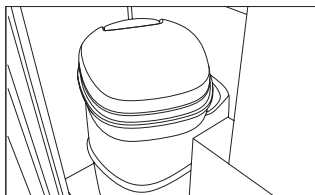
## RINÇAGE

- Pour le rinçage, actionner le levier **A** pour ouvrir le volet d'évacuation.
- Maintenir le bouton de rinçage **B** enfoncé aussi longtemps que nécessaire.
- Pour fermer le volet d'évacuation, actionner à nouveau le levier **A**.



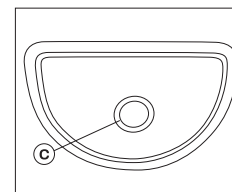
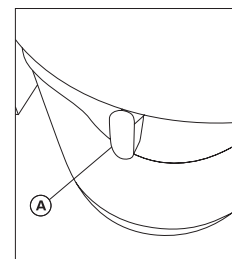
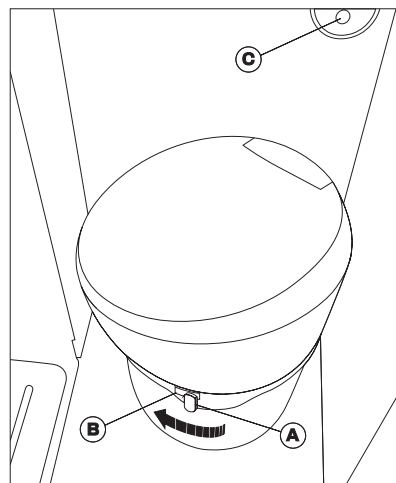
## RÉSERVOIR WC

- Le camping-car est équipé d'un WC à cassette, rincé par l'eau du réservoir des eaux claires. Le WC peut varier selon le modèle de camping-car.
- L'ouverture et l'évacuation de l'eau sont actionnées par le levier **A** situé sur le WC. Pour le rinçage, appuyer sur le bouton **C** situé au-dessus du WC, en position haute. Le réservoir à matières est situé à l'extérieur du véhicule, au niveau du WC.



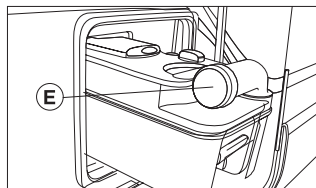
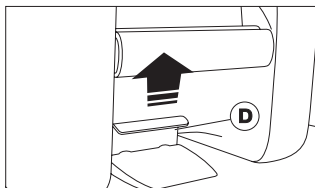
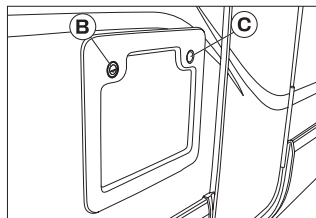
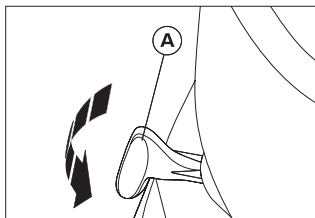
## RINÇAGE

- Pour le rinçage, déplacer le levier **A** sur la position **B** pour ouvrir le volet d'évacuation.
- Maintenir le bouton de rinçage **C** enfoncé aussi longtemps que nécessaire.
- Pour fermer le volet d'évacuation, déplacer le levier en position **A**.



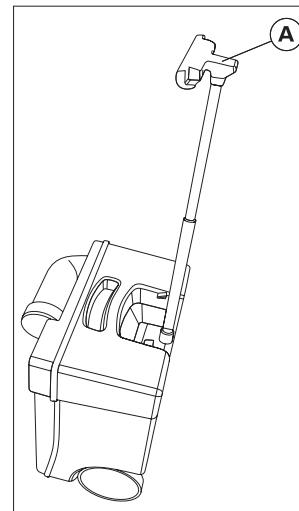
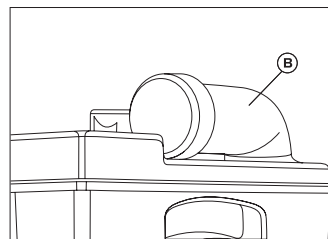
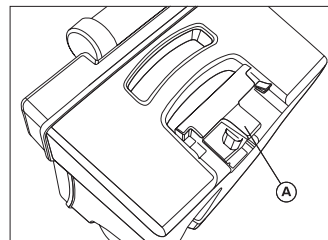
## VIDANGE DU RÉSERVOIR

- Suivant le modèle du camping-car, la trappe d'accès au réservoir du WC peut se trouver sur le côté droit ou gauche.
- Le réservoir doit être vidé dès que le témoin rouge (LED) s'allume sur le panneau de commande des toilettes ou sur le WC.
- S'assurer que la trappe d'évacuation du WC est fermée. Le levier **A** doit être en position centrale.
- Ouvrir la serrure **B** avec la clé. Retirer la clé.
- Appuyer sur le bouton **C** et ouvrir la trappe.
- Exercer une légère pression vers le haut sur la poignée **D** et retirer le réservoir.
- Boucher la soupape de vidange avec le bouchon **E** fourni avec le véhicule.



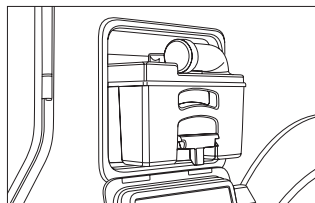
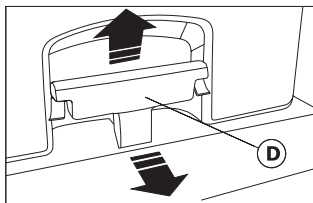
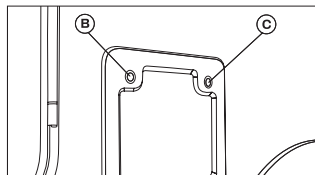
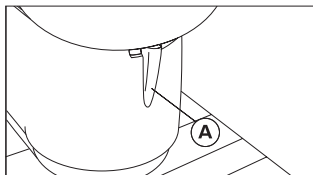
## PROCÉDURE DE TRANSPORT DU RÉSERVOIR DU WC

- Retirer et soulever le réservoir à l'aide de la poignée **A** après l'avoir déverrouillé de sa position ; le transporter à l'aide de la poignée située sur le réservoir jusqu'à la station de vidange autorisée.
- Remettre la poignée dans son logement ; tourner le manchon **B** ; enlever le bouchon doseur et verser dans le réservoir le liquide spécifique pour WC. Ajouter 2 litres d'eau. Saisir le réservoir de façon à ce que le bouton d'aération puisse être maintenu enfoncé durant la vidange.



## VIDANGE DU RÉSERVOIR

- Suivant le modèle du camping-car, la trappe d'accès au réservoir du WC peut se trouver sur le côté droit ou gauche.
- La capacité du réservoir est de 18 litres environ. Il doit être vidé dès que le témoin rouge (LED) s'allume sur le panneau de commande des toilettes ou sur le WC.
- S'assurer que la trappe d'évacuation du WC est fermée. Le levier **A** doit être en position centrale.
- Ouvrir la serrure **B** avec la clé. Retirer la clé.
- Appuyer sur le bouton **C** et ouvrir la trappe.
- Exercer une légère pression vers le haut sur la poignée **D** et retirer le réservoir.
- Boucher la soupape de vidange avec le bouchon fourni avec le véhicule.



### ATTENTION

Pour augmenter la charge utile, pendant la marche le niveau d'eau dans le réservoir des eaux claires doit être de 20 litres.



### ENVIRONNEMENT

Vider le réservoir dans les aires équipées à cet effet (Camper Service) ou dans les stations de vidange des terrains de camping. Il est interdit de vider le réservoir directement dans les WC des terrains de camping.



### AVERTISSEMENT

Ne pas forcer la mise en place du réservoir dans son compartiment. Risque de graves dommages. En cas de difficultés, vérifier le positionnement correct de la soupape de vidange.



### AVERTISSEMENT

Ne jamais ajouter du liquide pour WC à travers la soupape de vidange : risque d'endommager le joint à lèvres du réservoir de vidange. N'ajouter les liquides qu'à travers le manchon de vidange.



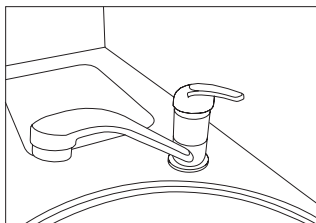
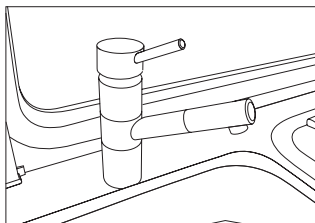
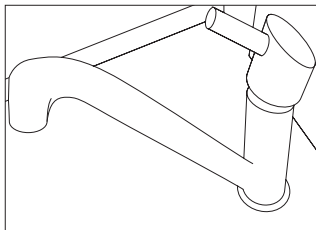
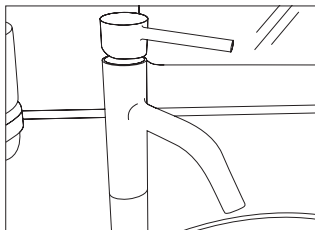
### AVERTISSEMENT

Lubrifier, au moins une fois par an, le joint à lèvres en utilisant les produits prévus à cet effet. Laver et désinfecter le réservoir avec l'eau et les produits désinfectants.

## ROBINETTERIE ET TUYAUTERIE EN GÉNÉRAL

Les illustrations des robinets ne sont fournies qu'à titre indicatif ; leur forme et leur emplacement peuvent varier selon le modèle.

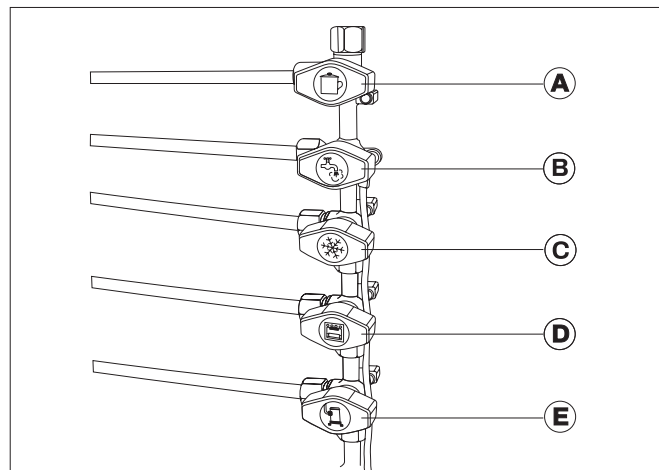
- Les conduites de l'installation d'eau raccordent tous les services. Elles sont fabriquées en matériau atoxique, pour usage alimentaire. Le circuit comprend une ligne pour l'eau froide (tuyau BLEU) et une ligne pour l'eau chaude (tuyau ROUGE).
- Pour le fonctionnement, l'entretien et le nettoyage de la robinetterie, procéder comme pour celle de la maison.



## CENTRALE DE DISTRIBUTION DU GAZ

Selon le modèle, le camping-car est équipé d'un plan de cuisson, d'un four, d'un réfrigérateur, d'un appareil de chauffage et d'un boiler. Avant de mettre en marche un appareil fonctionnant au gaz, ouvrir le robinet principal d'arrêt de la bouteille de gaz et le robinet d'arrêt du gaz correspondant.

- A** - Robinet du plan de cuisson
- B** - Robinet du boiler
- C** - Robinet du réfrigérateur
- D** - Robinet du four
- E** - Robinet de l'appareil de chauffage







### AVERTISSEMENT

La centrale du gaz varie selon l'aménagement du camping-car.



### ATTENTION

Lors de la première utilisation d'un appareil fonctionnant au gaz, lire attentivement la notice d'instructions livrée par le fabricant de l'appareil.

## INSTALLATION DE CHAUFFAGE

Chaque camping-car est équipé d'une installation pour la distribution d'air chaud à l'intérieur.

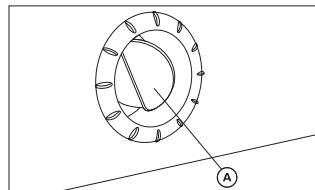
*Pour des informations sur les différents types de dispositifs, consulter les codes QR/liens suivants [www.luanocamp.it/chauffage](http://www.luanocamp.it/chauffage)*



## CHAUFFER CORRECTEMENT

Le camping-car est équipé de plusieurs bouches à air. Des tuyaux amènent l'air chaud aux bouches à air. Orienter les bouches à l'aide du volet **A**, de manière à ce que l'air chaud sorte dans la direction souhaitée. Le débit d'air peut varier en fonction de l'ouverture des bouches. Si la bouche est entièrement ouverte, le débit d'air est maximum, si les bouches sont partiellement ouvertes, le débit d'air chaud sera réduit. Lorsque toutes les bouches à air

sont ouvertes, le débit d'air chaud de chacune est limité. Le débit d'air chaud peut varier en fonction des bouches à air ouvertes.



### ATTENTION

Une fois par an, faire contrôler dans un atelier agréé LUANO CAMP les échappements de tous les appareils fonctionnant au gaz. En particulier, l'échappement du chauffage doit être en parfait état de fonctionnement et exempt d'obstructions et de ruptures. Veiller à ne pas écraser, perforer, déchirer ou déboîter le tuyau d'échappement du chauffage afin d'éviter tout risque de fuites de monoxyde de carbone.



### ATTENTION

L'échangeur de chaleur de l'appareil de chauffage doit être remplacé 10 ans après sa mise en marche. Son remplacement doit être effectué auprès du producteur de l'appareil de chauffage ou dans un atelier agréé LUANO CAMP.



### AVERTISSEMENT

Ne pas obstruer les grilles d'aération du camping-car.

## HOTTE ASPIRANTE CUISINE

La hotte aspirante de la cuisine sert à évacuer les vapeurs, les fumées et les mauvaises odeurs qui se dégagent pendant la cuisson. Pour sa mise en marche, appuyer sur le bouton prévu à cet effet. Il est conseillé de limiter l'utilisation de la hotte aspirante afin d'éviter une consommation excessive.



### ATTENTION

- Avant de mettre le plan de cuisson en marche, aérer convenablement la cellule en ouvrant les baies et les lanterneaux.
- Ne jamais utiliser le réchaud à gaz ou le four comme chauffage.



### ATTENTION

Lorsque le réchaud est allumé, ne pas approcher de ce dernier des objets inflammables.



### AVERTISSEMENT

Ne pas utiliser le couvercle du réchaud comme plan d'appui.

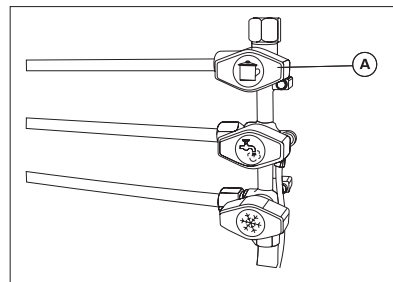


### AVERTISSEMENT

En roulant, abaisser le couvercle du réchaud.

## PLAN DE CUISSON

- Pour allumer le réchaud, ouvrir le robinet d'arrêt de la bouteille de gaz **A** et le robinet d'arrêt du gaz de la « zone de cuisson ».



### AVERTISSEMENT

Ne pas fermer le couvercle en verre du réchaud lorsque ce dernier est encore chaud.



### AVERTISSEMENT

À proximité du plan de cuisson se trouve un « pare-feu » qui peut être retiré pour être lavé. Il est nécessaire que cette protection soit mise en place pendant le fonctionnement du réchaud.

Pour des informations sur les différents types d'électroménagers, consulter les codes QR/liens suivants [www.luanocamp.it/plan-cuisson](http://www.luanocamp.it/plan-cuisson)



## RÉFRIGÉRATEUR

- Il est recommandé de nettoyer soigneusement l'intérieur du réfrigérateur avant de l'utiliser.
- Pour mettre le réfrigérateur en marche, appuyer pendant 1 seconde sur l'interrupteur on/off.

Pour des informations sur les différents types d'électroménagers, consulter les codes QR/liens suivants [www.luanocamp.it/refrigerateur](http://www.luanocamp.it/refrigerateur)



### **AVERTISSEMENT**

Lire attentivement le Manuel d'utilisation et d'entretien du composant.

# ENTRETIEN

## ENTRETIEN PROGRAMMÉ

### NETTOYAGE EXTÉRIEUR

Le camping-car est fabriqué avec des matériaux particulièrement résistants aux événements et agents atmosphériques. Laver périodiquement le camping-car avec un système descendant, c'est-à-dire avec un jet d'eau de haut en bas. Utiliser des produits détergents neutres et non agressifs. Ne pas employer des brosses dures et sécher les surfaces avec une peau de chamois. Choisir avec soin les produits pour le nettoyage des parties en plastique, tels que les pare-chocs et les jupes latérales. Ne pas utiliser des produits à base d'alcool ou de solvant. Pour les conseils sur les produits les plus appropriés, s'adresser aux ateliers agréés LUANO CAMP.

### NETTOYAGE INTÉRIEUR

Pour maintenir l'intérieur du camping-car toujours comme neuf, il est essentiel de procéder à un nettoyage soigné et régulier. Voici quelques conseils pour le nettoyage des différents éléments :

#### MOBILIER

Le nettoyage intérieur et extérieur des surfaces des meubles, des poignées des meubles et des différentes parties en plastique doit être effectué avec un chiffon doux humide et du savon neutre.

### HOUSSES DES COUSSINS, RIDEAUX ET TISSUS

Afin d'éviter tout rétrécissement et toute décoloration des tissus, utiliser le nettoyage à sec. Ne pas laver les coussins.

### ÉVIER ET RÉCHAUD

Ne pas laver l'évier et le réchaud à gaz avec des produits abrasifs. Utiliser de l'eau et un détergent en crème approprié. Nettoyer le réchaud à gaz avec une éponge humide. Veiller à éviter toute pénétration d'eau dans les ouvertures du réchaud à gaz. L'eau pourrait l'endommager.

### BAIES, STORES OCCULTANTS ET MOUSTIQUAIRES

Prêter attention au nettoyage des baies en verre acrylique. Elles doivent être traitées avec grand soin. Brosser les moustiquaires et les stores occultants à enroulement avec une brosse souple. Pour les stores occultants proches du réchaud à gaz, en cas de salissure « grasse », utiliser de l'eau savonneuse à 30°.

### CABINET DE TOILETTE

Pour le nettoyage du cabinet de toilette, utiliser uniquement une solution d'eau savonneuse. Ne pas utiliser des produits à base d'alcool.

### PLANCHER

Utiliser une solution d'eau tiède et de savon neutre. Frotter avec une éponge souple et non abrasive ; rincer à l'eau tiède.

### RÉSERVOIR DES EAUX NOIRES

Après l'utilisation du camping-car, il est conseillé de nettoyer le réservoir des eaux noires avec du détergent et de le rincer à grande eau.



### ATTENTION

- Ne pas laver le camping-car en utilisant des substances ou des éponges abrasives, car elles peuvent aggraver et rayer les surfaces polies.
- Pour mieux protéger la peinture, éviter de laver le camping-car après un long stationnement au soleil.
- Pour le lavage du camping-car, ne pas utiliser des nettoyeurs à haute pression ou à haute température.
- Ne pas diriger le jet d'eau vers les grilles d'aération du réfrigérateur et les bouches à air du toit.
- Ne pas utiliser de l'alcool ou des solvants pour nettoyer les applications sur la carrosserie.
- Si la surface du camping-car présente des zones dépolies, traiter la surface concernée avec un bon produit de polissage non abrasif pour carrosserie.



### AVERTISSEMENT

- Ne pas frotter la surface des vitres acryliques lorsqu'elle est sèche. La poussière pourrait la rayer.
- Nettoyer les vitres acryliques avec de l'eau tiède, un détergent neutre et un chiffon doux.
- Ne pas utiliser des détergents pour vitres contenant de l'alcool ou des additifs chimiques qui endommageraient irrémédiablement la surface des vitres acryliques.
- Traiter les joints en caoutchouc des baies avec de la glycérine.



### ATTENTION

Pour des raisons de sécurité, les pièces de rechange d'un appareil doivent être conformes aux spécifications du producteur et doivent être installées par ce

dernier ou par son mandataire.

## RÉSERVOIR DES EAUX CLAIRES

Au moins une fois par mois, procéder au nettoyage complet du réservoir des eaux claires et des conduites. Utiliser des désinfectants achetés en pharmacie. Ne pas utiliser l'eau du réservoir des eaux claires comme eau potable. Pour le nettoyage du réservoir, utiliser le goulot **A** placé sur la partie haute du réservoir. Pour nettoyer, dévisser le bouchon. Pour vider le réservoir, ouvrir le goulot **A**, introduire la main dans le réservoir, saisir et tourner le bouchon en « T » (Fig. 2) vers le haut de 90° (Fig. 3), tirer et retirer le bouchon (voir Fig. 4). Une fois le réservoir vidé, remettre le bouchon.

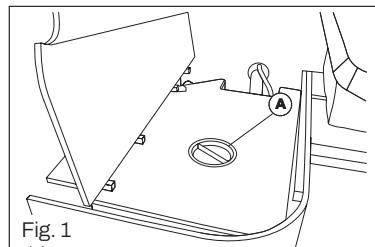


Fig. 1

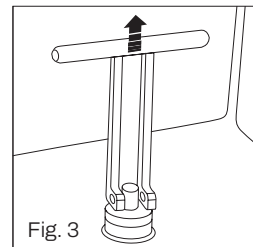


Fig. 3

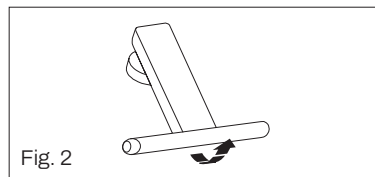


Fig. 2

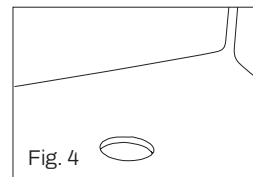


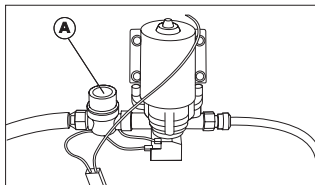
Fig. 4

## INSTALLATION D'EAU

### NETTOYAGE DU FILTRE DE LA POMPE À EAU (INTERNE)

Nettoyer régulièrement le filtre extérieur ou lorsque le débit d'eau qui s'écoule des robinets est réduit et ce même lorsqu'il y a encore de l'eau dans le réservoir et que la pompe fonctionne. Nettoyer en premier les filtres des robinets et ensuite le filtre de la pompe, si nécessaire.

- Sur le tableau de commande de la centrale électronique, désactiver l'interrupteur de la pompe à eau.
- Vider le réservoir d'eau et toutes les conduites de l'installation d'eau.
- Dévisser le raccord en plastique qui relie le filtre au tuyau d'évacuation.
- Dévisser le couvercle **A** du filtre et retirer le filtre.
- Nettoyer le filtre avec de l'eau et une éponge.



Pour des informations sur les différents types, consulter les codes QR/liens suivants [www.luanocamp.it/pompe-eau](http://www.luanocamp.it/pompe-eau)



#### AVERTISSEMENT

Faire contrôler dans un atelier agréé LUANO CAMP le serrage des colliers des tuyaux au niveau de la pompe, des robinets, du boiler, des évacuations de l'évier, du lavabo, etc., notamment ceux des tuyaux de l'eau chaude



#### AVERTISSEMENT

Le nettoyage du filtre interne doit être effectué dans un atelier agréé LUANO CAMP.

## PÉRIODE D'IMMOBILISATION

### COURTE IMMOBILISATION

Si le camping-car doit rester immobilisé pour une courte période, des interventions sont nécessaires :

### VÉHICULE

- Remplir le réservoir de carburant de gazole pour l'hiver, afin d'éviter toute formation de condensation pouvant produire de la corrosion et endommager l'installation d'alimentation.
- S'il n'est pas possible de soulever légèrement le camping-car au moyen de vérins pour décharger le poids des pneus, déplacer le véhicule toutes les 3-4 semaines pour éviter que les pneus ne se déforment.
- Protéger les pneus du rayonnement solaire direct pour éviter la formation de fissures.
- Vérifier que la circulation d'air dans le dessous de caisse et le plancher est suffisante.

## HABITACLE

- Nettoyer le réfrigérateur. Laisser la porte du réfrigérateur et du compartiment congélateur entrebâillée.
- Couvrir d'une housse transpirante les coussins des dînettes et des sièges.

## INSTALLATION DE GAZ

- Fermer le robinet principal d'arrêt du gaz.
- Fermer tous les robinets d'arrêt du gaz.
- Enlever les bouteilles de gaz même si elles sont vides.

## INSTALLATION ÉLECTRIQUE

- Charger entièrement la batterie de l'habitacle et la batterie du véhicule.
- Désactiver l'interrupteur coupe-batterie.

## INSTALLATION D'EAU

- Vider entièrement l'installation d'eau. Laisser l'eau s'écouler des conduites. Laisser les robinets de l'eau ouverts. Laisser tous les robinets de vidange ouverts.



### AVERTISSEMENT

Avant toute période d'immobilisation, recharger la batterie pendant au moins 20 heures.

## HIVERNAGE

L'hivernage requiert des interventions supplémentaires :

## VÉHICULE

- Remplir le réservoir de carburant de gazole pour l'hiver, afin d'éviter toute formation de condensation pouvant produire de la corrosion et endommager l'installation d'alimentation.

## CAMPING-CAR

- Laisser les bouches d'aération forcée ouvertes.
- Nettoyer et graisser toutes les charnières des portes et des trappes.
- Appliquer du talc ou de la silicone en spray sur tous les joints.

## HABITACLE

- Enlever les coussins et les dossiers des dînettes et les ranger dans un endroit sec.
- Aérer l'intérieur de l'habitacle toutes les 2/3 semaines.
- Vider tous les placards, les étagères, ouvrir toutes les portes et les tiroirs.
- Nettoyer soigneusement les intérieurs.

## INSTALLATION ÉLECTRIQUE

- Démontez la batterie de l'habitacle et la ranger dans un endroit à l'abri du gel.

## INSTALLATION D'EAU

- Nettoyer l'installation d'eau avec des produits appropriés.



### AVERTISSEMENT

L'utilisation de bâches ou de protections en nylon peut entraîner la formation de condensation, provoquant des taches et des auréoles sur la surface du camping-car.

## OPTIONS

### PLANCHER CHAUFFANT

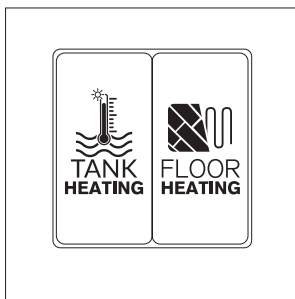
Le chauffage par le sol est mis en marche et arrêté par l'interrupteur normalement situé près de la cuisine.

Le circuit est branché sur la ligne 230 V et protégé par un disjoncteur. Le chauffage se fait au moyen des éléments chauffants qui se trouvent à l'intérieur du plancher.

### RÉSERVOIR CHAUFFANT

Le réservoir chauffant empêche les eaux grises de geler. L'interrupteur d'alimentation est généralement situé près de la cuisine.

Il fonctionne en 12 V et, lorsqu'il est allumé, active une résistance à l'intérieur du réservoir si la température descend en dessous de 3°C.



## GARANTIE

Le « certificat de garantie », sur lequel figurent toutes les prestations et les conditions réservées au client, est remis par le concessionnaire au client au moment de la vente. Cette documentation indique :

- le modèle (nom commercial)
- le numéro de châssis du porteur
- la date d'immatriculation

Mentionner toutes ces données en cas de contact avec notre service après-vente.

Le certificat de garantie du porteur sera remis au client par le concessionnaire au moment de la vente. Cette procédure reste valable jusqu'aux nouvelles dispositions des constructeurs du porteur.

Concernant le châssis du porteur sur lequel est monté le camping-car, prière de prendre connaissance du certificat de garantie du fabricant du porteur et du Manuel d'utilisation et d'entretien du producteur lui-même et d'en respecter les prescriptions.

Tout dommage provoqué par un usage impropre du composant n'est pas couvert par la garantie.

La garantie ne couvre pas les modifications, les altérations des appareils ou des installations, ni l'utilisation de pièces de rechange non d'origine.

Les accessoires non d'origine installés ne relèvent pas de la responsabilité de LUANO CAMP.



# ÍNDICE

245 INTRODUCCIÓN

249 NORMAS DE SEGURIDAD

253 ANTES DE COMENZAR EL VIAJE

257 DURANTE LA MARCHA

260 DURANTE EL ESTACIONAMIENTO

263 VIVIR EN LA AUTOCARAVANA

298 MANTENIMIENTO

302 EQUIPAMIENTOS OPCIONALES

302 GARANTÍA

Estimado cliente:

En primer lugar, le agradecemos por haber elegido una autocaravana fabricada por LUANO CAMP SRL.

Para que pueda disfrutar totalmente de esta compra, es necesario que cumpla con todas las instrucciones y advertencias aquí expuestas.

Le informamos, de hecho, que para el uso y mantenimiento de la autocaravana es imprescindible que lea con atención este manual y que lo guarde en todo momento en el interior de la autocaravana, ya que contiene información importante y esencial para la seguridad del vehículo, de las personas y del medio ambiente.

Las indicaciones contenidas en las diferentes secciones del manual también se refieren a los componentes y a cualquier accesorio opcional que pueda ser instalado.

Por lo tanto, este manual debe consultarse necesariamente con antelación para el uso correcto y el mantenimiento adecuado de la autocaravana.

LUANO CAMP SRL no se hace responsable de los daños/mal funcionamiento que puedan derivarse del incumplimiento de las prescripciones de este manual, cuyo contenido ha sido cuidadosamente estudiado para permitir un uso satisfactorio y seguro. La información, las ilustraciones, etc. que figuran a continuación se basan en los datos disponibles en el momento de la impresión y tienen carácter indicativo.

LUANO CAMP SRL se reserva el derecho de aportar a los vehículos las modificaciones que considere oportunas sin necesidad de previo aviso.

# INTRODUCCIÓN

## Lea con atención las instrucciones antes de utilizar la autocaravana por primera vez

A los símbolos que aparecen en este manual se le ha asignado el significado siguiente. Es necesario prestar la máxima atención a las partes marcadas con los símbolos indicados a continuación y al significado correspondiente.



### **ATENCIÓN**

La inobservancia de este símbolo puede poner en peligro a las personas



### **ADVERTENCIA**

La inobservancia de este símbolo puede dañar el vehículo, incluso en el interior



### **CONSEJOS**

Este símbolo indica posibles sugerencias



### **MEDIO AMBIENTE**

Este símbolo hace referencia al comportamiento respetuoso con el medio ambiente

## DATOS DE IDENTIFICACIÓN DEL VEHÍCULO

### NÚMERO DE IDENTIFICACIÓN DEL CHASIS

- Para la ubicación de la placa de identificación del chasis, consulte el manual de Uso y Mantenimiento del fabricante entregado con la autocaravana.
- El número de chasis figura en el permiso de circulación.

### NÚMERO DE IDENTIFICACIÓN DE LA CÉLULA HABITABLE

Los datos de identificación de la célula habitable se indican en la placa sinóptica LUANO CAMP situada en la parte externa del asiento del pasajero (Fig. 1). El propietario de la autocaravana deberá especificarlos cada vez que tenga que comunicar con LUANO CAMP.

En la placa se recogen los datos de identificación (Fig. 2).

**A** Número de homologación

**B** Número de identificación modelo

**C** Número de identificación fabricante

**D** Peso máximo autorizado del vehículo a plena carga

**E** Peso máximo autorizado del vehículo a plena carga con remolque

**F** Peso máximo autorizado en el eje delantero

**G** Peso máximo autorizado en el eje trasero

**H** Número de identificación del chasis

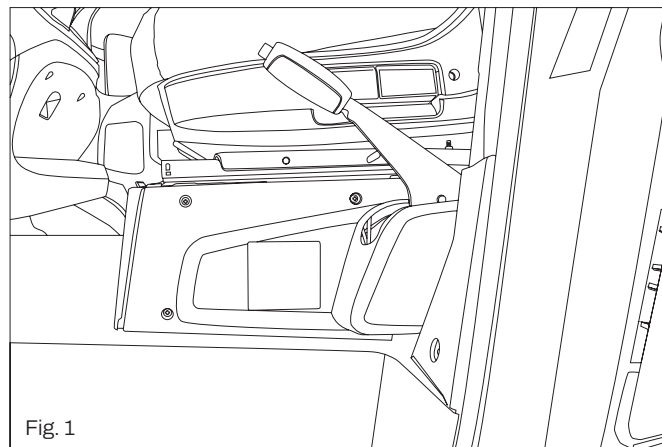


Fig. 1

	LUANO CAMP S.r.l.	
<b>A</b>	e49*2007/46* 1234*00	
	FASE 2	
<b>H</b>	*VF1VA000000000000*	
	<b>D</b> Kg	3500
	<b>E</b> Kg	5500
	<b>F</b> 1 Kg	1850
	<b>G</b> 2 Kg	2100
	TIPO FASE 2	
<b>B</b>	AGRL9F3	
	CODICE LUANO	
<b>C</b>	*ZB5L91XYEOAG00000*	

Fig. 2

## DESCRIPCIÓN MASA DEL VEHÍCULO

### MASA MÁXIMA TÉCNICAMENTE ADMITIDA:

masa máxima del vehículo autorizada por el fabricante a plena carga (ver la página 6 punto D); esa masa no debe superarse nunca.

### MASA EN VACÍO:

masa del vehículo BASE sin líquidos ni conductor.

### MASA EN ORDEN DE MARCHA:

masa del vehículo BASE en vacío con conductor (75 kg), 100% de la capacidad del depósito de combustible, 90% del depósito de aguas blancas (llenado con 20 litros durante el viaje) y una bombona de gas para uso doméstico (15 kg). Se calcula de acuerdo con la directiva 2007/46/CE, que prevé una tolerancia del +/- 5%.

### CARGA ÚTIL:

se obtiene de la diferencia entre la masa máxima técnicamente admitida y la masa en orden de marcha. Es la carga máxima utilizable para: los elementos con fines habitacionales, los pasajeros que se transportan definidos por el fabricante (menos el conductor que ha sido ya incluido en la masa en orden de marcha) y las pertenencias de todos.



### ADVERTENCIA

El peso de los accesorios que no son de serie no está incluido en la masa en orden de marcha.

Todo lo que no está incluido en la versión BASE del vehículo, tanto la célula como el chasis, comporta un aumento de peso en orden de marcha con la consiguiente reducción de la carga útil por una cantidad equivalente a su peso.



### ADVERTENCIA

Cerciórese de que ha evaluado correctamente la masa de los elementos que quiere transportar en la autocaravana. Ejemplo:

- Carritos, equipamientos opcionales, equipamientos esenciales para fines habitacionales.
- Pertenencias, ropa, provisiones, animales domésticos.
- Bicicletas, planchas de vela, equipamientos deportivos, etc.

## NOTAS GENERALES

La autocaravana ha sido construida según el estándar técnico y con arreglo a las normas vigentes en materia de seguridad. Si no se cumplen las instrucciones de seguridad descritas a continuación en el manual de Uso y Mantenimiento podrían ocasionarse daños peligrosos a los ocupantes de la autocaravana o al vehículo mismo.

- Utilice la autocaravana sólo en condiciones técnicas perfectas.
- El mantenimiento periódico y cuidadoso del vehículo contribuirá a mantenerlo eficiente; la red de talleres de LUANO CAMP está disponible para proporcionar cualquier asistencia.
- Haga controlar periódicamente el vehículo y repare las posibles averías que podrían perjudicar la seguridad de las personas o de la autocaravana, acudiendo a los talleres autorizados.
- Cualquier modificación a la autocaravana debe llevarse a cabo solo después de la aprobación escrita de LUANO CAMP.
- La autocaravana está destinada al transporte de personas. Cargue la autocaravana con accesorios y equipaje sin rebasar la carga máxima autorizada.

# NORMAS DE SEGURIDAD

## PROTECCIÓN ANTIINCENDIOS

### CÓMO EVITAR LOS PELIGROS DE INCENDIO



#### ATENCIÓN

- No deje nunca a niños solos dentro de la autocaravana.
- No deje materiales inflamables cerca de los fuegos y de la calefacción.
- No utilice nunca hornillos y estufas portátiles dentro de la autocaravana.



#### ATENCIÓN

- No ponga objetos realizados con material inflamable en contacto con plafones o fuentes de calor.
- Para modificaciones o reparaciones en la instalación de gas o la instalación eléctrica, contacte siempre con los talleres autorizados LUANO CAMP.



#### ATENCIÓN

- NO permita que los sistemas y aparatos eléctricos o GPL se modifiquen, excepto por personas cualificadas. Es necesario prestar atención a cualquier equipo o aparato adicional instalado de conformidad con las instrucciones del productor del aparato/aparatos (por ejemplo: aire acondicionado, plato vía satélite, porta bicicleta, celdas de combustible)

## OPERACIONES ANTIINCENDIOS



#### ATENCIÓN

- Haga salir a todos los ocupantes.
- Cierre la válvula principal de cierre del gas.
- Corte la alimentación eléctrica.
- Llame a los bomberos.
- Trate de apagar el fuego, si no expone a peligro su seguridad personal.

## INFORMACIÓN GENERAL

Para no perjudicar su seguridad es necesario garantizar la ventilación natural en el interior del vehículo; por lo tanto, no se deberá obstruir el paso del aire de las tomas de aire, de las boquillas de ventilación y de las claraboyas. No deberá considerarse un defecto el paso de aire a través de estos componentes.

- Toda la información y las fotografías contenidas en este manual tienen valor puramente indicativo y no constituyen especificaciones contractuales.
- LUANO CAMP se reserva el derecho de aportar a sus vehículos, en cualquier momento y sin tener que dar comunicación oficial, las modificaciones técnicas y de configuración que considere oportunas y, de cualquier manera, variar sus dotaciones.
- Teniendo en cuenta lo que antecede, toda la información relativa a las especificaciones y a las dotaciones de cada autocaravana se deberá solicitar antes de efectuar la compra al concesionario quien, como único referente, confirmará o corregirá los datos publicados, actualizando el cliente sobre las caracte-

terísticas y las dotaciones efectivas del vehículo que el cliente desea y que serán indicadas en el contrato.

- LUANO CAMP declina toda responsabilidad por modificaciones, incluidas partes adicionales y/o transformaciones realizadas posteriormente a la impresión de este documento y/o a la entrega del vehículo.
- El peso adicional de cada accesorio opcional aumenta proporcionalmente el peso vacío del vehículo, reduciendo de este modo la posibilidad de carga útil. Sin embargo, le recomendamos que, por motivos de seguridad, no rebase la masa total declarada por el fabricante.



#### **ADVERTENCIA**

Consulte el manual del vehículo de base para las cuestiones relacionadas con el chasis y la circulación por carretera.

## **EN CASO DE INCENDIO**

### **SALIDAS DE SEGURIDAD**

Cerciórese de conocer perfectamente la ubicación y el funcionamiento de las salidas de seguridad. Dejes libres los espacios destinados a la evacuación.



#### **ATENCIÓN**

- El uso de los fuegos de cocina o de otros equipos supone el consumo de oxígeno; durante el uso de la cocina deje un poco abierta la ventana o, en su caso, las claraboyas para asegurar un continuo recambio de aire en el interior de la autocaravana. No obstruya nunca, ni siquiera en invierno, las rejillas de ventilación forzada. Mantenga libre de nieve y hojas las rejillas de ventilación forzada.

- Los cables de la instalación eléctrica y las tuberías del gas pasan por el interior del piso, del techo y de los laterales de la autocaravana. No realice orificios: peligro de explosión y de corto circuito de la instalación eléctrica.
- Lea con atención los manuales de Uso y Mantenimiento de todos los equipos montados en su autocaravana.
- Durante la parada, en cualquier situación, ponga siempre la primera marcha y tire del freno de mano.
- Cuando salga de la autocaravana, cierre siempre las puertas externas, las puertas delanteras y las ventanas.
- No ponga objetos realizados con material inflamable en contacto con plafones o fuentes de calor.

## **SEGURIDAD VIAL**



#### **ATENCIÓN**

- Antes de salir de viaje, controle la eficiencia del sistema de frenado y de los dispositivos de iluminación de la autocaravana.
- Si la versión de su autocaravana incluye la cama basculante, antes de salir, cerciórese de que la misma esté bloqueada.
- Antes de salir de viaje, controle que los asientos giratorios de la cabina estén bloqueados.
- Antes de salir de viaje, cerciórese de que la abrazadera de sujeción del televisor esté bloqueada.
- Durante la marcha todos los ocupantes de la autocaravana deberán quedarse sentados en su asiento; fije los sillines para los niños en los asientos utilizando los cinturones de seguridad con enganches de tres puntos de anclaje.
- Antes de salir reparta la carga de modo uniforme.



- Antes de salir cierre todas las puertas, las ventanas y las puertas laterales. Accione el bloqueo de seguridad de los cajones (en su caso).
- Antes de salir cierre con las cerraduras todas las puertas laterales externas.
- Le aconsejamos que compruebe las condiciones de los neumáticos después de los primeros 1000 km y periódicamente.

## REMOLQUE



### ATENCIÓN

- Preste mucha atención y no se detenga entre el remolque y la autocaravana durante las operaciones de enganche y desenganche del remolque.

## INSTALACIÓN DE GAS



### ATENCIÓN

- Antes de salir con la autocaravana, cierre todos los grifos de cierre del gas y la válvula principal.
- Para reparaciones o controles de mantenimiento acuda siempre a los talleres autorizados.
- Controle el regulador de la presión del gas y los tubos del gas. Sustituya dentro de 10 años el regulador del gas y compruebe periódicamente el tubo del gas en el racor con la bombona.
- Antes de poner en funcionamiento el hornillo de gas, abra una ventana o una claraboya.
- No utilice el hornillo de gas como calefacción.
- No obstruya las rejillas de ventilación del comparti-

mento de alojamiento de las bombonas situado en el exterior de la autocaravana.

- No utilice el compartimento de alojamiento de las bombonas como arcón.
- Es indispensable poder acceder libremente a la válvula principal de cierre de la bombona.

## BOMBONAS DE GAS



### ATENCIÓN

- Transporte las bombonas de gas dentro del compartimento de alojamiento de las bombonas.
- Fije las bombonas del gas en posición vertical con los retenes específicos.
- Cuando las bombonas de gas no están acopladas al tubo del gas tienen que estar cerradas con el capuchón de protección.
- Antes de quitar el tubo del gas o el regulador, cierre la válvula principal de cierre del gas.
- Utilice reguladores de gas adecuados para soportar los esfuerzos y solicitaciones a los cuales están sometidos a bordo de una autocaravana.
- Utilice exclusivamente bombonas del gas dotadas de válvula antirretorno.
- Es indispensable poder acceder libremente a la válvula principal de cierre de la bombona.



### ATENCIÓN

- Las intervenciones en la instalación eléctrica deberán ser realizadas exclusivamente por talleres autorizados LUANO CAMP.

- Antes de intervenir en la instalación eléctrica, desconecte las baterías y desenchufe el cable de alimentación de la red eléctrica.
- Sustituya los fusibles averiados por otros fusibles de la misma potencia y color; no intente reparar los fusibles.



### ATENCIÓN

- El propano y el butano están almacenados en las bombonas como líquidos bajo presión. Cuando la presión se libera, es decir cuando la válvula de las bombonas se abre, el líquido hierve y se transforma en gas. Ambos gases son más pesados que el aire y cada fuga de gas tiende a estabilizarse a bajo nivel; además, tienen un olor fuerte y desagradable que permite que las fugas se identifiquen fácilmente. El gas es altamente inflamable y una pequeña cantidad en el aire puede convertirse en una mezcla explosiva. Las bombonas deben usarse y conservarse siempre en posición vertical con la válvula hacia arriba.



### ATENCIÓN

- Durante el invierno es buena práctica vaciar el circuito del agua y dejar abiertos los grifos del agua. Deje abierto la válvula de descarga de seguridad y todos los grifos de descarga. De este modo evitará daños al circuito del agua provocados por el hielo.
- El agua que ha quedado dentro del depósito de aguas blancas después de un periodo relativamente breve ya no es potable. Antes de cada uso de la autocaravana es aconsejable enjuagar las tuberías y el depósito de agua con agua potable. Para este fin le recomen-



damos que vacíe siempre el depósito del agua

### ATENCIÓN

- Para evitar accidentes es necesario leer atentamente los siguientes consejos fundamentales antes de utilizar aparatos de gas o cambiar las bombonas de gas:
- Lea siempre y siga las instrucciones para el uso y mantenimiento que proporcionan los productores de equipos de gas. Si se produce una acumulación de hollín en las cacerolas, aparatos que irradian fuego, etc. o cualquier olor, consulte con un instalador competente para realizar el mantenimiento y la regulación de los quemadores de forma correcta.
- No verifique nunca si hay fugas de gas con una llama abierta.
- Cierre siempre la válvula principal de las bombonas cuando no se utiliza la instalación de gas.
- No utilice equipos de gas sin la ventilación adecuada. Todos los equipos de gas necesitan mucho aire fresco para que funcionen correctamente. Los ventiladores fijos o las boquillas de aire no deben bloquearse. Si es posible, apague todos los electrodomésticos antes de acostarse además de la instalación de gas.
- Si un equipo se desconecta para ser reparado o para realizar tareas de mantenimiento, etc., asegúrese de que el conducto de gas esté bloqueado.
- Si los grifos están rígidos en su funcionamiento o parece que sean la fuente de fugas, llame a un instalador competente para verificar. Los grifos del GPL requieren una grasa especial.
- Solicite consejos si tiene dudas.

# ANTES DE COMENZAR EL VIAJE

## CONTROLES ANTES DE COMENZAR EL VIAJE

### MOTOR

Verificare tutti i livelli dei liquidi previsti nel libretto Uso e Manutenzione del veicolo.

### FRENOS

Controle el nivel del líquido de los frenos cumpliendo las indicaciones descritas en el manual de Uso y Mantenimiento del fabricante del chasis.

### NEUMÁTICOS

Antes de empezar el viaje, controle la presión de los neumáticos (la presión se indica en el manual de Uso y Mantenimiento del chasis; tenga en cuenta los valores de presión "a plena carga"). En concreto, si el vehículo está a plena carga, es indispensable efectuar este control porque la presión insuficiente puede ocasionar la explosión del neumático con la consecuente pérdida de control de la autocaravana por parte del conductor. Le aconsejamos que compruebe las condiciones de los neumáticos después de los primeros 1000 km y periódicamente.

### LUCES

Controle que todas las luces exteriores funcionen perfectamente.

### BATERÍAS

Compruebe que las baterías del motor y la auxiliar estén cargadas. Si el panel de control indica una tensión insuficiente, vuelva a cargarlas completamente antes de salir de viaje.

### EQUIPOS MONTADOS

Después de un periodo de inactividad compruebe que el frigorífico, la calefacción, el calentador y la instalación eléctrica funcionen correctamente.

### INSTALACIÓN DE GAS

- Bombonas fijadas en posición vertical en el compartimento específico.
- Cierre las válvulas del gas.
- Cierre los grifos rojos de la centralita de distribución del gas situada en el interior del mueble de cocina.

### CONTROLES EXTERIORES

- Arcones cerrados con cerraduras bloqueadas.
- Cerciórese de que ha enrollado el toldo exterior, si lo hubiera.
- Antes de empezar el viaje, cierre la cúpula de la claraboya y abra la mosquitera y el oscurecedor.
- En los días de sol, cuando la cúpula está cerrada, para dar sombra no cierre completamente el oscurecedor, sino que utilice la mosquitera cerrada por 1/3 y el oscurecedor por los demás 2/3, de lo contrario el calor podría acumularse entre la cúpula y el oscurecedor ocasionando daños a la cúpula y al marco.
- Controle el bloqueo de posible material colocado en el portaequipajes
- Controle que no haya ningún tipo de material debajo del vehi-

culo que pueda impedir el movimiento.

- Cerciórese de que la antena de televisión, si la hubiera, haya sido retirada.
- Desconecte el cable de conexión exterior de la alimentación de 230V.

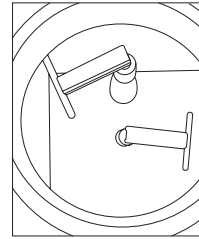
## CONTROLES INTERIORES

- Puerta de entrada bloqueada.
- Cierre la puerta del baño y las puertas de los armarios; bloquee los cajones de la cocina con la ruedecilla oportuna.
- Ventanas y claraboya cerradas y bloqueadas.
- Cama abatible fijada correctamente y bloqueada con los cinturones oportunos.
- Compartimentos portaobjetos sin tapa vaciados.
- Para satisfacer todas las posibles exigencias, cerciórese de poseer a bordo del vehículo un botiquín de primeros auxilios, una caja de herramientas, un triángulo de señalización, un chaleco de seguridad y un extintor.
- Si el vehículo está equipado con dinette doble convertible de 4 a 6 plazas, es obligatorio ponerla en la configuración de 4 plazas.
- Conmute el frigorífico en la posición de alimentación de 12V (si no tiene control electrónico)
- En los días soleados, cuando la cúpula está cerrada, para dar sombra no cierre completamente el oscurecedor, sino que utilice la mosquitera cerrada por 1/3 y el oscurecedor por los demás 2/3, de lo contrario el calor podría acumularse entre la cúpula y el oscurecedor ocasionando daños a la cúpula y al marco.
- Tras haber girado los asientos en el interior del habitáculo, cerciórese de que los mismos estén bloqueados.

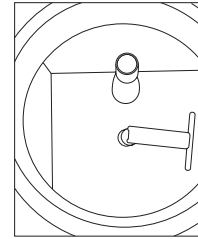
- Todos los objetos pesados y/o voluminosos (por ejemplo, televisores o radios, etc.) deben colocarse en los alojamientos específicos y fijarse firmemente.

Durante la marcha, el depósito de aguas blancos debe llenarse hasta un máximo de 20 litros; por lo tanto es necesario vaciar el depósito antes de salir de viaje.

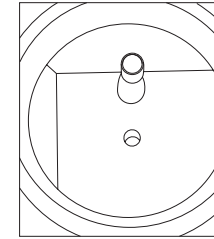
El depósito cuenta con dos sistemas de descarga: el primero, situado a un nivel más alto, permite vaciar el depósito dejando unos 20 l de agua, capacidad máxima permitida durante la marcha; la segunda descarga, situada en el fondo del depósito, permite descargar por completo el depósito.



Situación durante el estacionamiento (capacidad máxima)



Situación durante la marcha (capacidad según la homologación)



Depósito vacío

## CÓMO CARGAR CORRECTAMENTE LA AUTOCARAVANA

- **MASA TOTAL TÉCNICAMENTE ADMITIDA:** masa máxima del vehículo autorizada por el fabricante a plena carga.
- **MASA EN ORDEN DE MARCHA:** incluye el peso del vehículo base, con los depósitos llenos al 90% como mínimo, incluido el peso del conductor (75 kg), el combustible y los líquidos (depósito de aguas blancas lleno hasta 20 l para el viaje) y una bombona de gas para uso doméstico (máx. 15 kg). Se calcula de acuerdo con el reglamento 1230/2012, que prevé una tolerancia del +/- 5%.
- **CARGA ÚTIL:** se obtiene de la diferencia entre la masa total técnicamente admitida y la masa en orden de marcha.
- **MASA TOTAL DEL VEHÍCULO:** masa en orden de marcha que se suma a la carga útil.
- La **MASA TOTAL DEL VEHÍCULO** no debe superar nunca la **MASA TOTAL TÉCNICAMENTE ADMITIDA**.
- Compruebe que el depósito de aguas blancas se ha llenado correctamente, así como la cantidad de gas GPL a bordo para respetar la **MASA TOTAL DEL VEHÍCULO**.



### ATENCIÓN

- Reparta uniformemente la carga en la autocaravana en ambos lados derecho e izquierdo.
- Sujete bien los objetos pesados para que no puedan liberarse, almacenándolos en los arcones oportunos laterales, debajo de la carrocería o en los arcones traseros.
- Almacene los objetos más ligeros en los altillos.
- Si su autocaravana tiene portabicicletas, utilícelo para transportar solamente las bicis.



### ATENCIÓN

Asegúrese de que está habilitado para el transporte del peso de todos los objetos que se desea transportar en la autocaravana.

Por ejemplo: pasajeros, equipos opcionales, equipos esenciales para la casa y pertenencias como prendas, alimentos, mascotas, bicicletas, vela, equipos deportivos, etc.

## CARGA EN EL TECHO



### ATENCIÓN

El techo húmedo o helado puede ser muy peligroso.

- Si su autocaravana está dotada de portaequipajes, reparta de manera uniforme los objetos en el portaequipajes, ate correctamente la carga (no utilice correas elásticas).
- Controle la altura máxima del vehículo tras haber cargado el portaequipajes.

TIPO	CAPACIDAD MÁXIMA
arcón garaje	200 kg (ver etiqueta presente)
capuchina	200 kg (100 kg por cada cama)
cajón	6 Kg
altillo	4 Kg
cama garaje	200 kg (100 kg por cada cama)
cama basculante	250 Kg
litera	100 Kg

## ARCÓN TRASERO Y GARAJE TRASERO

Cuando cargue el “arcón trasero” o el “garaje trasero”, respete las cargas previstas y el peso homologado. Reparta la carga en modo uniforme. La carga en el “arcón trasero” o en el “garaje trasero” reducen la carga útil total del vehículo. No cargue pesos excesivos para no dañar el revestimiento del suelo.

# DURANTE LA MARCHA

## CONDUCIR LA AUTOCARAVANA



### ATENCIÓN

- La base de la autocaravana es un vehículo comercial, por lo cual deberá adaptar la conducción.
- Durante el viaje, no desabrochase nunca los cinturones de seguridad.
- Durante el viaje, bajo ningún concepto los ocupantes deben moverse de su asiento.
- Evitar las frenadas bruscas.



### ATENCIÓN

- Durante la marcha es obligatorio que los pasajeros se queden sentados en sus plazas homologadas y que los cinturones de seguridad a favor de marcha y contramarcha de dotación estén abrochados. El número total de plazas homologadas se indica en el Permiso de circulación; dentro de la célula, cada plaza se ha identificado con una etiqueta oportuna.
- Queda terminantemente prohibido, durante la marcha, moverse en el interior del vehículo, utilizar equipos, camas, servicios y arcones.
- Los equipos y los accesorios que contribuyen al confort disponibles en la parte habitable de la autocaravana están destinados a utilizarse exclusivamente cuando el vehículo está estacionado. El uso de los mismos con el vehículo en marcha es contrario a



### ATENCIÓN

la Ley de seguridad vial y supone riesgos y peligros que el usuario debe tener en cuenta. LUANO CAMP declina toda responsabilidad por los accidentes que podrían ocasionarse durante la marcha.

- Para aumentar la carga útil, durante la marcha el nivel del depósito de aguas blancas debe ser de 20 litros.

- Prevea tiempos de frenada más largos respecto a los automóviles.
- En las curvas preste atención a las dimensiones del vehículo y, en modo particular, a la parte trasera.
- Considere tiempos razonablemente largos para efectuar adelantamientos.
- Adopte precauciones especiales para el aparcamiento y la marcha atrás.
- Preste especial atención a las condiciones del viento, en particular a la salida de túneles.
- Preste especial atención a la hora de cruzar pasos subterráneos y pasos con altura reducida.

## VELOCIDAD DE MARCHA



### ADVERTENCIA

Durante la marcha, quite el difusor de ducha del so-

porte específico y guárdelo dentro de uno de los compartimientos portaobjetos situados en el interior de la cabina de ducha.



### ATENCIÓN

- La autocaravana, al tener una superficie lateral muy amplia, está sujeta a golpes de viento; preste atención cuando salga de los túneles.
- Si la carga en el interior de la autocaravana no está repartida de manera uniforme, se corre el riesgo de modificar negativamente la altura de conducción.
- Adapte el estilo de conducción en función de la carretera, evite hacer cambios de carril repentinos.

## CINTURONES DE SEGURIDAD



### ATENCIÓN

- La autocaravana, en los asientos del habitáculo, está dotada de cinturones de seguridad de tres puntos de anclaje o enganche ventral.
- Antes de comenzar el viaje hay que abrocharse los cinturones de seguridad y mantenerlos abrochados durante todo el viaje.
- No dañe los cinturones de seguridad. En caso de daños, haga reparar los cinturones en un taller autorizado LUANO CAMP.
- No aporte ninguna modificación a las fijaciones de los cinturones de seguridad.
- Utilice un cinturón de seguridad para una sola persona.

- No abroche ningún objeto junto con la persona.
- Los cinturones de seguridad no son adecuados para las personas que miden menos de 150 cm. En este caso, utilice dispositivos de sujeción adicionales certificados.
- Coloque los sillines para niños exclusivamente en los asientos equipados con cinturones de seguridad de tres puntos de anclaje.
- Durante el viaje no incline demasiado hacia atrás el respaldo del asiento. De este modo no se garantiza el efecto de los cinturones de seguridad.

## ASIENTO DEL CONDUCTOR Y ASIENTO DEL PASAJERO



### ATENCIÓN

- Antes de comenzar el viaje, gire los asientos giratorios y bloquéelos en el sentido de la marcha.
- Durante el viaje, todos los asientos deben permanecer bloqueados en el sentido de la marcha, no se deben girar por ningún motivo.



### ADVERTENCIA

Antes de girar los asientos (conductor y acompañante), bloquee el cinturón de seguridad en su alojamiento para evitar dañarlo.



### ADVERTENCIA

La regulación de los asientos del conductor y acom-



pañante se ha descrito en detalle en el manual de Uso y Mantenimiento de la mecánica.



### **ADVERTENCIA**

El freno de mano deberá estar en la posición baja antes de girar el asiento del conductor.

## **DISPOSICIÓN DE LOS ASIENTOS**



### **ATENCIÓN**

- Durante la marcha, los pasajeros deben permanecer sentados en los asientos designados. Los asientos homologados se indican en el permiso de circulación y se marcan con la etiqueta correspondiente (véase la Fig. 1).

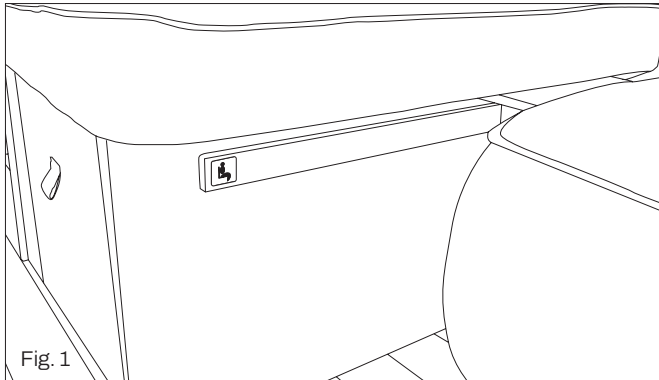


Fig. 1

- En los asientos equipados con cinturones de seguridad, es obligatorio abrochárselos.

## **REPOSTAJE DE COMBUSTIBLE**



### **ATENCIÓN**

Durante el repostaje de combustible, durante el transporte en ferries y cuando la autocaravana está aparcada en un garaje, en su interior no debe funcionar ningún equipo de gas (hornillo de gas, calefacción de gas, etc.).

## **PUERTAS EXTERIORES**



### **ATENCIÓN**

- Conduzca sólo con las puertas exteriores cerradas.
- Las puertas bloqueadas impiden que personas extrañas puedan tener acceso a la autocaravana durante las paradas delante de semáforos.
- Cuando abandone la autocaravana, recuérdese siempre de bloquear las puertas.

## DURANTE EL ESTACIONAMIENTO



### ADVERTENCIA

- Pare el vehículo y estacione solo donde esté permitido en las áreas de estacionamiento autorizadas; no abandone basuras en las áreas de estacionamiento, no haga ruidos molestos y respete a los demás y el medio ambiente en general.
- Cerciórese de haber aparcado siempre la autocaravana en posición horizontal. El incumplimiento de esta advertencia podría ocasionar problemas de funcionamiento de algunos sistemas y componentes instalados en la autocaravana.
- Respete siempre todas las recomendaciones contenidas en los manuales específicos de cada componente y en el manual del chasis.
- Conmute el frigorífico con alimentación a 230V o a gas, exclusivamente después de haber parado el vehículo y, en su caso, efectuado la conexión a la red eléctrica.
- No obstruya las rejillas de ventilación ni las tomas de aire, incluso durante los meses invernales deberá asegurar una buena ventilación interna.
- La presencia de la mosquitera no excluye la posibilidad de que algunos insectos puedan entrar dentro de la autocaravana, dado que las rejillas y las tomas de aire tienen que quedarse libres para garantizar la ventilación natural.
- Cuando el horno está caliente, mantener la puerta abierta hacia el techo lo mínimo indispensable puesto que el calor de la puerta podría dañar el techo.
- Cuando la calefacción esté funcionando, abra ligeramente las claraboyas o las ventanas.
- Al menos una vez al día, abra las puertas de los muebles y aparte los cojines de las paredes para prevenir la formación de condensación.
- Mantenga la chimenea para la salida de los gases de escape y del flujo de aire de combustión siempre limpia.
- Cuando abra la puerta para acceder al arcón trasero, preste atención a no bloquearla cerca del tubo de los gases de escape; de hecho, si el calentador (combi) o la caldera están funcionando, los humos de escape pueden dañar la puerta del arcón mismo.
- Cuando la ventana derecha de la dinette está abierta, preste atención al abrir la puerta: la puerta podría golpear la ventana.
- No ponga objetos realizados con material inflamable en contacto con plafones o fuentes de calor.
- Durante el estacionamiento de la autocaravana, accione el freno de mano y ponga la primera marcha.
- Cuando haya aparcado la autocaravana en la posición correcta y efectuado la conexión a la red eléctrica, conmute la alimentación a 230V o a gas del frigorífico.
- En los días de sol, cuando la cúpula está cerrada, para dar sombra no cierre completamente el oscurecedor, sino que utilice la mosquitera cerrada por 1/3 y el oscurecedor por los demás 2/3, de lo contrario el calor podría acumularse entre la cúpula y el oscurecedor ocasionando daños a la cúpula y al marco.
- Cuando deje el vehículo sin utilizar durante un largo periodo, la mosquitera y el oscurecedor deben quedar abiertos.

## CUÑAS DE ESTACIONAMIENTO

Le aconsejamos que equipe su autocaravana de cuñas para el estacionamiento, a utilizar en caso de estacionar el vehículo cuestas arriba o abajo. Las cuñas se pueden utilizar durante las temporadas de inactividad de la autocaravana (si está aparcada al aire libre) para mantener levantadas las ruedas y permitir que el agua pluvial fluya más rápido.

## PUERTA DE ACCESO AL HABITÁCULO, PUERTAS EXTERIORES, ARCONES EXTERIORES Y GARAJE

Cuando abandone su autocaravana sin vigilancia, cierre siempre las puertas de la cabina, la puerta de acceso, las ventanas y las tapas de los arcones exteriores.

## PUERTA DE ACCESO AL HABITÁCULO

- Accione el bloqueo de seguridad de las puertas, tanto de la cabina como de la puerta de entrada; de este modo evitará que puedan abrirse accidentalmente o en caso de accidente.
- La precaución relacionada con el bloqueo de las puertas garantiza un seguro contra el acceso indeseado desde el exterior. Sin embargo, en caso de accidente, dificulta la intervención de los socorristas.

## CONSEJOS

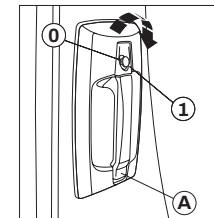
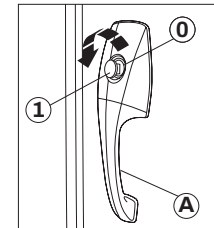
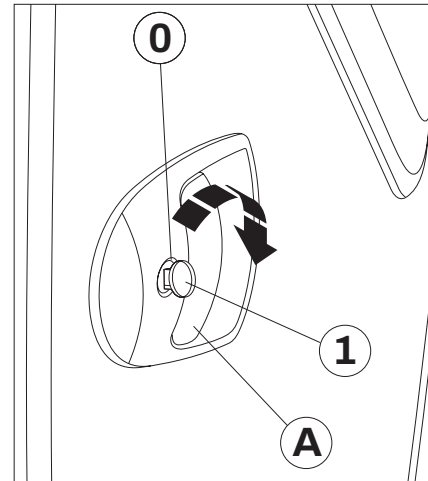


Cuando cierre las puertas delanteras y las puertas laterales de la autocaravana, controle que las mismas se cierren completamente.

Cerciórese de que las cerraduras hayan dado la segunda vuelta y que no se haya parado a la primera.

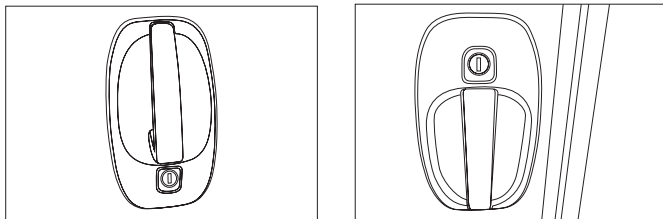
## CÓMO ABRIR LA PUERTA DESDE EL EXTERIOR

- Inserte la llave en la cerradura y gírela hacia la derecha **1** hasta desbloquear la cerradura.
- Vuelva a poner la llave en la posición central **0** para poderla extraer.
- Abra la puerta tirando de la manija **A** hacia sí mismo.



## CÓMO CERRAR LA PUERTA DESDE EL EXTERIOR

- Para cerrar la puerta desde el exterior efectúe las mismas operaciones descritas para la apertura desde el exterior pero girando la llave hacia la izquierda.



## CÓMO ABRIR LA PUERTA DESDE EL INTERIOR

(Fig. 1 y 2)

- Levante el botón **A** para desbloquear la cerradura y tire de la palanca **B** (Fig. 3)
- Tire de la manija **A** hacia el interior para desbloquear la cerradura. (Fig. 4)
- Baje la palanca **A** para desbloquear la cerradura (Fig. 5)
- Tire de la palanca **A** para desbloquear la cerradura.



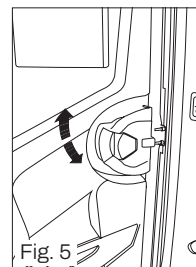
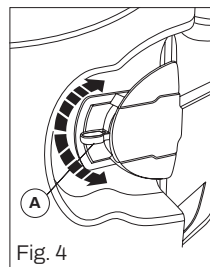
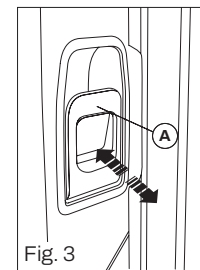
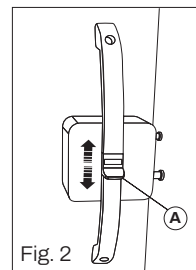
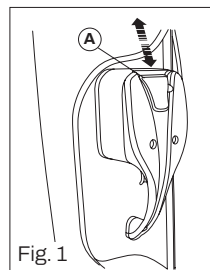
### ADVERTENCIA

Tirando de la palanca **B** la puerta se abre incluso si el botón **A** ha sido presionado.

## CÓMO CERRAR LA PUERTA DESDE EL INTERIOR

(Fig. 1 y 2)

- Para cerrar la puerta desde el interior presione el botón **A**. (Fig. 3)
- Empuje la manija **A** hacia el interior para desbloquear la cerradura. (Fig. 4)
- Levante la palanca **A** para desbloquear la cerradura. (Fig. 5)
- Levante la palanca **A** para desbloquear la cerradura.



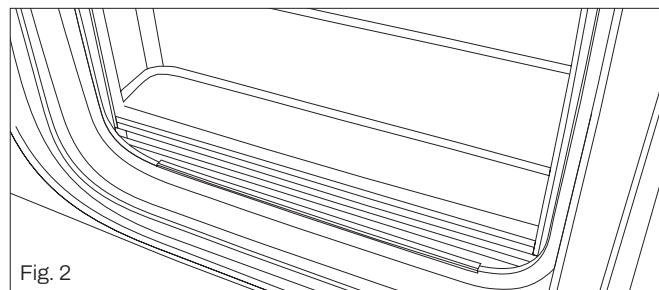
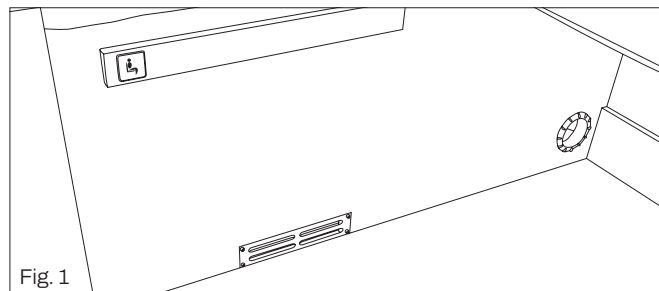
Si no encuentra el modelo que le interesa, consulte los siguientes códigos QR/Enlaces [www.luanocamp.it/puertas](http://www.luanocamp.it/puertas)



# VIVIR EN LA AUTOCARAVANA

## VENTILACIÓN

- El oxígeno en el interior de la autocaravana se consume debido a la presencia de pasajeros, a la calefacción en funcionamiento y al uso de la cocina de gas, dejando lugar al anhídrido carbónico, un gas tóxico y en algunos casos letal. Por ello, en el interior de la autocaravana el oxígeno debe renovarse constantemente durante el día.
- En el invierno, con bajas temperaturas se puede formar condensación en el interior de los doubles cristales: este fenómeno es del todo normal y la condensación se eliminará al aumentar la temperatura exterior.
- Asegure un recambio constante del aire en el interior de la autocaravana, en todas las estaciones del año, sobre todo cuando la temperatura exterior es muy baja, para evitar dentro de lo posible que se forme condensación. En los meses fríos, renovando el aire con regularidad, en función de la potencia de la calefacción, obtendrá un clima agradable en el interior de la autocaravana. En los meses cálidos, especialmente con temperaturas exteriores elevadas, el aire caliente tiende a mantenerse en el interior de la autocaravana: ventile a menudo el habitáculo, abriendo puertas, ventanas y claraboyas.
- La autocaravana está preparada con aperturas fijas para la ventilación (que no se deberán obstruir); las mismas se encuentran en algunas de las claraboyas en el techo, en el tope del peldaño de entrada, dentro de la estructura de los muebles y del suelo (Fig. 1 y 2).



### ATENCIÓN

Las aperturas para la ventilación no deben obstruirse o cubrir.

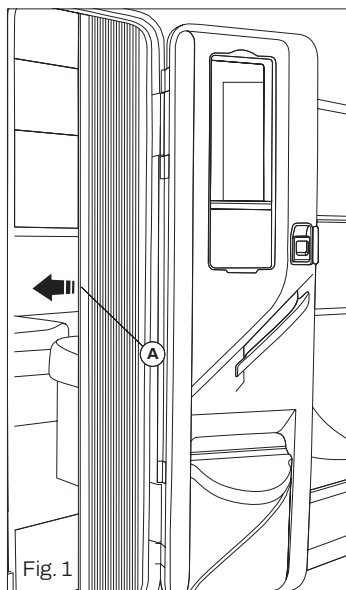


### ADVERTENCIA

Al cocinar, es esencial disponer de ventilación adicional, por ejemplo abriendo las ventanillas cerca de la parrilla, de la placa de cocción y del horno. No utilice aparatos de cocción para calentar el ambiente.

## MOSQUITERA EN LA PUERTA DE ACCESO

- Para abrir la mosquitera deberá sujetarla en la zona central **A** y arrastrarla hasta abrirla completamente.
- Para cerrar la mosquitera, repita la operación en orden inverso.



### ATENCIÓN

También es posible abrir la mosquitera solo parcialmente.

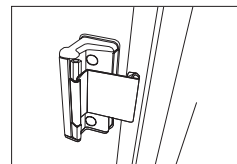
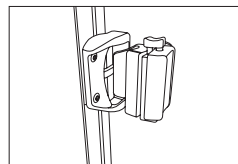
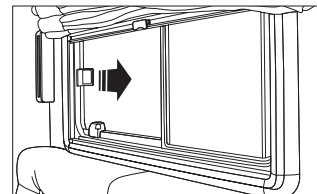
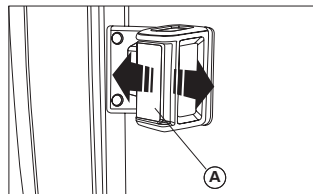
## VENTANAS CORREDERAS

### CÓMO ABRIR

- Empuñe la manija presionando la palanca **A**; al mismo tiempo, deje deslizar la mitad del cristal que se puede abrir hasta alcanzar la posición deseada.
- Suelte la palanca para bloquear el cristal.

### CÓMO CERRAR

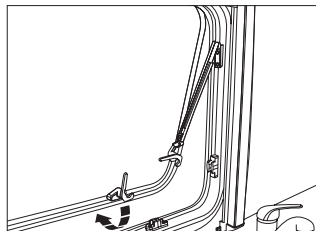
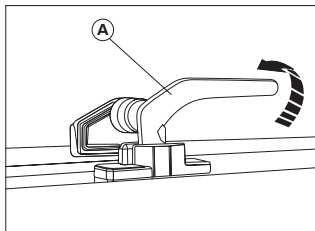
- Empuñe la manija presionando la palanca **A**; al mismo tiempo, deje deslizar el cristal hasta cerrarlo.



### ADVERTENCIA

Para limpiar los cristales de las ventanas no utilice productos a base de alcohol, porque la superficie del cristal acrílico se dañaría sin remedio.

## VENTANAS CON BRAZOS DE RESORTE AUTOMÁTICO



### CÓMO ABRIR

- Desenganche todas las palancas de bloqueo **A** poniéndolas en posición vertical.
- Abra la ventana empujándola por la parte central hasta alcanzar la posición deseada, que se mantendrá gracias a los brazos de resorte automático.

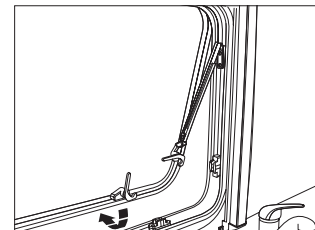
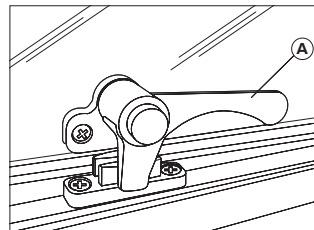
### CÓMO CERRAR

- Para permitir el desbloqueo de los brazos de resorte automático, abra completamente la ventana empujándola por la parte central.
- Acompañe la ventana a la posición de cierre.
- Enganche todas las palancas de bloqueo **A** poniéndolas en posición de cierre.



### ADVERTENCIA

Para limpiar los cristales de las ventanas no utilice productos a base de alcohol, porque la superficie del cristal acrílico se dañaría sin remedio.



### CÓMO ABRIR

- Desenganche todas las palancas de bloqueo **A** presionando el botón y, al mismo tiempo, poniéndolas en posición vertical.
- Abra la ventana empujándola por la parte central hasta alcanzar la posición deseada, que se mantendrá gracias a los brazos de resorte automático.

### CÓMO CERRAR

- Para permitir el desbloqueo de los brazos de resorte automático, abra completamente la ventana empujándola por la parte central.
- Acompañe la ventana a la posición de cierre.
- Enganche todas las palancas de bloqueo **A** poniéndolas en posición de cierre.



### ADVERTENCIA

Las palancas de bloqueo permiten obtener una posición de la ventana necesaria para asegurar la ventilación durante la marcha. Cierre la ventana cuando esté lloviendo, para evitar que la lluvia entre dentro del vehículo.

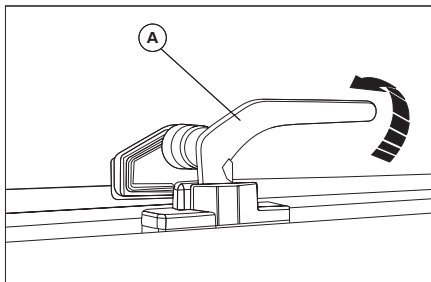
## VENTANAS CON BRAZOS DE BLOQUEO MANUAL

### CÓMO ABRIR

- Gire las palancas **A** en posición vertical.
- Abra la ventana empujándola por la parte central hasta conseguir la posición deseada.

### CÓMO CERRAR

- Acompañe la ventana a la posición de cierre.
- Enganche todas las palancas **A**.

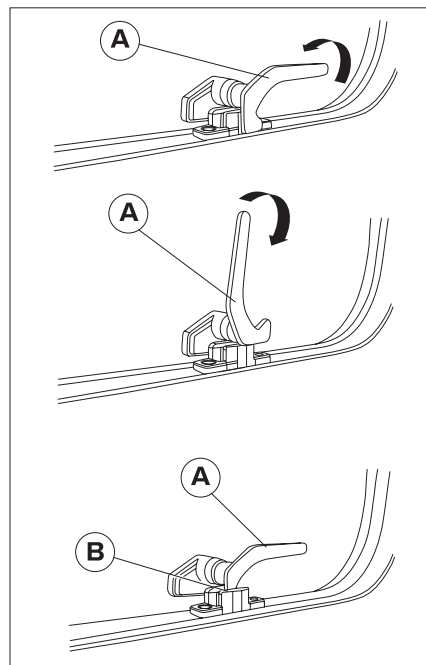


### VENTILACIÓN CONTINUA

Es posible fijar la ventana en dos posiciones diferentes mediante la palanca de bloqueo:

- En la posición de “ventilación continua”
- En la posición “completamente cerrada”.
- Para bloquear la ventana en la posición de apertura “ventilación continua” del habitáculo:

- Gire la palanca **A** en la posición vertical, repita la operación para las otras palancas.
- Abra ligeramente la ventana empujándola por la parte central.
- Ponga en posición de cierre la palanca **A**. Vuelva a poner simultáneamente el gancho de cierre **B** en la muesca del cierre de la ventana.



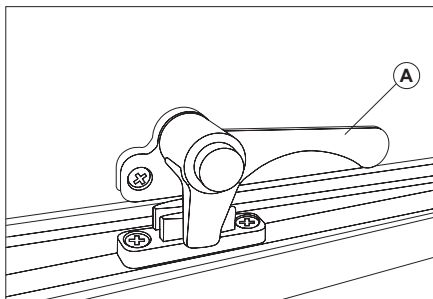


## CÓMO ABRIR

- Presionando el botón, gire las palancas **A** en posición vertical.
- Abra la ventana empujándola por la parte central hasta conseguir la posición deseada.

## CÓMO CERRAR

- Acompañe la ventana a la posición de cierre.
- Presionando el botón enganchar todas las palancas **A**.

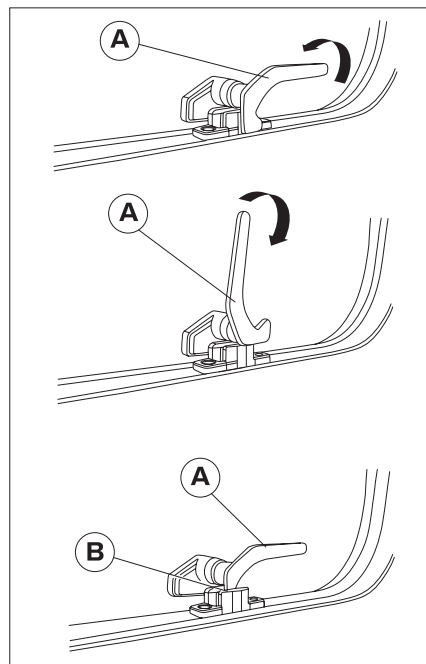


## VENTILACIÓN CONTINUA

Es posible fijar la ventana en dos posiciones diferentes mediante la palanca de bloqueo:

- En la posición de “ventilación continua”
- En la posición “completamente cerrada”.
- Para bloquear la ventana en la posición de apertura “ventilación continua” del habitáculo:
- Presionando el botón, gire la palanca **A** en la posición vertical, repita la operación para las otras palancas.

- Abra ligeramente la ventana empujándola por la parte central.
- Ponga en posición de cierre la palanca **A**. Vuelva a poner simultáneamente el gancho de cierre **B** en la muesca del cierre de la ventana.



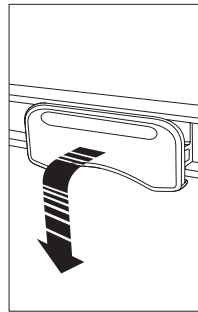
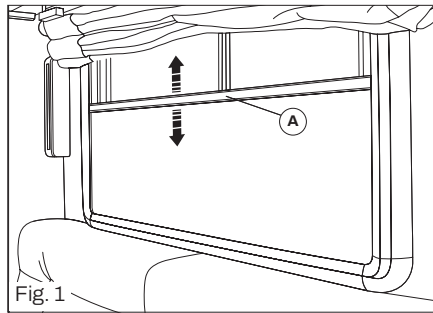
## OSCURECEDOR Y MOSQUITERA

Las ventanas están equipadas con un oscurecedor y una mosquitera. El oscurecedor puede utilizarse solo o con la mosquitera, mientras que la mosquitera se puede utilizar solamente enganchada al oscurecedor.

### OSCURECEDOR

(Fig. 1)

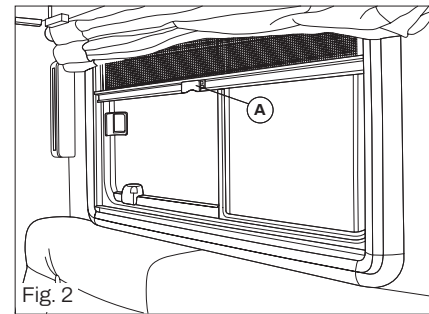
Sujete la parte central **A** para levantar y bajar el oscurecedor; es posible colocar el oscurecedor en cualquier posición. Cuando la mosquitera está enganchada al oscurecedor, es posible levantar el oscurecedor parcial o completamente.



### MOSQUITERA

(Fig. 2)

Presione la manija **A** y tire hacia abajo la mosquitera; es posible colocar la mosquitera en cualquier posición. Para desbloquear la mosquitera, presione hacia el centro del cristal la manija **A** y acompañe el retorno de la mosquitera hacia arriba, hasta alcanzar la posición de apertura.



### ADVERTENCIA

Acompañe el oscurecedor y la mosquitera durante su enrollado.

## OSCURECEDOR

(Fig. 1)

Presione en ambos puntos **A** y, al mismo tiempo, sube y baje el oscurecedor. El oscurecedor tiene dos posiciones: una intermedia y otra de cierre completo. Para desbloquear el oscurecedor, presione en ambos puntos **A** y acompañe el retorno del oscurecedor hacia arriba hasta alcanzar la posición de apertura.

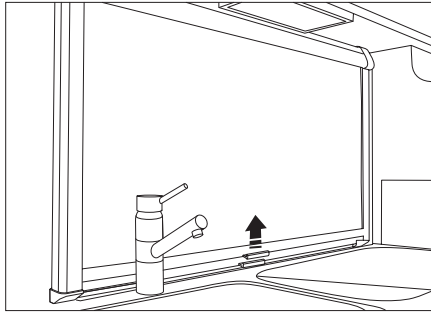
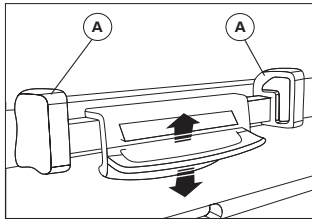


Fig. 1



## MOSQUITERA

(Fig. 2)

Agarre la manija presionando la palanca **A** y tire hacia abajo la mosquitera hasta que se bloquee. Para desbloquear la mosquitera, presione la palanca **A** y acompañe el retorno de la mosquitera hacia arriba, hasta alcanzar la posición de apertura.

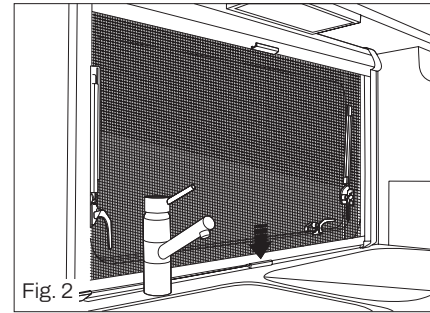
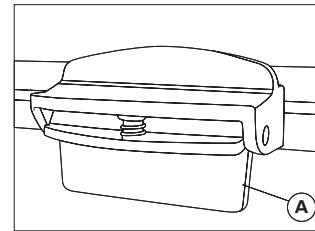


Fig. 2



### ADVERTENCIA

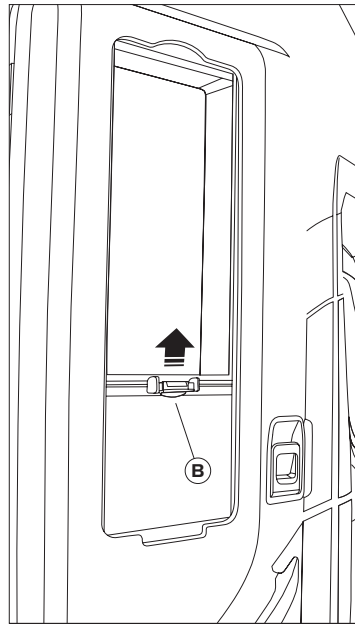
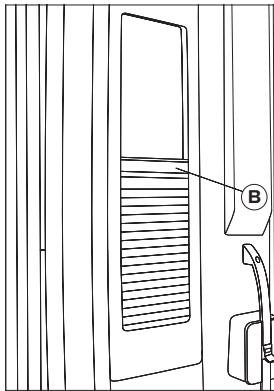
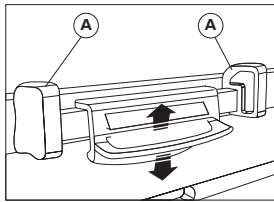
Acompañe el oscurecedor y la mosquitera durante su enrollado.

## OSCURECEDOR PUERTA DE ACCESO

### OSCURECEDOR

Presione en ambos puntos **A** y, al mismo tiempo, sube y baje el oscurecedor.

Agarre la zona central **B** para subir o bajar el oscurecedor.



## CLARABOYAS

- Las claraboyas están equipadas con oscurecedor de rodillo y con mosquitera de rodillo. El oscurecedor y la mosquitera de rodillo vuelven automáticamente a la posición inicial por reacción elástica, tan pronto como se afloja el bloqueo. Para no dañar la mecánica de tracción del dispositivo, acompañe el movimiento de la mosquitera/oscurecedor de rodillo lentamente hasta la posición inicial.
- Dependiendo de las condiciones atmosféricas, cierre las claraboyas para que no entre la humedad.
- Antes de comenzar el viaje, controle que todas las claraboyas estén cerradas y bloqueadas.
- Antes de ponerse en marcha con el vehículo, abra los oscurecedores.
- No abra las claraboyas durante la marcha.



### ADVERTENCIA

Durante la marcha las claraboyas tienen que estar cerradas, con el oscurecedor y la mosquitera en la posición abierta y desengancha. Tanto el oscurecedor como la mosquitera tienen que quedarse abiertos y desenganchados, incluso durante los periodos de inactividad.



### ADVERTENCIA

Para limpiar los cristales de las ventanas no utilice productos a base de alcohol, porque la superficie del cristal acrílico se dañaría sin remedio.

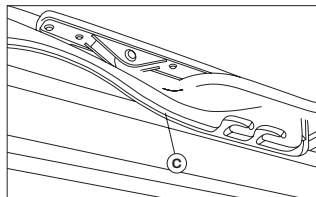
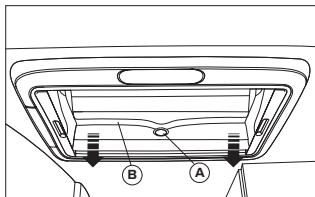
## CLARABOYA INCLINABLE

### CÓMO ABRIR

- Presione el botón de seguridad **A** y tire de la abrazadera **B** hacia abajo con las dos manos.
- Tire de la abrazadera **B** en las guías **C** hasta la posición más retrocedida.

### CÓMO CERRAR

- Empuje la abrazadera **B** ligeramente hacia arriba con las dos manos.
- Vuelva a empujar la abrazadera en las guías.
- Presione la abrazadera hacia arriba con las dos manos, hasta que la abrazadera se encuentre por encima del botón de seguridad **A**.



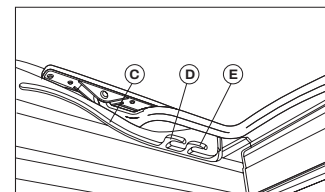
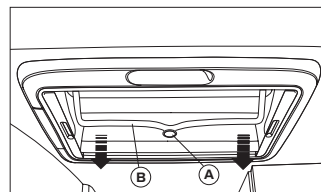
### ADVERTENCIA

En caso de lluvia, si la claraboya inclinable está en la posición de recirculación de aire, el agua puede entrar en el habitáculo. Por este motivo, en caso de lluvia, la claraboya inclinable tiene que estar cerrada.

### POSICIÓN DE RECIRCULACIÓN DE AIR

- La claraboya inclinable tiene dos posiciones de recirculación de aire.

- Presione el botón de seguridad **A** y tire de la abrazadera **B** hacia abajo con las dos manos.
- Tire de la abrazadera en las guías **C** hasta la posición deseada.
- Presione ligeramente la abrazadera hacia arriba y empújela en la guía seleccionada **D** o **E**.



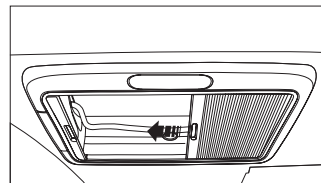
## OSCURECEDOR

### CÓMO CERRAR

- Estire el oscurecedor con la manija hasta alcanzar la posición deseada y luego suéltelo. El oscurecedor se mantiene en esta posición.

### CÓMO ABRIR

- Empuje ligeramente el oscurecedor en la posición inicial sujetándolo de la manija.



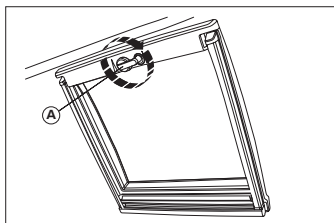
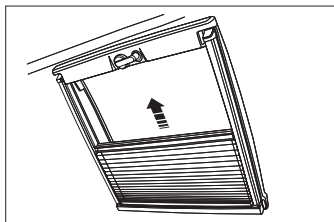
## CLARBOYA PANORÁMICA CON APERTURA DE MANIVELA

- La claraboya panorámica está equipada con oscurecedor.
- Para permitir que el oscurecedor suba correctamente, tire del mismo desde el centro hacia arriba.
- Para abrir la claraboya panorámica antes hay que cerrar el oscurecedor. Gire la manivela **A** de la claraboya hasta alcanzar la posición deseada.



### ADVERTENCIA

Acompañe el oscurecedor durante su enrollado.



## CLARBOYA PANORÁMICA CON BRAZOS DE BLOQUEO MANUAL

### CÓMO ABRIR

- Gire las palancas **A** en posición vertical.
- Abra la claraboya empujándola desde abajo hasta la posición deseada.
- Bloquee la claraboya enroscando los pomos de bloqueo **B** de los brazos telescópicos.

### CÓMO CERRAR

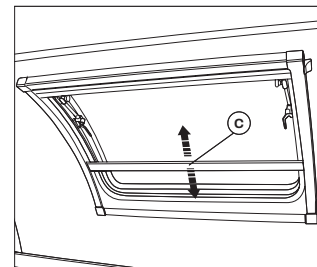
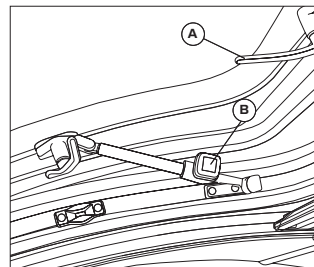
- Desenrosque los pomos de bloqueo de los brazos **B** telescópicos.
- Acompañe la claraboya a la posición de cierre.
- Enganche todas las palancas **A**.

La claraboya panorámica está equipada con oscurecedor. Para abrir y cerrar el oscurecedor, sujete el borde **C** en la parte central.



### ADVERTENCIA

Acompañe el oscurecedor durante su enrollado.



## RED DE PROTECCIÓN

- Todas las camas de la autocaravana situadas a una altura superior a 1 metro del suelo están equipadas con red de protección.
- Como todos los dispositivos destinados a la seguridad, la red de protección se tiene que utilizar y aplicar con arreglo a las normas en vigor (EN 1646-1).
- Use las camas superiores solo para dormir, utilizando la red de protección. No utilice las camas superiores para depositar objetos que podrían caer durante el viaje.
- Fije la red de protección **A** mediante los ganchos **B** en las anillas oportunas **C**.



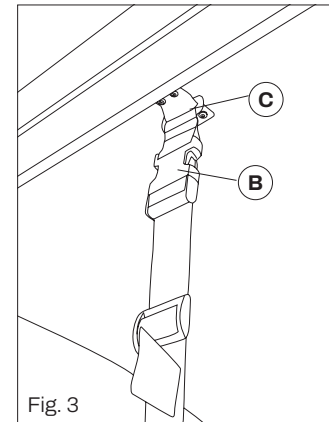
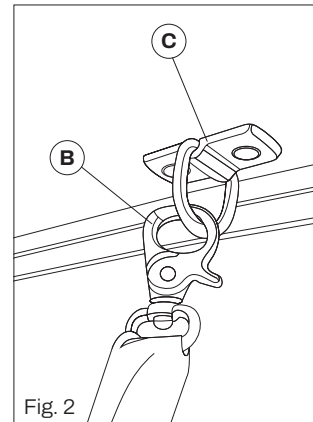
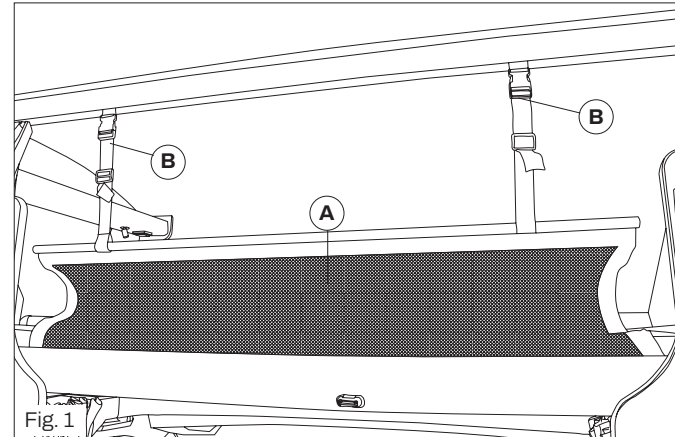
### ATENCIÓN

Las camas superiores están destinadas exclusivamente a las personas adultas. Cuando utilice las camas superiores use siempre la red de protección. Está prohibido el uso de camas superiores a los niños menores de tres años.



### ATENCIÓN

Es necesario prestar atención al riesgo de caída, cuando los niños utilizan las bandas superiores, especialmente niños de menos de 6 años. Estas literas no son apropiadas para el uso por parte de recién nacidos sin vigilancia.



## CAMA ABATIBLE (DE VOLUMEN VARIABLE)

- La cama abatible está presente en algunos modelos de autocaravana denominados de “Volumen Variable”.
- Esta solución permite utilizar la cama solo cuando es necesaria.
- Cuando no se utiliza la cama, se puede volcar en posición vertical hacia adelante o atrás y fijarla a puntos de fijación específicos **A**. Esta solución permite aumentar el volumen de carga del garaje.



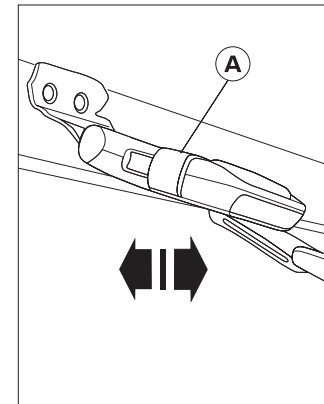
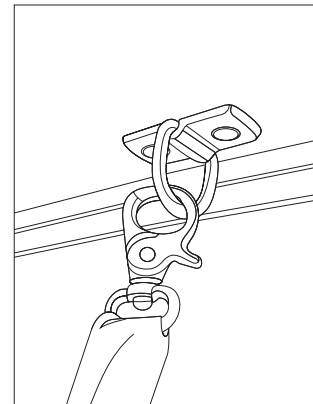
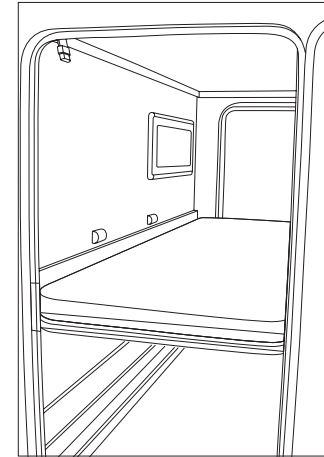
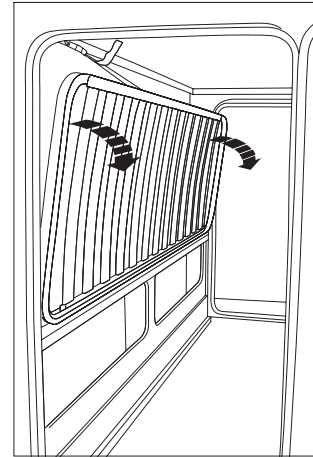
### ADVERTENCIA

El garaje tiene un volumen de carga elevado, pero hay que aprovecharlo respetando los datos de homologación del vehículo referidos a la carga máxima autorizada del vehículo y a la carga máxima autorizada del garaje.



### ATENCIÓN

Las camas pueden levantarse solamente cuando el vehículo está detenido.

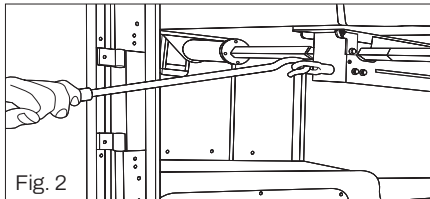
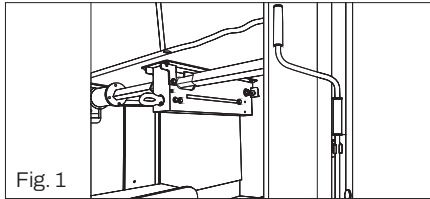




## MOVIMIENTO MANUAL DE LA CAMA TRASERA

Paso 1 - Tome la varilla para accionar el mecanismo de desplazamiento manual de la cama. La varilla está fijada en el garaje, en el cabecero trasero o en el armario (Fig. 1).

Paso 2 - Introduzca la varilla, insertándola en el gancho específico en el motor y gírela: hacia la derecha la cama sube, a la izquierda la cama baja (Fig. 2).

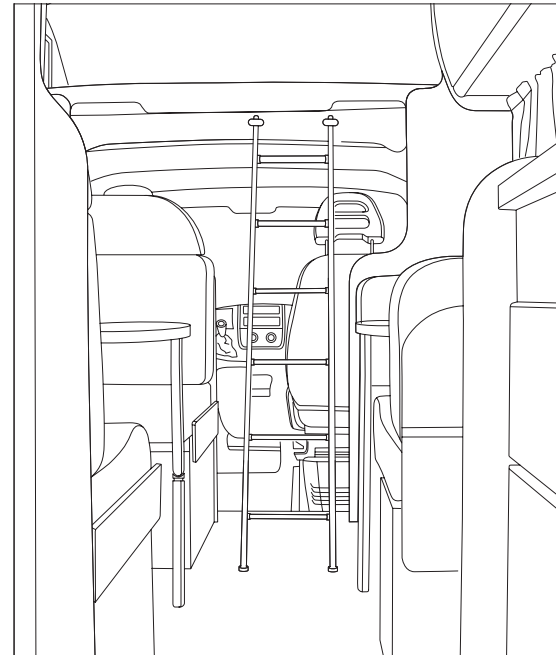


### ADVERTENCIA

La cama matrimonial trasera colocada en posición central no puede utilizarse como cama si se coloca a una altura de más de 1 m del suelo.

## CAMA CAPUCHINA

En los vehículos con capuchina, hay que bajar la red y abrir el colchón plegable; recordamos que, por la mañana, habrá que colocar la cama capuchina en la posición inicial para conseguir el espacio máximo. Cuando no esté prevista la capuchina, la cama se podrá utilizar tal y como se encuentra.





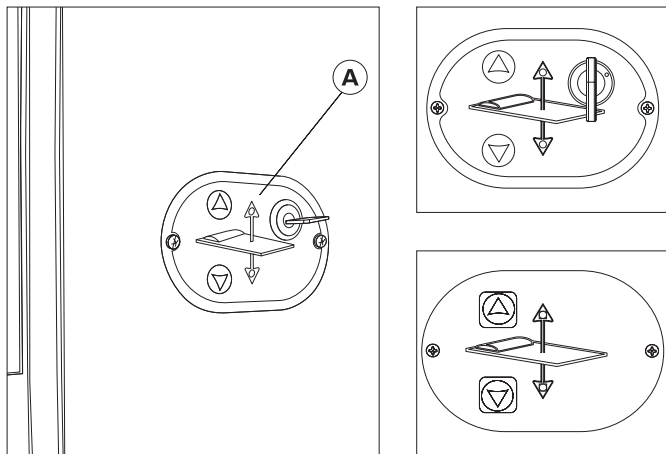
### ATENCIÓN

Cuando utilice la cama capuchina use siempre la red de protección. Está prohibido el uso de la cama capuchina a los niños menores de tres años

## CAMA BASCULANTE ELÉCTRICA DE CORREA

La cama basculante eléctrica de correa se identifica con el mando **A** situado en la pared.

Inserte la llave y gírela a la derecha, presione el botón siguiendo la dirección de las flechas, según si desea levantar o bajar la cama y vuelva a poner la llave en posición vertical.



### ATENCIÓN

En el techo plano no es posible colocar cojines, mantas u objetos entre el colchón y el techo cuando la cama basculante está colocada en la posición más alta.



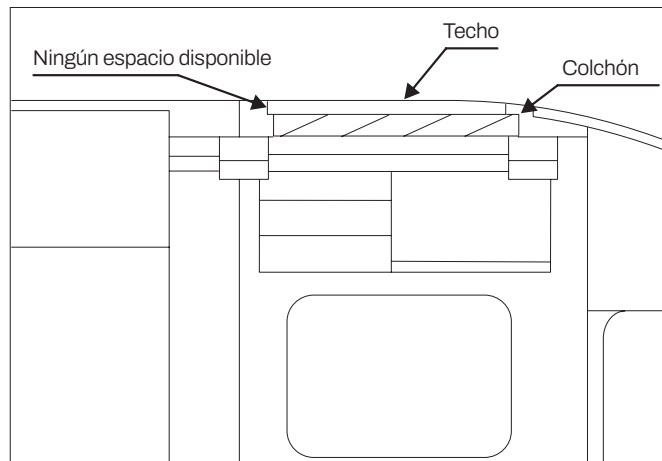
### ADVERTENCIA

Se recomienda mover las camas basculantes cuando el vehículo no está en marcha.



### ADVERTENCIA

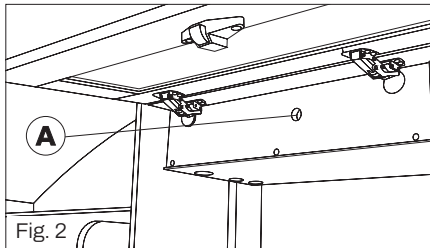
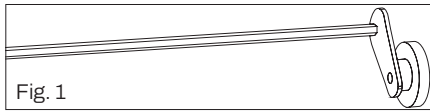
Durante el movimiento, asegúrese de dejar libre el espacio de maniobra.



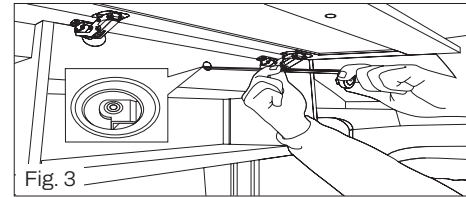
## MOVIMIENTO MANUAL DE LA CAMA BASCULANTE

Paso 1 - Accione el mecanismo para mover la cama manualmente a través de la varilla suministrada (Fig. 1).

Paso 2 - Identifique el compartimento motor de la cama. Está alojado en los altillos delanteros, derecho o izquierdo, según el tipo de vehículo, que se identifica porque en su interior tiene un orificio **A** en el cual se introduce la varilla (Fig. 2).



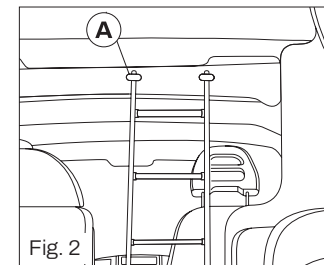
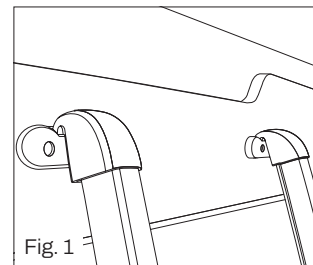
Paso 3 - Introduzca la varilla, insertándola en el orificio específico en el motor y gírela: hacia la derecha la cama sube, a la izquierda la cama baja (Fig. 3).



## ESCALERAS PARA EL ACCESO A LAS CAMAS

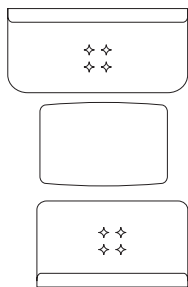
Todos los vehículos con capuchina, literas, camas basculantes y camas de garaje están equipados con escaleras para alcanzar la cama superior. En función de los modelos la escalera se utiliza para:

- Acceder a la cama trasera situada por encima del garaje.
- Acceder a la cama capuchina o litera.
- Para acceder a las camas superiores enganche la escalera (Fig. 1) a los soportes oportunos A situados frente a la zona a la cual desea acceder (Fig. 2).
- La escalera está alojada dentro del arcón o del garaje.

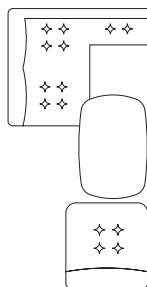


## TIPOS DE DINETTE

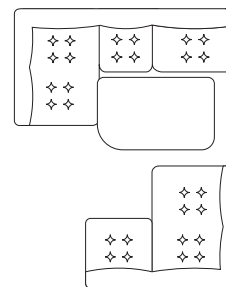
La configuración de los vehículos es indicativa y puede variar según el modelo.



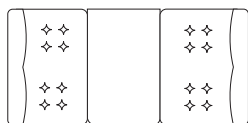
Dinette «cara a cara»



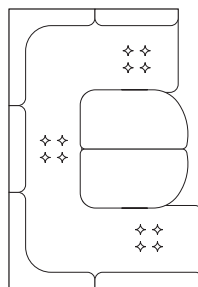
Dinette en L



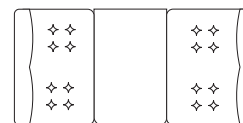
Dinette doble en isla



Dinette doble



Dinette a favor/contramarcha

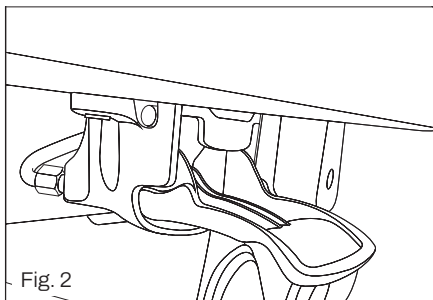
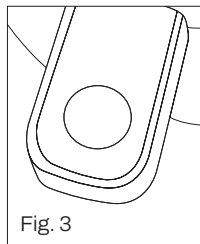
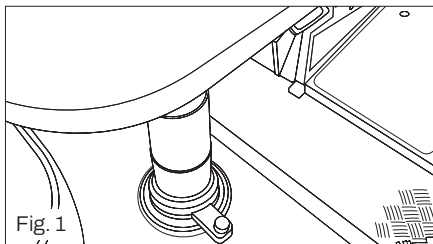


Dinette trasera

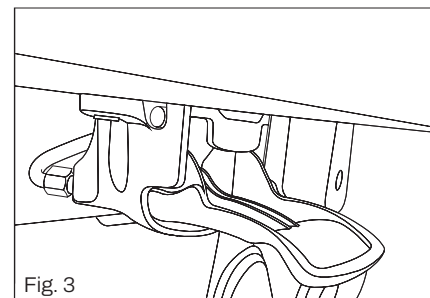
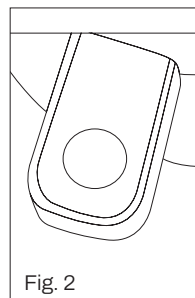
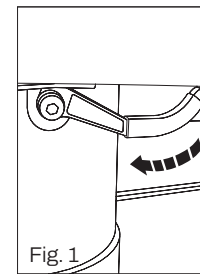
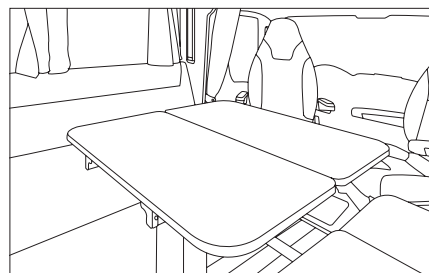
## TRANSFORMACIÓN DINETTE

Para transformar la dinette de la configuración de día a la configuración de noche, es necesario colocar la mesa en la posición más baja como se indica en las páginas siguientes.

- Mantenga presionado el botón (Fig. 1 y 3) y, al mismo tiempo, haga presión en la zona central de la mesa para bajarla.
- Mantenga presionada la manija (Fig. 2) para hacer girar la mesa.



- Desplace la manija (Fig. 1) en el sentido indicado por la flecha para el desbloqueo en sentido horizontal.
- Mantenga presionado el botón (Fig. 2) y, al mismo tiempo, haga presión en la zona central de la mesa para bajarla.
- Mantenga presionada la manija (Fig. 3) para hacer girar la mesa.



- Desenganche la palanca de desbloqueo **A** (Fig. 1) para desbloquear en sentido transversal.
- Gire la palanca **B** (Fig. 2) para permitir el desbloqueo de la mesa en sentido vertical.

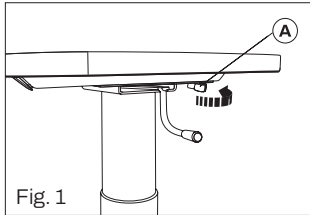


Fig. 1

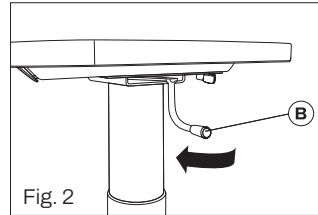


Fig. 2

- Presionar el pulsador **A** (Fig. 1) para permitir doblar la pata.

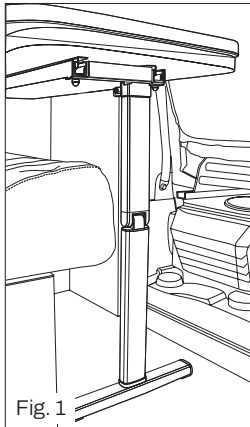


Fig. 1

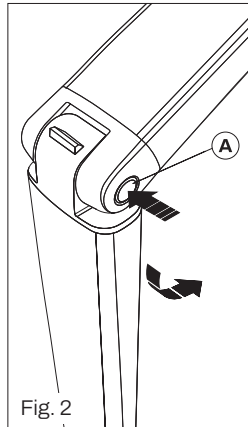


Fig. 2

**ADVERTENCIA**

Las ilustraciones de la mesa tienen valor puramente informativo; las mismas pueden variar en función del modelo.

Si no encuentra el modelo que le interesa, consulte los siguientes Código QR/Enlaces [www.luanocamp.it/dinette-noche](http://www.luanocamp.it/dinette-noche)

**COMPOSICIÓN CAMAS ADICIONALES DINETTE**

Para encontrar los esquemas de los cojines para la composición de las camas adicionales de las dinettes, puede consultar los siguientes códigos QR/Enlaces [www.luanocamp.it/camas-dinette](http://www.luanocamp.it/camas-dinette)

**ADVERTENCIA**

El diseño de los cojines puede variar según el modelo.

**ADVERTENCIA**

Algunos vehículos están equipados con una alargadera para la noche adicional.

## NORMAS DE USO DE LA INSTALACIÓN DE GAS

- Durante la marcha toda la instalación del gas tiene que estar cerrada, cumpliendo con las disposiciones de ley. También tendrá que cerrar la válvula en la bombona y todos los grifos (de color rojo) de la centralita de distribución del gas, situados en el interior del habitáculo.
- Controle periódicamente los tubos del gas y las conexiones. Para estos controles deberá dirigirse a un taller autorizado LUANO CAMP.
- Controle periódicamente la estanqueidad del tubo del gas para la conexión a la bombona. El tubo del gas no deberá mostrar grietas o porosidades. Haga sustituir en un taller autorizado LUANO CAMP el tubo del gas dentro de la fecha de vencimiento estampada en el tubo por un tubo nuevo de gas del tipo autorizado.
- La instalación de gas de las autocaravanas es alimentada por una o varias bombonas, dotadas de reductor de presión
- La instalación suministra el gas a los equipos siguientes: cocina, horno, instalación de calefacción, calentador y frigorífico.



### ATENCIÓN

LUANO CAMP no responde de posibles manipulaciones o modificaciones aportadas en la instalación original del gas. Verifique regularmente que los tubos flexibles no están deteriorados y renueve, si es necesario, el tipo homologado, en todo caso dentro de la fecha de caducidad que se indica en el tubo flexible.



### ADVERTENCIA

Apague todos los equipos de gas, excepto los que tienen que funcionar mientras se está conduciendo, cuando el vehículo está en movimiento. Se recomienda cerrar siempre la válvula principal de las bombonas cuando no se utiliza la instalación de gas.



### ADVERTENCIA

De acuerdo con la Figura 1, antes de repostar (GLP, gasolina, diésel u otros combustibles), todos los aparatos de GLP (frigorífico, placa de cocción, agua, calefacción, etc.) deben apagarse.

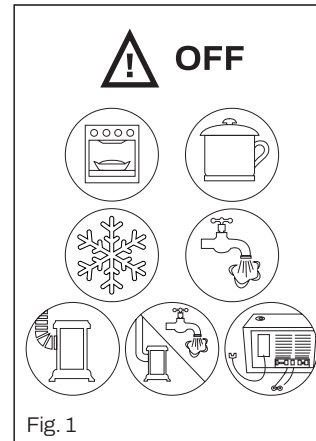


Fig. 1

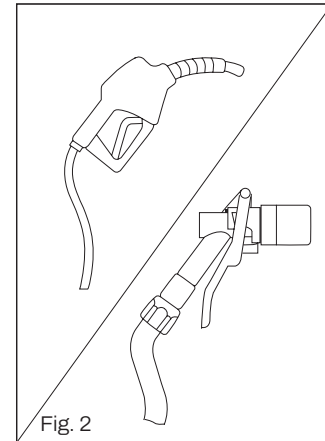


Fig. 2

## BOMBONAS DE GAS

Trasporte las bombonas de gas sólo dentro del compartimento oportuno ventilado, al cual se accede desde el exterior de la autocaravana. Cerciórese de que las rejillas de ventilación estén siempre libres de obstrucciones.

- Fije las bombonas de gas en el compartimento de almacenamiento oportuno en posición vertical para que no puedan moverse o volcarse.
- Antes de desmontar el regulador de presión del gas o el tubo del gas, cierre la válvula principal de cierre de la bombona.
- Enrosque manualmente la abrazadera del regulador de presión a las bombonas; utilice la llave solo para el cierre final.

El gas sale de las bombonas externas y alcanza los equipos a través de un reductor de presión y una centralita de distribución de grifos múltiples, una para cada equipo; los grifos están situados dentro del mueble, debajo de la cocina.

- Cada equipo que funciona con gas está dotado de una válvula de seguridad de termopar que, si se apaga accidentalmente la llama, interrumpe la salida del gas.

Las dimensiones del arcón del garaje varían en función del modelo. Se recomienda utilizar bombonas de gas con tamaño máximo de:

- Altura 600 mm
- Diámetro 310 mm



### ATENCIÓN

- El compartimento de almacenamiento de las bombonas se ha diseñado para contener una o dos bombonas; el peso global de la/s bombona/s tiene que

ser 13 kg como máximo.

- En caso de fuga de gas, ventile la célula y cierre inmediatamente (en secuencia) la bombona y, sucesivamente, la centralita del gas de los equipos. El cierre de la bombona servirá a prevenir la salida del gas debido a la/las fuga/s. Diríjase al concesionario más cercano que se encargará de localizar con exactitud la/s fugas y de repararla/s.
- No utilice NUNCA los dispositivos alimentados con gas para un uso diferente del que están destinados. (Por ej. la placa de cocción no se debe encender nunca para calentar el ambiente, la estufa no se debe utilizar nunca para cocer o calentar alimentos).

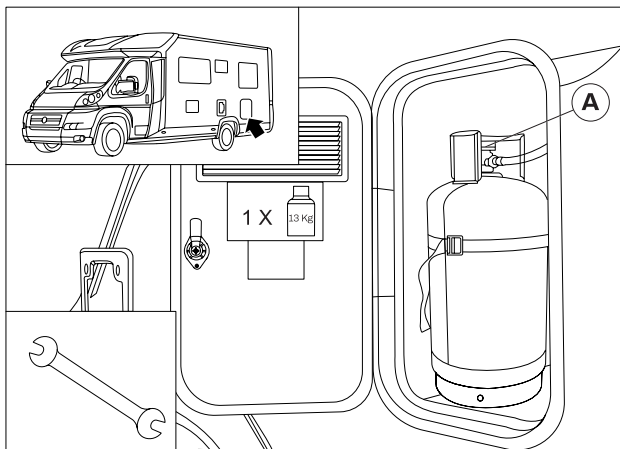
## CÓMO SUSTITUIR LAS BOMBONAS DEL GAS

- Durante la sustitución de la bombona de gas no fume ni encienda llamas.
- Cierre la válvula principal en la bombona del gas **A**. Gire el pomo siguiendo el sentido de la flecha.
- Desenrosque hacia la derecha la abrazadera del regulador de presión y desmóntelo de la válvula de la bombona.
- Desenganche la correa de sujeción y saque la bombona de su compartimento.
- Coloque la nueva bombona de gas en el compartimento correspondiente, enganche la bombona de gas con la correa de sujeción.
- Cada vez que sustituya la bombona de gas, cambie la junta del



regulador de presión entregada junto con la nueva bombona de gas.

- Enrosque el regulador de presión en la válvula principal de la bombona y enrosque la abrazadera del regulador de gas.



### ADVERTENCIA

Es indispensable que, a la salida de la bombona, haya un regulador de presión de 30 Mbar con calibración fija, con caudal SUPERIOR a 1 kg/h, con acoplamiento compatible con el grifo montado en la bombona y conforme a las normas EN 12864; el montaje deberá cumplir la norma EN 1949.

Si utiliza la autocaravana en invierno, cerciórese de que la bombona contenga gas propano que, con ba-

jas temperaturas, no se congela.

Si el gas se congela, bloquea el suministro y dejarán de funcionar tanto la placa de cocción como la calefacción.

La abrazadera del regulador de presión tiene la rosca hacia la izquierda; por lo tanto, hay que girarla hacia la izquierda.

## ALIMENTACIÓN DE 12 V

- La batería de servicio suministra alimentación a 12V y, en función del modelo, está ubicada en un compartimiento específico.
- La batería de servicio alimenta la parte habitable de su autocaravana, suministrando corriente a los varios equipos como el frigorífico, la centralita, las estufas, etc., además de los accesorios y a los dispositivos de iluminación.
- Las partes eléctricas del chasis y la cabina, en cambio, se alimentan a través de la batería del vehículo.
- Ambas baterías se recargan durante la marcha mediante un alternador.
- Una vez apagado el motor, si se ha montado un frigorífico con conmutador (switch) automático, no será necesario desconectarlo manualmente de la batería ya que el electrodoméstico lo hará automáticamente. En los otros casos, consulte el manual del electrodoméstico. Todo ello para que la batería del vehículo tenga la carga necesaria para el arranque.
- Para controlar el nivel de carga de las baterías podrá utilizar siempre la centralita electrónica.

## CONECTADAS A LA RED DE 230 V

- Obviamente, puede conectar su autocaravana a la red eléctrica de 230V. Todos los equipos se podrán utilizar sin problemas mientras que la alimentación estará protegida por un interruptor de seguridad de 30 mA comúnmente conocido como “interruptor salvavidas”.



### ATENCIÓN

Cualquier intervención se quiera aportar al cuadro de distribución eléctrica se DEBERÁ llevar a cabo poniendo el interruptor salvavidas en “0” u “OFF”. Las tomas interiores del vehículo deben ser utilizadas solamente para los equipos dedicados. Ningún aparato debe utilizarse en el exterior cuando está conectado a una toma interior.

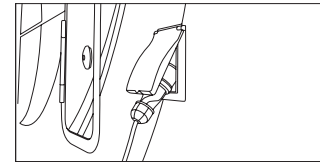
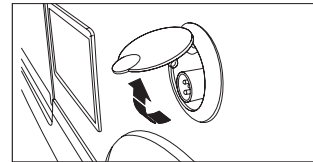


### ADVERTENCIA

- Entre los diferentes equipos, el frigorífico es el que consigue descargar más rápido la batería auxiliar y, por tanto, con el motor apagado siempre se desconecta. Si no se tiene la posibilidad de conectarlo a la red eléctrica, es aconsejable hacer un uso sensato de la energía en el interior del vehículo puesto que la batería permite la alimentación por un tiempo limitado.
- En los vehículos dotados de inversor (por ejemplo, vehículos equipados con máquina para café) recomendamos el uso del inversor sólo si la batería de servicio tiene un voltaje superior a 12,1 voltios.

## CABLE DE CONEXIÓN EXTERIOR A LA RED DE 230 V

- El cable de conexión a la red (que no se entrega con el vehículo) debe tener características específicas.
- La clavija y el enchufe deben tener una toma de tierra conforme a la norma CEI 23-12.
- El cable tiene que ser flexible, tipo H07 RN-F o equivalente.
- El alimentador – o transformador/ cargador de batería – está situado entre la clavija de corriente externa y la batería de servicio. El alimentador se pone en funcionamiento cuando se conecta a la red externa y su función es recargar la batería y alimentar los equipos con baja tensión, transformando la tensión de alimentación de la red externa de 230V AC en el valor necesario para la recarga.
- El alimentador está equipado con un fusible interno de protección contra la sobretensión. Una vez alcanzada la carga óptima de la batería, el paso de corriente se efectuará en modo parcial para evitar fenómenos de ebullición.



## CUADRO DE DISTRIBUCIÓN DE 230 V

- En caso de que el interruptor salvavidas se coloque automáticamente en "0" u "OFF" conviene buscar y solucionar la causa de la desconexión antes de restablecer la corriente.
- Consultando el panel de la centralita, se aconseja comprobar siempre la carga de la batería y, sobre todo, si ésta se recarga correctamente.

## SONDAS EN LOS DEPÓSITOS

- No se aconseja dejar el agua dentro de los depósitos durante largas temporadas, sobre todo las aguas grises, porque las sondas se podrían dañar.

## BATERÍAS

- Si piensa no utilizar el vehículo durante un periodo suficientemente largo, desconecte la batería de servicio actuando en el borne de acoplamiento rápido.
- Se permite solo el uso de baterías con tecnología "AGM", "Plomo" y "GEL", sin mantenimiento, herméticas y selladas. Esto significa que no está permitido intervenir en la misma bajo ningún concepto.
- Si fuese necesario sustituir la batería de servicio, deberá dirigirse siempre a un concesionario o a un taller autorizado para el desmontaje.
- Aunque utilice baterías sin mantenimiento, le aconsejamos

que lea siempre las instrucciones del fabricante, sobre todo el tiempo de recarga en caso de batería completamente descargada que, por regla general, nunca debe ser inferior a las 10 horas.

- Cada 4 ó 5 meses le aconsejamos recargar completamente la batería de servicio.
- Le aconsejamos que, cada 2 ó 3 meses, ponga en marcha la autocaravana y deje el motor arrancado para mantener eficiente el estado de la batería.
- Antes de salir de viaje con su autocaravana, controle el nivel de carga de la batería auxiliar; si bien la misma se recarga durante el recorrido, la duración del mismo puede no ser suficiente para que se recargue completamente, por lo cual le aconsejamos que, tan pronto como sea posible, la conecte a la red eléctrica.
- Es posible controlar el nivel de carga de la batería directamente de la centralita y el valor no debe ser inferior a 12,5 V.
- Una batería completamente descargada alcanza el valor de 12,5V solo después de 12 horas de conexión a la red eléctrica.



### ATENCIÓN

Dejar la batería descargada durante un periodo largo de tiempo puede perjudicar irremediablemente la capacidad de recargarse; por ello deseamos destacar que cuanto más elevada es la temperatura exterior, mayor será la velocidad con la cual la batería se descargará. Lo mismo ocurre cuando la temperatura ambiente es muy baja.



### **ADVERTENCIA**

La sustitución de una batería auxiliar debe ser con otra del mismo tipo y especificaciones indicados en este manual. Apague todos los accesorios y las lámparas antes de conectar o desconectar la batería auxiliar.



### **ADVERTENCIA**

- Arrancar el motor con la batería de servicio desconectada puede ocasionar un cortocircuito.
- Una batería que se deja descargada durante más de seis meses se daña irremediablemente, perdiendo permanentemente su capacidad de carga.

## **CARGA DE LAS BATERÍAS**

- La batería de servicio se puede recargar no solo durante la marcha sino de otros dos modos: conectando el vehículo a la red eléctrica o mediante un cargador externo.
- En el segundo caso se aconseja desmontarla.
- En caso de que necesite desmontar o sustituir la batería, recuerde desconectar antes el polo negativo y sucesivamente el polo positivo.

## **CONSERVACIÓN DE LAS BATERÍAS DURANTE EL INVIERNO**

- Las baterías durante el invierno se descargan rápidamente; si tiene la posibilidad conecte periódicamente el cable de ali-

- mentación a la red eléctrica para restablecer el nivel de carga.
- Cuando vuelva a montar la batería, en primer lugar monte el polo positivo y sucesivamente el negativo.

## **CIRCUITO DEL AGUA**

Cada vehículo está dotado de un circuito del agua para la distribución del agua potable acumulada en los depósitos a los diferentes equipos. Es posible accionar el circuito del agua activando el interruptor correspondiente a la bomba del agua, situado en la centralita.

## **DEPÓSITO DE AGUAS “BLANCAS”**

Para llenar el depósito de aguas blancas, utilice la boca de llenado oportuna que, en función del modelo de autocaravana, puede estar en el lado derecho o izquierdo del panel lateral.



### **ATENCIÓN**

Cualquier intervención de reparación en el circuito del agua deberá ser realizada por el personal de los talleres autorizados LUANO CAMP.

## **CÓMO ABRIR LA BOCA DE LLENADO DEL DEPÓSITO DEL AGUA**

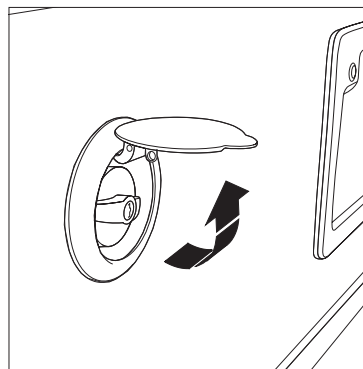
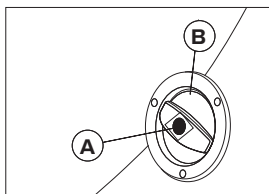
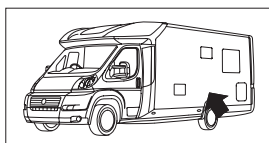
- En algunos modelos se ha previsto una tapa para acceder al tapón de llenado del agua.

- Algunos modelos están equipados con el tapón de llenado del agua.
- Inserte la llave en la cerradura **A**, gire hacia la izquierda, saque la llave.
- Gire la empuñadura **B** hacia la izquierda para quitar el tapón.
- Llene el depósito.
- Para cerrar la boca de llenado, repita la secuencia en el sentido contrario.



### CONSEJOS

- Para evitar que se formen incrustaciones, limpie periódicamente el depósito. Efectúe la limpieza con productos desinfectantes.
- No utilice productos dañinos para la salud.



El depósito cuenta con una sonda de nivel que indica, en el panel de mandos, la cantidad de agua disponible. Para disponer de una autonomía de 2/3 días para cuatro personas, hay que ponderar el consumo de agua.



### ATENCIÓN

El agua contenida en el depósito de aguas blancas se tendrá que considerar no potable.



### ATENCIÓN

El agua contenida en el depósito, al cabo de unos días, pierde las características higiénicas, no obstante se hayan agregado aditivos. Se aconseja no utilizar el agua para usos alimentarios. Es buena práctica cambiar con frecuencia el agua, previa la limpieza interna del depósito con un producto desinfectante.



### ATENCIÓN

Antes de utilizar la autocaravana aclare con abundante agua potable el depósito y las tuberías, llene el depósito con agua a través de la boca de llenado y descargue el agua dejando abiertos los grifos del baño y de la cocina. El depósito está dotado de una boca interna para estos casos específicos (véase el capítulo "Mantenimiento").



### ATENCIÓN

Para aumentar la carga útil, durante la marcha el nivel de agua en el depósito de aguas blancas debe ser de 20 litros.



### CONSEJOS

En las temporadas de inactividad de la autocaravana, se aconseja vaciar completamente el depósito.

<b>POSIBLES INCONVENIENTES DEL CIRCUITO DEL AGUA</b>		
<b>PROBLEMA</b>	<b>CAUSA</b>	<b>SOLUCIÓN</b>
La bomba no se activa cuando se abre el grifo	Batería descargada	Comprobar la carga de la batería y, en su caso: - Si está disponible, conexión a la red de 230 V - Encender el motor y cumplir un recorrido para permitir a la batería recargarse
	Contactos oxidados	Limpiar esmeradamente los contactos de la bomba
	Fusible roto	Comprobar que se encienda el panel de fusibles y, en su caso, sustituir el fusible dañado
	Cable desconectado	Comprobar que el cable alimentación de la bomba sea correcto
La bomba arranca cuando los grifos están cerrados	La válvula de retención tiene una pérdida	Dirigirse a un taller autorizado LUANO CAMP para la sustitución
	Pérdida de agua en el circuito	Controlar las tuberías y, en caso de pérdida, dirigirse a un taller autorizado LUANO CAMP
	Bomba dañada	Dirigirse a un taller autorizado LUANO CAMP para un control y posible sustitución
La bomba no se para cuando se cierran los grifos	Presostato averiado	Dirigirse a un taller autorizado LUANO CAMP para un control y posible sustitución
	Pérdida de agua en el circuito	Controlar las tuberías y, en caso de pérdida, dirigirse a un taller autorizado LUANO CAMP
	Aire en la instalación	Abrir todos los grifos para facilitar las operaciones de carga de la instalación
No sale agua de los grifos	Presencia de aire en las tuberías	Abrir todos los grifos para facilitar las operaciones de carga de la instalación
	Grifo obstruido	Controlar abriendo otro grifo y, en su caso, dirigirse a un taller autorizado LUANO CAMP
	Tubo del agua doblado	Poner el tubo en la posición correcta y, de todas formas, dirigirse a un taller autorizado LUANO CAMP para la sustitución
	Filtro obstruido	Limpiar el filtro según las instrucciones descritas en el manual de uso y mantenimiento del fabricante de la bomba
	Tubo congelado	Calentar el tubo para que se descongele

## DEPÓSITO DE AGUAS GRISES

- La autocaravana cuenta con un depósito debajo del chasis para la recuperación de las aguas grises (excepto las del WC). El nivel de carga del depósito se indica en el panel de control de la centralita. A través de la centralita de mando es posible comprobar el nivel del depósito.



### ADVERTENCIA

No vierta en los desagües el agua utilizada para hervir la pasta, puesto que el alto contenido de almidón y grasas acabarían, con el tiempo, acumulándose en el depósito originando olores desagradables.



### ADVERTENCIA

En invierno o en caso de temperaturas muy bajas, para evitar posibles problemas al depósito de aguas grises, añada un líquido anticongelante en el porcentaje indicado en el envase del producto; viértalo en el depósito a través de un desagüe de los fregaderos.

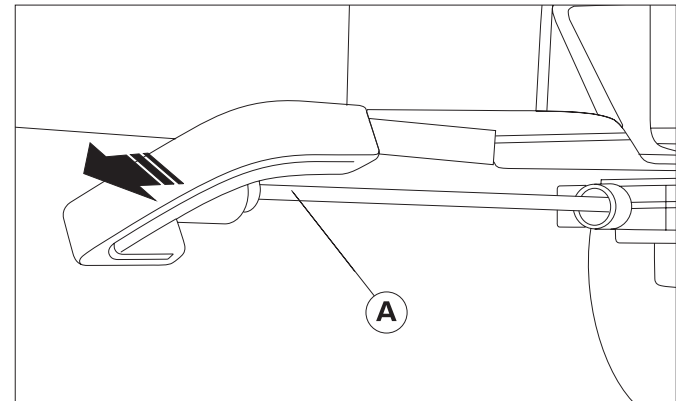


### CONSEJOS

Cuando no los utilice, cierre con los tapones oportunos los desagües de los fregaderos y el plato de ducha para evitar posibles malos olores.

## VACIADO DEL DEPÓSITO DE AGUAS GRISES

- La autocaravana está equipada con un depósito de aguas grises, exceptuadas las aguas del inodoro (WC) que cuenta con un depósito separado. El nivel de carga del depósito se indica en el panel de mandos a través de una señal visual y de una señal acústica. Para efectuar la descarga (en las áreas predispuestas) es suficiente tirar de la palanca de la válvula **A** situada en el exterior del vehículo.
- En algunos modelos, la válvula de descarga está dotada de una conexión específica para una alargadera (tubo flexible). Esta alargadera permite, cuando está montada, descargar las aguas residuales a una distancia determinada sin tener que desplazar la autocaravana.





### ADVERTENCIA

La posición del depósito de aguas grises varía en función del modelo de autocaravana, por lo que también varía la posición de la válvula de descarga.



### MEDIO AMBIENTE

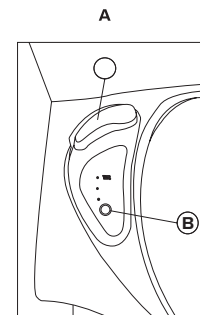
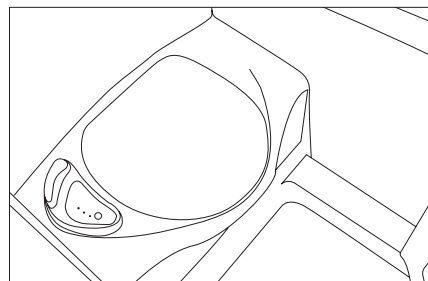
Vacíe el depósito de aguas grises solo en los centros de eliminación previstos o en las áreas equipadas oportunamente (pozos) en los campings.

## CISTERNA WC

- La autocaravana está equipada con un WC con cisterna, que se lava con el agua del depósito de aguas blancas. En función del modelo de autocaravana puede variar el tipo de WC.
- Para abrir y descargar el agua, active la palanca **A** situada en el WC; para el lavado, presione el botón **D** situado en la parte superior del WC. La cisterna de residuos se encuentra fuera de la autocaravana, en correspondencia con el WC.

## CÓMO LAVAR EL INODORO

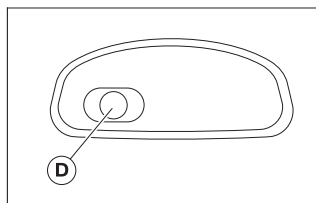
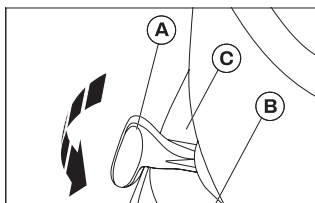
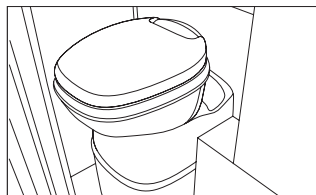
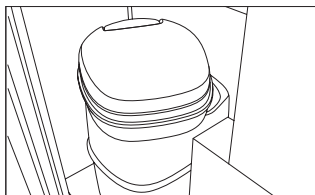
- Para lavar el inodoro, desplace la palanca **A** para abrir la compuerta de descarga.
- Mantenga presionado el botón **B** de lavado por el tiempo necesario.
- Para cerrar la compuerta de descarga, desplace otra vez la palanca **A**.





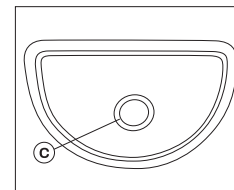
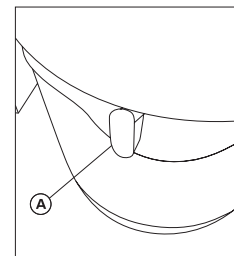
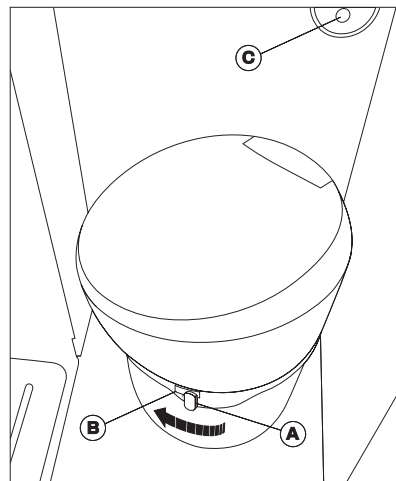
## CISTERNA WC

- La autocaravana está equipada con un WC con cisterna, que se lava con el agua del depósito de aguas blancas. En función del modelo de autocaravana puede variar el tipo de WC.
- Para abrir y descargar el agua, active la palanca **A** situada en el WC; para el lavado presione el botón **C** situado en la parte superior del WC. La cisterna de residuos se encuentra fuera de la autocaravana, en correspondencia con el WC.



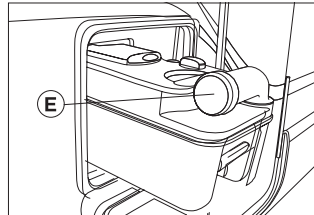
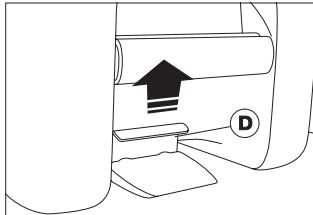
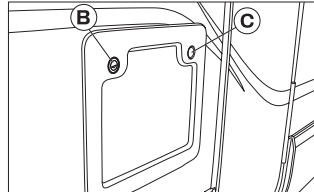
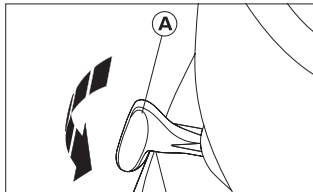
## CÓMO LAVAR EL INODORO

- Para lavar el inodoro, desplace la palanca **A** en la posición **B** para abrir la compuerta de descarga.
- Mantenga presionado el botón **C** de lavado por el tiempo necesario.
- Para cerrar la compuerta de descarga, desplace la palanca en la posición **A**.



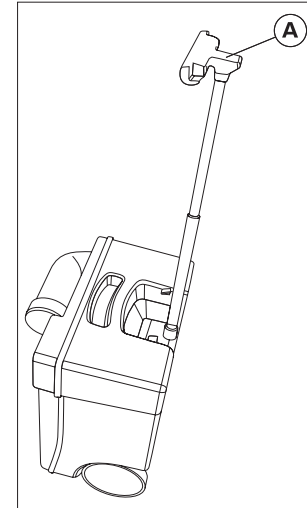
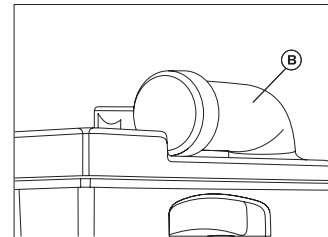
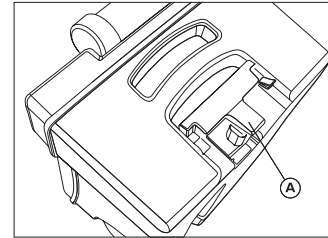
## PARA VACIAR LA CISTERNA

- En función del modelo de autocaravana, la puerta de acceso a la cisterna del WC puede encontrarse en el panel lateral derecho o izquierdo.
- El depósito debe vaciarse cuando se enciende el piloto rojo (LED) en el panel de mandos del baño o del WC.
- Cerciórese de que la puerta de descarga del WC esté cerrada; la palanca **A** tiene que estar en la posición central.
- Abra con la llave la cerradura **B**. Saque la llave.
- Presione el botón **C** y abra la puerta.
- Ejercer una ligera presión hacia arriba en la manija oportuna **D** y extraiga la cisterna.
- Tape la válvula de descarga con el tapón **E** suministrado.



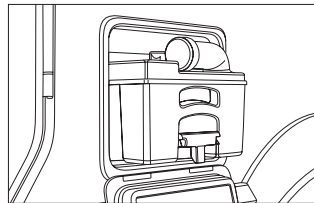
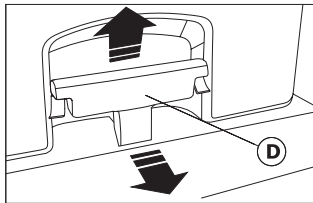
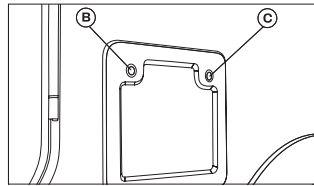
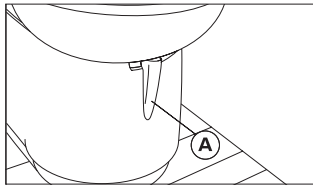
## PROCEDIMIENTO DE TRANSPORTE DE LA CISTERNA DEL WC

- Extraiga y levante de la cisterna la manija **A** de su posición de bloqueo; transporte la cisterna utilizando la manija a un punto de vertido autorizado.
- Guarde la manija, gire el manguito **B**, saque el tapón dosificador, vierta dentro del depósito el líquido específico para inodoro, añada aproximadamente 2 l de agua y agarre la cisterna para que el botón de ventilación pueda quedar presionado durante el vaciado.



## PARA VACIAR LA CISTERNA

- En función del modelo de autocaravana, la puerta de acceso a la cisterna del WC puede encontrarse en el panel lateral derecho o izquierdo.
- El depósito tiene una capacidad de casi 18 l y debe vaciarse cuando se enciende el piloto rojo (LED) en el panel de control del baño o en el WC.
- Cerciórese de que la puerta de descarga del WC esté cerrada; la palanca A tiene que estar en la posición central.
- Abra con la llave la cerradura B. Saque la llave.
- Presione el botón C y abra la puerta.
- Ejercer una ligera presión hacia arriba en la manija oportuna D y extraiga la cisterna.
- Tape la válvula de descarga con el tapón suministrado.



### ATENCIÓN

Para aumentar la carga útil, durante la marcha, el nivel de agua en el depósito de aguas blancas debe ser de 20 litros.



### MEDIO AMBIENTE

Vacíe la cisterna en los puntos de recogida para su eliminación (Camper Service) o bien en los puntos de recogida de los campings; está prohibido vaciar la cisterna en los WC de los campings.



### ADVERTENCIA

No fuerce la entrada de la cisterna en su alojamiento, porque se podrían ocasionar graves daños. En caso de dificultad, controle que la válvula de descarga esté en la posición correcta.



### ADVERTENCIA

No añada nunca líquido para inodoros a través de la válvula de descarga porque se podría dañar la junta rebordeada del depósito de desagüe. Añada los líquidos exclusivamente a través del manguito de desagüe.



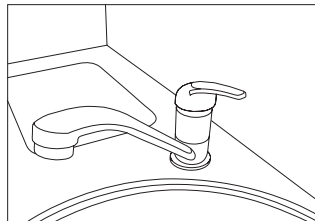
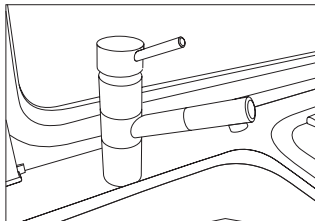
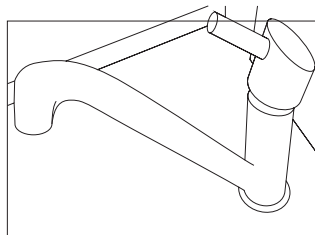
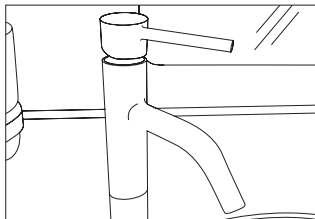
### ADVERTENCIA

Lubrique una vez al año como mínimo la junta rebordeada con productos específicos. Lave y desinfecte el depósito con agua y productos desinfectantes.

## GRIFOS Y TUBERÍAS EN GENERAL

Las ilustraciones de los grifos tienen un valor puramente informativo: los mismos pueden variar ya sea en la forma como en la posición, según los modelos.

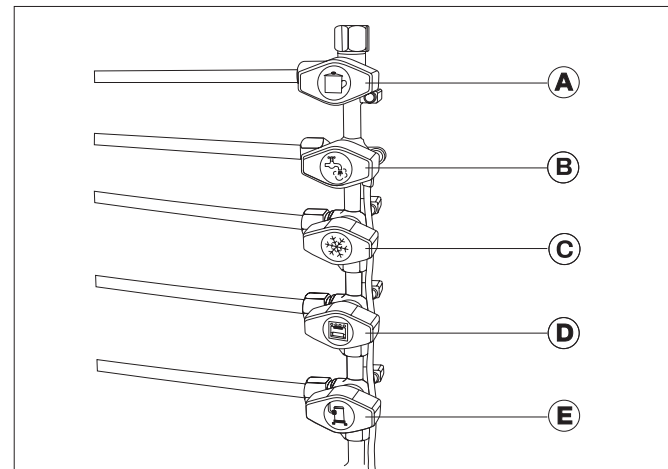
- Las tuberías del circuito del agua ponen en comunicación todos los servicios. Están realizados con material no tóxico, adecuado para alimentos. Las tuberías están compuestas por una línea fría (tubo de color AZUL) y una línea para el agua caliente (tubo de color ROJO).
- Por lo que respecta al funcionamiento, mantenimiento y limpieza de los grifos, adopte las mismas medidas que usa para los grifos de uso doméstico.



## CENTRALITA DE DISTRIBUCIÓN DEL GAS

La autocaravana está equipada, en función del modelo, de placa de cocción, horno, frigorífico, estufa y calentador. Antes de poner en funcionamiento un equipo montado que funciona con gas, hay que abrir la válvula principal de retención de la bombona de gas y el grifo de cierre del gas correspondiente.

- A** - Grifo de la placa de cocción
- B** - Grifo calentador
- C** - Grifo frigorífico
- D** - Grifo horno
- E** - Grifo estufa





### **ADVERTENCIA**

La centralita del gas varía en función del equipamiento de la autocaravana.



### **ATENCIÓN**

La primera vez que utilice equipos de gas, lea con atención el manual de uso suministrado por los fabricantes.

## **INSTALACIÓN DE CALEFACCIÓN**

Cada autocaravana está dotada de una instalación para la distribución interna del aire caliente.

*Para consultar la información sobre los diferentes tipos de dispositivos, le invitamos a consultar los siguientes códigos QR/Link*  
[www.luanocamp.it/calefaccion](http://www.luanocamp.it/calefaccion)

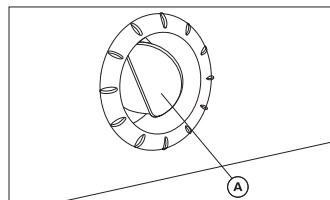


## **CÓMO CALENTAR CORRECTAMENTE**

La autocaravana cuenta con numerosas boquillas de salida del aire. Una serie de tuberías envían el aire caliente a las boquillas de salida. Oriente las boquillas con la aleta **A** de manera que el aire caliente salga en la dirección deseada.

El flujo de aire puede variar en función de la apertura de las boquillas; con la boquilla completamente abierta se consigue el flujo máximo de aire caliente, con las boquillas parcialmente abiertas se obtiene un flujo de aire caliente reducido. Cuando todas

las boquillas están abiertas, la salida de aire caliente de cada boquilla es limitada; el flujo de aire caliente puede variar en función de las boquillas abiertas.



### **ATENCIÓN**

Una vez al año, controle en un taller autorizado LUANOCAMP las salidas de todos los equipos que funcionan con gas. Especialmente la salida de la estufa, que deberá ser eficiente y libre de obstrucciones y roturas. Preste la máxima atención a no ocasionar abolladuras, agujeros, roturas o desprendimientos del tubo de evacuación de la estufa, para evitar fugas de monóxido de carbono.



### **ATENCIÓN**

El intercambiador de calor de la estufa se deberá sustituir después de 10 años de la primera puesta en funcionamiento; la sustitución será efectuada por el fabricante de la estufa o por el taller autorizado LUANOCAMP.



### **AVVERTENZA**

No obstruya las rejillas de ventilación de la autocaravana.

## EXTRACTOR PARA LA COCINA

El extractor desempeña la función de aspirar vapores, humos y malos olores durante la cocción. Para ponerlo en funcionamiento es suficiente presionar el botón correspondiente. Le recordamos que limite al máximo el uso excesivo del extractor, para evitar consumos excesivos.



### ATENCIÓN

- Antes de poner en funcionamiento el plano de cocción, ventile oportunamente abriendo ventanas y claraboyas.
- No utilice nunca el hornillo de gas o el horno como calefacción.



### ATENCIÓN

Cuando el hornillo de gas está encendido, no lo acerque a objetos inflamables o fácilmente inflamables.



### ADVERTENCIA

No use la tapa de cristal del hornillo como plano de apoyo.

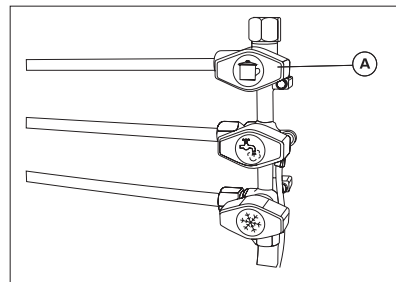


### ADVERTENCIA

Baje la tapa del hornillo durante la marcha.

## PLACA DE COCCIÓN

- Para encender el hornillo, abra la válvula de cierre de la bombona de gas **A** y el grifo de cierre del gas “Zona de cocción”.



### ADVERTENCIA

No cierre la tapa de protección de cristal del hornillo cuando éste todavía está caliente.



### ADVERTENCIA

Cerca de la placa de cocción se ha previsto una protección para las llamas; es posible desmontar la protección si tuviese que lavarla. Es necesario desmontar la protección durante el funcionamiento de los hornillos.

Para consultar la información sobre los diferentes tipos de electrodoméstico, le invitamos a consultar los siguientes códigos QR/Enlaces <https://www.luanocamp.it/placa-coccion>



## FRIGORÍFICO

- Recomendamos limpiar por dentro el frigorífico con mucho esmero, antes de usarlo.
- Para encender el frigorífico, mantenga presionado el interruptor on/off durante 1 segundo.

*Para consultar la información sobre los diferentes tipos de electrodoméstico, le invitamos a consultar los siguientes códigos QR/Enlaces [www.luanocamp.it/frigorifico](http://www.luanocamp.it/frigorifico)*



### **ADVERTENCIA**

Lea con atención el manual de uso y mantenimiento del componente.

# MANTENIMIENTO

## MANTENIMIENTO PROGRAMADO

### LIMPIEZA EXTERIOR

La autocaravana está realizada con materiales muy resistentes a eventos y agentes atmosféricos. Lave periódicamente la autocaravana con sistema descendiente, es decir con un chorro de agua desde arriba hacia abajo. Use productos detergentes neutros y no agresivos, no utilice cepillos duros; seque las superficies con una gamuza de piel suave. Deberá prestar especial atención a la elección de los productos para lavar las partes de plástico, para-choques y protecciones laterales. No utilice productos a base de alcohol o solventes; si necesita consejos sobre los productos más adecuados, contacte con los talleres autorizados LUANO CAMP.

### LIMPIEZA INTERIOR

Para mantener el interior de su autocaravana siempre como nuevo, es fundamental llevar a cabo una limpieza esmerada y periódica. A continuación, le facilitamos algunos consejos para la limpieza de diferentes componentes:

### MUEBLES

La limpieza interior y exterior de las superficies de los muebles y de sus tiradores, así como de varias partes de plástico, se deberá realizar con un trapo suave y humedecido, añadiendo jabón neutro.

### FUNDAS DE COJINES, CORTINAS Y TEJIDOS

Para evitar que los tejidos se encojan y se destiñan, opte por el lavado en seco. No lave los cojines.

### FREGADERO Y HORNILLO

No lave el fregadero y el hornillo de gas con productos abrasivos; utilice agua y un detergente en crema adecuado. Limpie el hornillo de gas con una esponja húmeda. Evite que el agua entre en las aberturas del hornillo de gas, porque podría dañarlo.

### VENTANAS, OSCURECEDORES Y MOSQUITERAS

Preste especial atención a las ventanas; siendo de vidrio acrílico se deben tratar y limpiar con mucho cuidado. Cepille las mosquiteras y los oscurecedores de rodillo con un cepillo suave. Para los oscurecedores montados cerca del hornillo de gas, si están sucias de grasa utilice agua y jabón a 30°C.

### BAÑO

Para la limpieza del cuarto de baño use solamente una solución de agua y jabón, no utilice productos a base de alcohol.

### SUELO

Utilice una solución de jabón neutro en agua templada, frote con una esponja suave no abrasiva y enjuague con agua templada.

### DEPÓSITO DE AGUAS NEGRAS

Después de haber utilizado la autocaravana, se aconseja limpiar el depósito de aguas negras utilizando detergente y aclarando con abundante agua.





### ATENCIÓN

- Durante el lavado de la autocaravana no utilice sustancias o esponjas abrasivas, que podrían dañar o rayar las superficies brillantes.
- Para proteger más eficazmente la pintura, evite lavar la autocaravana después de un largo periodo de estacionamiento bajo el sol.
- No utilice hidrolimpiadoras de presión o de alta temperatura para lavar la autocaravana.
- No oriente el chorro de agua contra los ventiladores del frigorífico y los ventiladores del techo.
- No limpie los detalles gráficos exteriores con alcohol o disolventes.
- Si la superficie de la autocaravana tiene zonas mates, trate la zona interesada con pasta para pulir carrocerías no abrasiva.



### ADVERTENCIA

- No frote la superficie del vidrio acrílico cuando está seco: los granos de polvo podrían rayarla.
- Limpie el vidrio acrílico con agua templada, un detergente neutro y un trapo suave.
- No utilice detergentes para cristales que contengan alcohol o aditivos químicos, porque dañarían irremediablemente la superficie del vidrio acrílico.
- Trate las juntas de goma de las ventanas con glicerina.



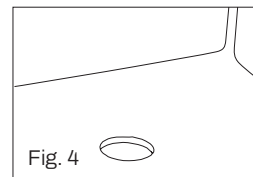
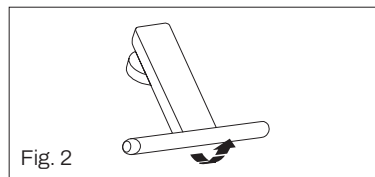
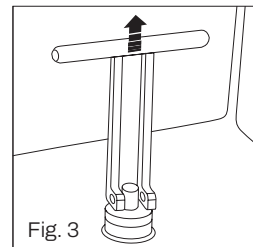
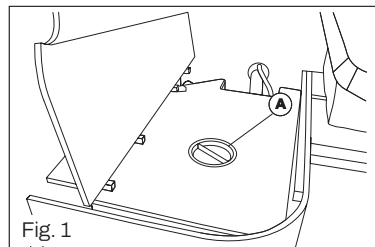
### ATENCIÓN

En interés de la seguridad, las piezas de recambio de un equipo deben ser conformes a las especificaciones del fabricante y deben ser instaladas por él o

por alguien encargado por él.

## DEPÓSITO DE AGUAS BLANCAS

Una vez al mes como mínimo programe una limpieza completa del depósito de aguas blancas y de los conductos, utilizando productos desinfectantes comercializados en las farmacias. No utilice el agua del depósito de aguas blancas como potable. Para lavar el depósito, utilice la boca de entrada **A** situada en la parte superior del depósito. Para limpiarlo, desenrosque el tapón. Para vaciar el depósito, abra la boca de vaciado **A**, introduzca la mano dentro del depósito, agarre y gire el tapón en "T" (Fig. 2) hacia arriba de 90° (Fig. 3), tire y extraiga el tapón (véase Fig. 4). Cuando el depósito se haya vaciado, vuelva a poner el tapón.

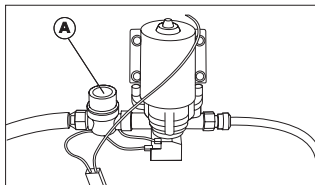


## CIRCUITO DEL AGUA

### LIMPIEZA DEL FILTRO DE LA BOMBA DEL AGUA (INTERIOR)

Limpie periódicamente el filtro exterior, o bien cuando el caudal que sale de los grifos es limitado, incluso cuando haya agua en el depósito y la bomba esté funcionando. Limpie antes los filtros de los grifos, luego si fuese necesario limpie el filtro de la bomba.

- Desactive del panel de control de la centralita electrónica el interruptor de la bomba del agua.
- Vacíe el depósito del agua y todas las tuberías del circuito del agua.
- Desenrosque la junta de plástico que conecta el filtro al tubo de desagüe.
- Desenrosque la tapa **A** del filtro, y extraiga el filtro.
- Lave el filtro con agua y una esponja



Para consultar la información sobre los diferentes tipos, le invitamos a consultar los siguientes códigos QR/Enlaces [www.luanocamp.it/bomba-agua](http://www.luanocamp.it/bomba-agua)



#### ADVERTENCIA

Haga controlar en un taller autorizado LUANO CAMP el apriete de las abrazaderas de los tubos, en correspondencia de la bomba, grifos, caldera, desagüe del lavabo y del fregadero, etc., especialmente en los tubos del agua caliente.



#### ADVERTENCIA

Para la limpieza del filtro interno, acuda siempre a un taller autorizado LUANO CAMP.

## PERIODO DE INACTIVIDAD

### INACTIVIDAD BREVE

Si la autocaravana tiene que quedar parada durante un periodo breve, será necesario llevar a cabo una serie de intervenciones:

### VEHÍCULO

- Llene el depósito de combustible con gasóleo tipo invierno para evitar que se forme condensación, que podría generar corrosión ocasionando daños al sistema de alimentación.
- Si no fuese posible levantar ligeramente la autocaravana con caballetes para descargar el peso de los neumáticos, mueva la autocaravana cada 3/4 semanas para evitar la deformación de los neumáticos.
- Proteja los neumáticos de los rayos directos del sol, para evitar que se formen grietas.
- Compruebe que la plataforma y los bajos de la carrocería tengan una suficiente circulación de aire.

## HABITÁCULO

- Limpie el frigorífico, deje entreabierta la puerta del frigorífico y del congelador.
- Cubra con una lona transpirable los cojines de la dinette y de los asientos.

## INSTALACIÓN DE GAS

- Cierre la válvula principal de cierre del gas.
- Cierre todos los grifos de cierre del gas.
- Saque las bombonas de gas, incluso si están vacías

## INSTALACIÓN ELÉCTRICA

- Cargue completamente la batería del habitáculo y la batería del vehículo.
- Desconecte el interruptor de corte de la batería.

## CIRCUITO DEL AGUA

- Vacíe completamente el circuito del agua, deje salir el agua de las tuberías. Deje abiertos los grifos del agua. Deje abiertos todos los grifos de descarga.



### ADVERTENCIA

Antes de la inactividad, recargue la batería durante al menos 20 horas.

## INACTIVIDAD DURANTE EL INVIERNO

En los meses de invierno hay que llevar a cabo intervenciones suplementarias:

## VEHÍCULO

- Llene el depósito de combustible con gasóleo tipo invierno para evitar que se forme condensación, que podría generar corrosión ocasionando daños al sistema de alimentación.

## AUTOCARAVANA

- Deje abiertas las ventilaciones forzadas.
- Limpie y engrase todas las bisagras de las puertas delanteras y las puertas laterales.
- Ponga polvos de talco o silicona spray en todas las juntas.

## HABITÁCULO

- Quite los cojines y los respaldos de la dinette y guárdelos en un lugar seco.
- Ventile el interior de la autocaravana cada 2/3 semanas.
- Deje vacíos todos los armarios y las repisas, abra las puertas y los cajones.
- Limpie esmeradamente las partes internas.

## INSTALACIÓN ELÉCTRICA

- Desmonte la batería del habitáculo y guárdela en un lugar resguardado del hielo.

## CIRCUITO DEL AGUA

- Limpie el circuito del agua utilizando productos adecuados.



### ADVERTENCIA

El uso de coberturas con lonas o nylon puede provocar la formación de condensación, causando manchas y en la superficie de la autocaravana.

## EQUIPAMIENTOS OPCIONALES

### SUELO CALEFACTADO

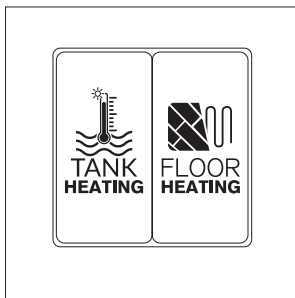
La calefacción por el suelo se enciende y se apaga mediante el interruptor que suele estar cerca de la cocina.

El sistema está conectado a la línea 230 V, por tanto está protegido por un interruptor salvavidas. La calefacción se produce a través de resistencias que pasan por el interior del suelo.

### DEPÓSITO CALEFACTADO

El depósito calefactado evita que las aguas grises se congelen. El interruptor de encendido suele estar cerca de la cocina.

Funciona a 12 V y, cuando está encendido, activa una resistencia en el interior del depósito si la temperatura desciende por debajo de los 3°C.



## GARANTÍA

El "certificado de garantía" contiene en el detalle todas las prestaciones y las condiciones reservadas al cliente y que el concesionario entrega al cliente cuando vende el vehículo. En este documento se indican:

- el modelo (denominación comercial)
- el número de chasis
- la fecha de matriculación

Le rogamos que nos facilite todos estos datos a la hora de contactar con nuestro servicio de asistencia.

El certificado de garantía del chasis será entregado al cliente por el concesionario en el momento de la venta; este procedimiento es válido hasta que los fabricantes del chasis dispongan otra cosa.

En lo que respecta al chasis sobre el cual está instalado en la autocaravana, le invitamos a ver el certificado de garantía del fabricante del chasis, así como el Manual de Uso y Mantenimiento del fabricante, y a atenerse a las prescripciones presentes.

Posibles daños ocasionados por el uso inapropiado del componente no están cubiertos por la garantía.

Quedan excluidas de la garantía las modificaciones o alteraciones a equipos, instalaciones y el uso de piezas de recambio no originales.

LUANO CAMP no se deberá considerar responsable por los accesorios montados en aftermarket (*posventa*).